

通識教育科
課程資源冊系列

現代中國



教育局
課程發展處
通識教育組
二零一五年

目 錄

前 言	1
第一部分： 學與教重點	3
第二部分： 基本概念及相關資料	15
甲·基本概念	
• 城市化	16
• 人口流動與戶籍制度	18
• 三農問題	20
• 社會矛盾與和諧社會	22
• 政治體制改革	24
• 全方位外交	26
• 中國威脅論與和平發展	28
• 綜合國力	30
• 文物保育	32
• 非物質文化遺產	34
• 計劃生育	36
• 家庭觀念與功能	38
• 親屬與宗族	40
• 傳統與現代	42
• 習俗	44
乙·相關資料	
• 改革開放的歷程	45
• 中華人民共和國國家架構和重要國家 機構	48
• 中國經濟發展數據	53
• 2010年第六次全國人口普查數據	56
• 中國教育發展及科研經費支出	60
• 西部大開發	64
• 南水北調工程	66
• 一帶一路	68
• 上海合作組織	70
• 孔子學院	71

第三部分：	學與教參考示例	72
	示例（1）改革開放的實施與人民生活的變化	73
	示例（2）中央人民政府回應改革開放的影響： 以戶籍制度的實施與改革為例	118
	示例（3）中國綜合國力面面觀	156
	示例（4）衝擊與轉變：當代中國家庭的探究	208
	示例（5）從傳統節日看習俗的傳承與發展	259
第四部分：	延伸閱讀及參考資料	295
	甲·書刊及網址	296
	乙·「通識教育科網上資源平台」相關資源舉隅	301

* 本分冊承蒙以下各位學者審閱及提供寶貴意見，謹此致謝：

- 香港大學地理系王緝憲教授
- 香港特別行政區政府基本法推廣督導委員會委員李浩然博士
- 香港中文大學大學通識教育主任梁美儀教授
- 香港中文大學社會學系趙永佳教授
- 香港公開大學人文社會科學院鄺志良教授

（按姓氏筆劃排列）

本資源冊所引用的資料，蒙有關出版社／機構准予使用，課程發展處通識教育組深表感銘。倘當中引用的資料有未及取得版權持有者同意，或因未悉其來源而有牴觸版權之處，祈為鑒諒。本組已盡一切努力追溯資料的來源，如有因資料來源錯漏而導致牴觸版權的情況，懇請有關的版權持有者聯絡本局，以便作出適當的安排。

前 言

通識教育科是高中課程的跨學科（inter-disciplinary）核心科目，利用當代重要議題為切入點，讓學生將各科所學融會貫通，並繼續建構知識，擴闊視野。藉着本科所提供的學習經歷，亦同時加強學生對社會的觸覺、培養思考能力，以及建立正面價值觀和態度。

《通識教育科課程及評估指引（中四至中六）》（下稱《課程及評估指引》），清楚指出本科課程的設計，是建基於學生從小學到初中教育學習所得的必需知識和能力，讓他們「透過研習不同情境的議題，繼續擴闊和深化知識基礎」。本科課程架構由三個互相關連的學習範圍（Areas of Study）所組成，均衡地「涵蓋人類的處境和當代世界的重要關注點，……為探討相關的議題提供平台，讓學生了解不同概念之間的關聯，從而更清晰地理解現今世界的狀況。」

三個學習範圍作為「探討議題的平台」，為探究學習過程提供穩固的立足點；而六個單元、各主題和探討問題，則進一步指示探究的焦點和途徑，讓學生在具體的情境下應用不同學科的知識、概念和角度（如科學、經濟、歷史、文化），以延伸學習範圍的廣度和深度。據此而言，教師在規畫本科的教學進度和校內評估時，除了注重培養學生的探究能力外，同時需要考慮所選取的議題是否均衡涵蓋各學習範圍、單元和主題，幫助學生融匯貫通和擴闊視野。

教育局和香港考試及評核局於 2013 年聯合編訂《通識教育科課程與評估資源套—釐清課程、評估有方》（《資源套》），以支援教師更清楚地理解課程的廣度和深度，並掌握公開評核的要求；而教師亦普遍認為《資源套》有助規畫課程及教學進度。為了進一步闡釋課程重點，教育局以 2013 年《資源套》對課程所作的闡釋為藍本，並因應於 2015 年公布的中期課程檢討的結果而出版《通識教育科課程資源冊系列》，按課程的六個單元為教師和學生提供更適切的學與教資源，同時紓緩教師的工作量。各單元分冊的篇章結構基本相同，分為四部分：

- **學與教重點**：主要摘錄自 2013 年《資源套》的相關部分，以及因應中期課程檢討的結果而闡述該單元的學與教重點，並建議相關的探究例子供教師參考。
- **基本概念和相關資料**：為學生提供研習該單元時的基礎知識，包含必需掌握的基本概念，以及一些有用的相關資料；並盡量包羅多元而均衡的觀點，以供探究議題時的參考。教師可視乎需要而印發予學生閱讀。

- **學與教參考示例**：配合該單元學與教重點而選取具體探究議題，並據此而設計學與教流程和課堂活動。部分示例更以主線及副線的表述方式，分別顯示探究範圍的立足點和與其他單元的相關之處。這些示例既展示了探究過程需要重視知識內涵和能力培養，亦要求學生從多角度審慎思考及建立正面價值觀和態度。各份示例既對應該單元的各項學與教重點，同時因應教學情境的需要而建議不同的學與教策略，以培養學生明辨性思考的能力和不要作批評的學習態度。教師亦可參照分冊內的學與教建議而調適學習內容和學與教策略，以照顧學生的多樣性。
- **延伸閱讀及參考資料**：為教師提供備課參考，以充實課堂教學的內容。教師宜留意資料甲項所列的書刊，鼓勵學生按其興趣和能力而選作課後讀物，以增加對該單元的認識，並培養自主學習的能力。

我們希望這套資源冊系列能夠幫助教師優化通識教育科的教學工作，往後亦會推出一系列跟進措施，例如舉辦研討會及工作坊、邀請教師分享學與教經驗，並在「通識教育科網上資源平台」(<http://ls.edb.hkedcity.net>)更新示例的內容及相關的學與教資源。教師在使用本資源冊系列以及其他課程參考資料時，應根據本科《課程及評估指引》最新版本的內容，並因應校本情況而加以調適。

在編撰各資源分冊期間，我們徵詢了課程發展議會通識教育委員會，以及前線教師的意見，並且邀請專家學者協助審閱和訂正內容，謹此致謝。

本分冊的版權由香港特別行政區政府教育局擁有，任何人士不得翻印其內容以作商業用途。如有任何意見或查詢，請與以下負責人聯絡：

香港灣仔皇后大道東 213 號胡忠大廈 13 樓 1321 室
教育局課程發展處總課程發展主任（通識教育/跨課程學習）
傳真：2573 5299
電郵：ccdols_ccs@edb.gov.hk

第一部分：學與教重點

根據《通識教育科課程與評估指引》，本單元共有兩個主題，分別是主題 1：「中國的改革開放」；主題 2「中華文化與現代生活」。概括而言，**建議教師將本單元的學與教重點歸納為以下五項：**

1. 改革開放以來內地人民的生活
2. 中央人民政府回應改革開放帶來的影響
3. 參與國際事務與中國的綜合國力
4. 家庭觀念和功能在現代生活中的變遷
5. 環境保育、文物保育與傳統習俗傳承

本單元的課程內容，主要涉及最近三十多年來中國實施改革開放的歷程，但教師毋須詳述改革開放的各項細節，請將學與教重點放在引導學生掌握中國當前所面對的挑戰及機遇。至於中華文化部分，亦不是漫無邊際探究整體中華文化的內涵，重點在於中華文化從傳統到現代的轉變。而教師所選取的中華文化例子，毋須局限於內地，香港以至其他華人地區的相關例子，都是可以採用的。至於有關中國政府的資料及統計數據，教師可以瀏覽中央人民政府門戶網站和國家統計局網站¹。

本單元需要處理的學與教重點，同樣與其他單元相關，其中尤以內地與香港的關係、中國參與國際事務、環境保護與可持續發展、公共衛生與疾病防控等範疇的議題，與其他單元的關係非常密切。建議教師無論在本單元或其他單元處理這些議題時，都可嘗試引導學生結合從不同單元所掌握的知識及觀點一併探究，從而較為全面地理解中國現時面對的挑戰及機遇。

¹ 中華人民共和國中央人民政府門戶網站 <http://www.gov.cn>；中華人民共和國國家統計局網站 <http://www.stats.gov.cn>。

1. 改革開放以來內地人民的生活

建議教師向學生簡介改革開放的背景及歷程，並說明改革開放是以經濟發展為中心，而其發展策略是從沿海地區開始，再帶動中國整體發展²。

- **改革開放的概略**：建議教師引導學生從正反兩面初步探究改革開放以來中國的發展和成就，以及發展過程當中的不平衡現象（例如城鄉發展差異、沿海地區與內陸地區發展差異），作為於日後課堂進一步探究的基礎。以下為建議的探究例子：

- 教師可以考慮選取國內生產總值、人均收入、對外貿易總額、外匯儲備、人民教育程度、醫療衛生發展、三級產業結構變化等統計數據，與學生探究改革開放以來中國的發展和成就。教師也可以嘗試選取人物個案，透過其經歷了解改革開放前後的變化。
- 教師可以考慮選取統計數據或新聞，讓學生了解不同地方的生活水平及模式的差異³，並探究這些差異與中國政府推動改革開放的策略有甚麼關係。

- **城市居民生活與企業改革**：建議教師利用具體例子，讓學生探究城市化下的社會民生情況、面對的問題和提出解決方法。另一方面，改革開放以來企業改革主要在城市內推行，教師也可以考慮安排在這部分一併處理。

- 高速增長的城市化：建議教師向學生簡介改革開放以來中國城市化的發展因素及趨勢，例如城市化水平、城鄉人口的比例、城市人民的收入。繼而可引用具體例子，從不同角度讓學生探究城市居民的生活及城市化的影響。以下為建議的探究例子：

- 內地對於城市中下階層面對的社會民生問題，概括稱為「三座大山」（教育、醫療、住房）。教師可以考慮引用新聞或個案，引導學生探究為甚麼這些問題會成為城市中下階層的生活重擔，它們與改革開放有甚麼關係，政府又可以如何改善。
- 內地不少城市的環境污染（例如固體廢物、霧霾）及交通擠塞情況日趨嚴重。教師可以考慮引用相關數據、圖片、新聞等，引導

² 該項發展策略由已故國家領導人鄧小平提出，他說：「讓一部分地區、一部分人先富起來，逐步實現共同富裕。」《鄧小平文選》（第二卷），北京：人民出版社，第152頁，1994年。

³ 各項差異可參考《指引》第27頁的相關「說明」。

學生探究這些情況對於城市居民的生活及健康的影響。

- 教師可以考慮利用新聞、統計數據或個案，引導學生探究以下與人民生活有關的議題：
 - ◆ 城市化帶來不同階層（基層、中產、富者）在生活方式上的改變和影響，例如消費模式、娛樂休閒活動。
 - ◆ 城市化與個人發展機會，例如城市的教育設施較充足、就業職位較多，故此在城市有較佳的個人發展機會。

- 改革開放以來，中國政府積極推動國有企業改革，以提升其競爭力。建議教師選取一至兩家國有企業為探究例子，並可考慮將探究重點放在企業改革如何配合市場經濟的要求，以及在多大程度上有利於企業發展。另一方面，企業內各持份者能否共同分享企業改革帶來的好處，例如因企業改革而下崗的職工，他們的生活情況如何；政府或企業如何幫助這些下崗員工解決生計問題，亦建議教師一併引導學生展開探究。
- 農民生活：改革開放以來，農業雖有長足發展，農民收入亦有上升；然而他們的生活水平大多不如城市居民、農村發展亦與城市越拉越遠。內地輿論將上述情況概括成「三農問題」（農民、農村、農業），頗多農民為了改善生活，離鄉別井到城市謀生，形成數目龐大的農民工階層。
 - 建議教師引用數據或個案，讓學生了解改革開放以來農業發展及農民收入的變化，並探究導致這些變化的因素與實施改革開放政策的關係。
 - 中國政府曾推出多項紓緩「三農問題」的措施（例如取消農業稅、加強農村的基礎建設、減免農村學童的學費及雜費、引導農民「有序進城」），教師可考慮引導學生探究這些措施的成效。
 - 建議教師以農民工為切入點，探究城鄉之間的差距，並嘗試提出可以從哪些方面改善農民工的處境。以下為建議的探究例子：

- 建議教師引用具體個案，讓學生探究農民工進城謀生的原因，以及其行動在多大程度上有助改善生活。
- 農民工沒有城市戶籍，故有輿論以「二等公民」來形容他們的地位。建議教師引導學生探究農民工，以至其家庭及子女在城市生活所面對的問題，並可考慮進一步探究政府及企業可以提供甚麼措施以改善農民工的處境，例如統一城鄉居民的戶籍。

2. 中央人民政府回應改革開放帶來的影響

改革開放為中國帶來重大變化及成就，同時亦引發不少問題及影響，而中央人民政府亦嘗試從不同方面給予回應。建議教師引導學生探究政府的回應策略、方式、行動及成效。此外，政府每五年都會提出一份規劃文件，為國家的發展遠景確立目標和方向。教師可以考慮從最近期的五年規劃文件抽取重點而向學生略為闡述，使他們對於中國的發展路向有大致理解。

- 政府管治方面的回應：教師可以考慮從政治體制及選舉制度的改革、人民提出訴求的行動及政府的回應，引導學生探究在政府管治方面如何回應改革開放的影響。

- 中國現行政治體制及選舉制度，有部分可能為了要與改革開放的新形勢更好地配合，因而有改革的需要。以下為建議的探究例子：

- 國家領導人多次表明需要繼續推動政治體制改革⁴。建議教師選取相關的新聞或例子，讓學生探究需要推動政治體制改革的原因，以及提出改革建議。
- 選舉制度與人民的政治參與有關，建議教師選取人大代表選舉的新聞或人物個案（可考慮包括港區人大代表選舉），引導學生探究各級人大代表的代表性、人大代表制度是否有需要修改的地方（例如人大代表選舉方式、任期、人大會議的架構、每年召開會議的次數），藉此令政府更加有效收集民意，照顧各階層利益。

- 建議教師選取新聞或個案，引導學生探究人民如何表達他們的訴求（尤以有關改革開放對他們影響的訴求）、政府又有哪些回應行動。以下為建議的探究例子：

- 現時中國的互聯網網民人數居世界首位，有意見認為互聯網已成為民意表達的平台。教師可以考慮利用這個例子，引導學生探究這種情況在多大程度上可讓政府更加掌握民情。
- 當社會出現某些引起大眾關注的事件，例如食物安全、官員的瀆職或貪腐行為、維權人士的言論或其行動受到政府制約，都可能引發政府與人民之間關係緊張。教師可以考慮選取這些例子或個

⁴ 參閱〈慶祝全國人大成立 60 周年大會舉行〉，取自中國人大網
http://www.npc.gov.cn/npc/xinwen/2014-09/05/content_1877753.htm

案，引導學生探究它們與改革開放有何關係，以及政府的回應行動及方式在多大程度上能紓緩關係緊張的局面。

- 中國設有信訪制度，教師可以考慮選取有關例子或個案，引導學生從中國政府對於上訪者的處理方式及態度、上訪者的遭遇等方面探究信訪制度的成效。

- **法制建設方面的回應：**教師可以考慮從促進法制改革、處理人民維權行動等項目，引導學生探究在法制建設方面如何回應改革開放帶來的影響。以下為建議的探究例子：

➤ 改革開放以來，中國在法制建設方面取得了進展，同時亦面對不少挑戰⁵。建議教師選取法制建設的例子讓學生探究，並可以考慮將探究重點放在這些法制建制在多大程度上加強人民對司法的信心⁶，以及回應改革開放帶來的影響。

➤ 近年內地社會頻頻出現民眾維權事件，而這些維權事件又往往涉及不同情況的官民衝突，或是民眾與大企業之間的糾紛。教師可以考慮選取部分維權事件讓學生探究，並建議教師不必詳細闡述事件的細節，請將探究重點放在發生維權事件與改革開放有甚麼關係、民眾以甚麼方式表達訴求和政府如何回應、維權事件對於中國的法制建設，以至政府管治的影響。

- **制度修訂及區域發展規劃方面的回應：**改革開放帶來的影響，部分可能源於固有制度與改革開放的新形勢不協調；也有可能是推行改革開放的策略激化了本已存在的區域發展差異（例如內陸地區與沿海地區的發展差異，在實施改革開放之前已經存在）。教師可以考慮從制度修訂及區域發展規劃方面選取例子，引導學生探究中國政府的回應行動。以下為建議的探究例子：

➤ 改革開放以來，城鄉發展差異越趨擴大，這與由戶籍制度為基礎而建立起來的城鄉二元結構有關。教師可以考慮以戶籍制度為例子，引導學生探究這項制度在多大程度上與改革開放帶來的新形勢不協調、它有甚麼弊病、中國政府準備如何修訂等。

⁵ 參閱中華人民共和國國務院新聞辦公室《中國的司法改革（白皮書）》（2012年10月），取自新華網 http://news.xinhuanet.com/legal/2012-10/09/c_113306016.htm

⁶ 例如內地從2013年11月開始，規定人民法院需要在互聯網公布裁判文書，以促進司法公正，提升司法公信力。參閱〈最高人民法院關於人民法院在互聯網公布裁判文書的規定〉，取自中國法院網站 <http://www.chinacourt.org/law/detail/2013/11/id/147242.shtml>

- 城市中下階層面對上文提及「三座大山」的社會民生問題，生活壓力沉重。教師可以考慮選取一至兩項近期中國政府在醫療、社會福利、退休保障等方面所頒布的措施為例子，與學生探究這些措施在多大程度上有助紓緩城市中下階層的生活壓力。
- 中國政府在本世紀初提出西部大開發計劃，希望促進西部地區的經濟和社會發展。教師可以考慮以這項計劃為例子，讓學生探究計劃內的措施如何回應改革開放以東部地區先行而帶來的影響，並在哪些方面有利於促進中國未來的整體發展。

- 小結：中國自改革開放以來各方面的發展成果，舉世有目共睹，例如現時中國是僅次於美國的世界第二大經濟體，外匯儲備更高踞世界第一位；中國人民的教育水平及健康情況，亦較改革開放前提升不少。然而另一方面，中國為取得這些發展成果而付出的代價也是不少。例如在能源效益偏低的情況下大量消耗石化能源，帶來嚴重環境污染；在積極發展市場經濟的同時，部分民眾過份重視金錢利益，令社會出現了利慾薰心、不講誠信的心態和行為。建議教師引導學生從正反兩面探究中國政府如何回應改革開放帶來的挑戰及機遇，並展望中國未來的發展路向。

3. 參與國際事務與中國的綜合國力

這項學與教重點分為兩大部分：就參與國際事務而言，主要探究這些參與行動對國家整體發展的影響；而就綜合國力而言，則探究改革開放在多大程度上影響了國家的綜合國力。

- **參與國際事務**：建議教師先向學生簡介中國政府秉持的外交原則，以及國家領導人對時局的看法；繼而讓學生探究中國參與國際事務的情況和影響。

- 教師可以考慮從政治、經濟、文化等層面讓學生探究中國參與國際事務的情況。以下為建議的探究例子：

- 選取一至兩項中國參與聯合國事務的行動，或是中國籌組上海合作組織為探究例子。
- 利用具體例子與學生分析中國貨物在國外銷售時所面對的處境，從而引導學生探究中國貨物在國際市場的競爭力、當地廠商及消費者對中國貨物的態度等議題。
- 中國近年積極向外國推廣中國文化，例如安排歷史文物出外展覽、在外國成立孔子學院。教師可以引導學生分析這些推廣行動的成效，以及對於中國國際形象的影響。

- 教師亦可考慮選取中國參與國際事務的個別事件與學生分析，但毋須詳細處理例子的細節，重點在於讓學生從這些例子掌握中國在參與過程當中所擔當的角色，以及由此而帶來的影響。以下為建議的探究例子：

- 中國於不同範疇簽署了多條國際條約，例如在 1997 年簽署並在 2001 年經全國人大常委會批准的〈經濟、社會和文化權利國際公約〉、1998 年簽署了〈京都議定書〉。教師可以考慮利用這些例子，與學生探究中國的簽署行動反映了中國要對國際社會承擔甚麼責任、對國家的整體發展又會帶來甚麼影響。
- 教師可以考慮選取一至兩項中國參與地區事務的例子，例如出席旨在解決朝鮮半島核問題的六方會談、積極參與亞太經濟合作組織（APEC）的會議及相關事務，讓學生探究中國在參與當中所擔當的角色及其影響力、參與行動對中國整體發展的影響等。

- 國際社會近年不時出現「中國威脅論」等言論；也有部分國家的領導人認為中國既已晉身成為大國，就應對國際社會多盡義務，以及做一個負責任的大國。建議教師引導學生探究這些言論在多大程度上與中國參與國際事務有關，以及對於中國參與國際事務的影響。以下為建議的探究例子：

- 教師可以考慮選取中國威脅世界及要求中國做一個負責任大國的新聞、評論文章、漫畫等，讓學生探究導致這些言論出現的原因及其理據，並分析這些言論對於中國參與國際事務的影響。
- 近年中國政府積極在國外利用不同方式宣傳中國和平發展的訊息。教師可以考慮引導學生分析這些行動在多大程度上可以提升中國的國際形象，以及釋除國際社會對中國崛起的疑慮，從而更
有利於中國參與國際事務。

- 中國的綜合國力：建議教師利用與綜合國力相關的研究報告，向學生略為闡述綜合國力的內涵，以及大致用甚麼因素來衡量一個國家的綜合國力。此外，教師可以考慮選取能夠體現中國綜合國力的例子，讓學生探究中國綜合國力的優勢及不足之處，以及改革開放在多大程度上影響了中國的綜合國力。以下為建議的探究例子：

- 建議教師選取由中國（例如中國社會科學院）及外國（例如某些智庫組織或學術機構）對全球國家綜合國力排名的研究報告及其所用的數據，讓學生了解衡量綜合國力的因素，並比較不同機構關於中國綜合國力的排名。教師亦可以考慮以這些綜合國力的研究報告為基礎，引導學生探究中國如何擴大優勢及改善不足之處，以有利於中國未來整體發展。
- 建議教師選取具體例子，例如中國舉辦大型國際盛事（奧運會、世界博覽會等）的表現及國際社會的評價、中國的科學研究實力及成果、人民的教育程度及體質狀況，讓學生分析這些例子如何及在哪些方面反映中國綜合國力，以及在多大程度上與改革開放所帶來的影響有關。

4. 家庭觀念和功能在現代生活中的變遷

這項學與教重點從認識中國傳統家庭觀念和功能入手，進而探究這些觀念和功能在現代生活中受到甚麼挑戰，以及在多大程度上能夠延續。此外，家庭觀念和功能，其實與家庭結構互相影響；而家庭結構的轉變，則與改革開放帶來的影響息息相關，故此教師在處理這項學與教重點時，可考慮引導學生聯繫改革開放所引發的相關現象一併探究。

- 中國傳統家庭的觀念和功能：要探究中國家庭觀念和功能的轉變，學生宜首先簡略認識中國傳統家庭的情況。這些內容屬於導論性質，建議教師毋須使用太多課時，請視乎任教學生的情況而適切處理。
- 中國家庭結構的變化：中國推行計劃生育政策，令家庭結構出現重大變化。建議教師利用 2010 年第六次全國人口普查的數據為入手點⁷，讓學生掌握中國家庭結構變化的趨勢，並進而探究隨着家庭結構變化而令家庭觀念和功能有哪些轉變，以及由此而帶來的影響。以下為建議的探究例子：

- 從人口普查數據顯示，中國家庭結構以三人戶的數目上升趨勢最為明顯。建議教師引導學生探究導致這類家庭數目增加的原因，以及對於中國傳統家庭觀念和功能帶來的衝擊，例如家庭成員的關係、家庭生活方式、生育意願、贍養老人方面的議題。
- 教師可以考慮利用新聞或人物個案，引導學生探究內地獨生子女家庭的議題，藉以反映中國傳統家庭的倫理關係、家庭對子女的培育、子女供養父母等方面的轉變及衝擊。

- 改革開放對當代中國家庭的影響：除了計劃生育政策外，因為改革開放而帶來的社會、經濟及文化的轉變，亦產生了在傳統社會較少出現的家庭結構，並且對傳統家庭觀念和功能帶來衝擊。以下為建議的探究例子：

- 現時內地無論在農村或城市，都出現了家中只留下老人的空巢家庭。而在農村更因為壯年父母都往城市謀生，子女就交由祖父母看管，因而產生留守兒童。教師可以考慮與學生探究改革開放與出現這種家庭結構的關係，以及家庭成員的流動、家庭的凝聚力、家庭的教育功能等方面的議題。
- 現時內地部分年青人選擇晚婚甚至不結婚，而即使結婚也不生育。

⁷ 參閱第六次全國人口普查網頁 <http://www.stats.gov.cn/zgrkpc/dlc/>。

另一方面，離婚數字亦有上升趨勢。以上各種情況都導致單人家庭、「丁克」家庭⁸、單親家庭數目增加。建議教師引導學生探究改革開放與出現這種家庭結構的關係，以及對於傳統家庭觀念和功能帶來的衝擊。

- **維繫不變的家庭觀念和功能：**改革開放固然對中國傳統家庭觀念和功能帶來衝擊；然而在不斷變動的外在情境當中，部分家庭觀念仍植根於中國人心坎，部分家庭功能亦會因應情境變化而轉以其他方式繼續展現。建議教師選取這方面的例子，並聯繫當前中國的情況，讓學生探究它們能維繫不變的原因，以及是否值得後人傳承發揚或將其轉化更新。以下為建議的探究例子：

➤ 建議教師引導學生探究每年春節前後出現春運高峰期的各種原因，了解當中哪些屬於制度（例如戶籍）、經濟發展等方面的因素，哪些屬於文化方面的因素；而屬於文化方面的因素，又與中國傳統家庭觀念有甚麼關係⁹。

➤ 中國文化重視孝道及尊敬長者，另一方面又有重男輕女觀念。教師可以考慮結合個案或政府政策，引導學生探究如何傳承文化精髓及糾正可能不合時宜的觀念。

- 這項學與教重點除了以內地家庭作為探究例子外，教師亦可以將取材範圍延展至香港，又或是將兩地家庭的類似情況互相比較，以下為建議的探究例子：

➤ 教師可以考慮以香港推行家庭計劃為入手點，並結合香港的社會、經濟及文化發展情況，讓學生探究香港的家庭結構及家庭觀念的轉變及帶來的影響。

➤ 教師可以考慮引導學生探究內地與香港家庭面對的類似問題（例如獨生子女教養、人口老化現象、長者生活與退休保障），以及嘗試提出解決問題的建議。

⁸ 「丁克（DINK）」，是英文「Double Income No Kids」的簡寫，而丁克家庭即表示夫婦均有在職收入而沒有生育小孩的家庭。

⁹ 教師可以選取春運期間的新聞報道，以及和春運有關的人物專訪（例如旅客、列車乘務員），讓學生認識春運的情況，以及不同人物對於趕着回家過年的感受。

5. 環境保育、文物保育與傳統習俗傳承

這項學與教重點綜合了主題 1 和主題 2 的相關「探討問題」。首先探究改革開放帶來經濟發展的情況，對於環境保育和文物保育有何影響，以及如何取得平衡。繼而再處理傳統習俗在現代社會的地位、發展及存在意義。

- **經濟發展與環境保育**：改革開放以來，中國經濟高速發展，但在環境方面所付出的代價亦不少。教師可以在這項學與教重點，與學生探究經濟發展對環境保育所帶來的挑戰和機遇。以下為建議的探究例子：

- 內地城市近年經常出現霧霾，對於人民生活與健康帶來重大影響¹⁰。教師可以選取某些城市(例如北京、上海)為具體例子，探究霧霾的成因，特別是它與經濟發展的關係。此外，亦可分析政府從甚麼途徑處理霧霾，以及其成效如何。
- 教師可以選取內地環保產業的發展例子(例如開發太陽能產業)，指出環境保育意識的提升，在經濟發展方面所帶來的機遇。
- 這項學與教重點與單元六關係密切，建議教師結合單元六的相關議題，例如中國的能源政策及能源應用情況、中國在可持續發展方面的實踐等議題，一併與學生探究。

- **經濟發展與文物保育**：改革開放以來，中國經濟發展迅速，對於文物保育工作自然大有幫助，例如有財力興建設備完善的博物館、從不同渠道宣傳文物保育訊息、培訓文物保育專家；然而在經濟發展的同時，亦對文物保育工作帶來挑戰。以下為建議的探究例子：

- 引用內地某些歷史文化名城重建舊城區的做法(例如北京市拆毀大片胡同及四合院¹¹)，引導學生探究為了增加城市用地，是否就需要清拆舊建築；而經濟發展與文物保育之間，又可以如何取得平衡。
- 內地某些地方政府，為了獲取旅遊收益而在自然風景區及古蹟附近大興土木，發展旅遊設施。例如近年興起「故里經濟」熱潮，意圖借助當地為歷史名人的故里而推動

¹⁰ 教師可瀏覽內地記者柴靜拍攝的紀錄片《穹頂之下》，了解內地空氣污染的情況，以及對於人民健康的影響 (<https://www.youtube.com/watch?v=xbK4KeD2ajI>)。

¹¹ 參閱教育局 (2011)《改革開放後的中國與全球化的發展》(第五章)，第 70-73 頁。

- ▶ 旅遊業發展。然而並非所有這類景區都成功，河南省梁祝鎮的「梁祝故里」景區，就是投資失敗而告終的例子¹²。教師可以引導學生探究這種以經濟收益為核心的發展旅遊行為，在甚麼程度上能起到保護古蹟、傳承文化的作用。
- ▶ 教師可以選取部分中國非物質文化遺產的例子（崑曲、古琴），與學生探究中國對於非物質文化遺產的保育及推廣情況。此外，有意見認為文化遺產不能以文化產業的方式來經營運作，要避免將文化遺產娛樂化及商品化而向大眾推廣。教師可考慮引導學生評論這種觀點。
- ▶ 教師可以考慮與單元二的相關例子結合起來探究。例如引導學生思考香港保育文物建築和推廣非物質文化遺產（例如粵劇）的方式與內地有何異同、內地的經驗有哪些值得借鏡或從中可汲取甚麼教訓。

- 傳統習俗在現代社會的地位及轉化：建議教師讓學生先行認識習俗的意義及功能，然後選取婚姻、祭祀、傳統節日等方面的習俗活動，探究傳統習俗反映的文化內涵、傳承、轉化、仍受重視或日漸不受重視的情況。另一方面，中國因推行改革開放而增加與外國接觸交往的機會，外來文化隨之而進入中國，對中國人的思想及行為帶來衝擊。建議教師選取由於外來文化進入中國而挑戰傳統習俗地位的例子，讓學生探究傳承或揚棄傳統習俗的爭議。以下為建議的探究例子：

- ▶ 中國傳統婚姻有所謂「三書六禮」的文書和禮儀，而到了現代社會，婚姻儀式及習俗已經簡化。教師可考慮引用這個例子，讓學生探究有哪些儀式及習俗仍受重視，並分析其得以保留的原因，以掌握傳統習俗在現代社會的意義及面對的挑戰。
- ▶ 現時內地的清明節掃墓方式發生變化，出現了請人代為掃墓、網上拜祭等現象。教師可以考慮引導學生探究這些現象是否背離了中國傳統習俗的要求，還是為了適應現今社會的情況而出現轉化。
- ▶ 內地以至香港的青少年，對於情人節、聖誕節等西方節日趨之若鶩，反而對於中國傳統節日不大重視。教師可考慮利用這些例子，讓學生探究外來文化對於中國傳統節日，以至傳統習俗的影響，從而反映傳統習俗當面對外來文化挑戰時的處境及回應。

¹² 關於「梁祝故里」的開發情況，可參閱由中國網輯錄的相關新聞報道及評論文章，取自 http://opinion.china.com.cn/event_1626_1.html

第二部分：基本概念及相關資料

通識教育科課程涉及眾多概念，教師在幫助學生探究議題時，可以將所涉及的個別例子或事件作概念化解說，從而分析議題的本質、反映的現象，以至爭議的重點，並對課程內容有更深入的認識。進一步而言，若果學生準確掌握這些概念的意義，亦可以轉化應用至處理其他類似議題，達到建構知識的目標。另一方面，議題探究的過程，亦包括掌握多方面的資料以協助分析，並經過慎思明辨而提出個人意見、判斷與評論。

為了協助教師備課及學生學習，這部分列出與本單元可以考慮採用的基本概念（下文甲項）及相關資料（下文乙項），以供參考之用。

甲項所列的基本概念，可大致應用於理解及處理本單元的各個學與教重點。建議教師在課堂以不同的學與教策略，並配合所要處理的議題而向學生闡述其意義，又或是借助它們而作概念化分析和解說。教師可以在課前或課後將這些概念的解釋派發予學生閱讀，並輔以適當指導，使他們掌握概念的意義之餘，亦明白如何使用，避免將其視作背誦材料。

至於乙項的相關資料，旨在為學生提供理解本單元課程的基本知識，例如歷史背景、不同持份者的意見、政府與非政府組織的概況、顯示發展趨勢或近況的數據，以充實學生於展開議題探究過程前的知識基礎。教師可視乎情況而在適當時間派發予學生參考。

教師請留意本部分所提供的概念及資料均屬參考性質，教師在預備學與教材料和構思教學活動，請因應校本情況及擬於課堂處理的議題而調適使用。

甲·基本概念城市化 (Urbanisation)

「城市化」(內地亦稱為「城鎮化」¹)是指由以農業為主的社會，逐漸轉變為以工業和服務業為主的社會的過程。具體而言，這些轉變包括人口職業、產業結構、土地利用形式，以至農村人口進入城市工作和生活後，逐步適應並接受不同於農村的生活方式。此外，城市化亦可以指在特定時間內一個地區的社會狀況(即城市化的程度)。反映城市化水平的重要指標為城市化比率，指一個地區經常居住於城市的人口佔該地區總人口的比例。

中華人民共和國自 1949 年成立後，城市化發展可概略地劃分為三個時期。第一個時期為 1950 至 1960 年。在這個時期，國有企業聘請大量農村地區居民，為城市擴張提供巨大動力，也造就了新城市的誕生，其中大多數是位於東北地區。城市人口從 1950 年的 6,200 萬，增長至 1960 年的 1.31 億；同期的城市化比率，也由 11.2% 增至 19.3%²。

第二個時期為 1961 至 1977 年。這時期的城市化發展步伐停滯不前，甚至出現倒退。隨着大躍進運動失敗和調整經濟政策，從 1962 年開始，陸續撤銷了一大批城市。而在文化大革命期間，政府發動上山下鄉運動，要求數以百萬計知識分子走到農村，接受農民「再教育」，亦令城市人口大減。

第三個時期由 1978 年的改革開放開始，一直延續至今天，這是城市化的穩定快速發展時期。實施改革開放之後，政府頒布各種改革措施，尤其是引入外國投資的政策，以及私營企業逐漸增加，都需要大量勞工，令大批農民由農村流向城市，從而加速了城市化的進程。1980 年的城市化比率是 19.4%，2000 年是 35.1%，到 2014 年更增至 54.77%，城鎮人口數目接近 7.5 億³。由此可見，自改革開放以來，中國的城市化水平增長極快。然而若將 2014 年的數據與已發展國家的 80% 平均水平相比，以至與人均收入和中國相近的發展中國家的 60% 平均水平相比，中國的城市化水平仍有頗大上升空間。

¹ 內地學術界對於使用「城市化」還是「城鎮化」未有共識。部分學者表示不等同，認為「城鎮化」是以小城鎮為重心來實現非農業化和縮小城鄉差距的目的；另一批學者則認為兩者的內涵等同，只要不將「城市化」理解為主要發展大型和中型城市，以及不將「城鎮化」理解為重點發展小城鎮，這樣就沒有問題了。至於國家所公布的正式文件，則多使用「城鎮化」。

² 史晉川、李建琴主編(2008)《當代中國經濟》，杭州：浙江大學出版社，第 279 頁。

³ 1980 年及 2000 年的城市化數據同注 2。2014 年城市化數據，則見〈2014 年國民經濟和社會發展統計公報〉，取自中華人民共和國國家統計局網站

http://www.stats.gov.cn/tjsj/zxfb/201502/t20150226_685799.html?utm_source=Azure+Cleantech+Update&utm_campaign=4d41c4ebac-Azure_China_Cleantech_Update7_3_2014&utm_medium=email&utm_term=0_6bc3c93c4c-4d41c4ebac-186545105

城市化對於中國發展帶來好處，在經濟而言，有利於促進農村的剩餘勞動力向工業及服務業轉移，在帶動國家經濟發展的同時，也可增加農民收入，提高生活水平，同時亦有助增加城鄉交流。人口於城市內集中，可以降低提供教育、醫療衛生等公共服務的平均成本，因而有助普及基本的公共服務，以及提高公共服務的品質。而就個人而言，由於城市的教育設施較為充足，就業職位亦較多，故此在城市會有較佳的個人發展機會。

綜合學術界意見，大體上同意推動城市化有利於擴大內需和調整經濟結構，同時藉此改善民生，促進社會發展，所以是解決「三農問題」的其中一項重要途徑（參閱「三農問題」的概念解說）；但另一方面，學界普遍認為需要進一步提升城市化的質量，以及處理在城市化發展的過程中所引起的問題。

首先，東部沿海地區自改革開放以來，形成了北京、上海、廣州三個特大城市群，然而這些特大城市的建設和管理，往往跟不上城市膨脹發展的需求，從而引發一系列被稱為「城市病」的問題，例如人口膨脹、交通堵塞、房價急升、環境污染、食水和土地等資源緊絀。

其次，城市化對以戶籍制度為基礎的城鄉二元社會體制帶來衝擊。目前數以億計在城市工作和生活的農民工，他們在子女教育、社會保障、住房等方面享受不到與城市居民同等的權利。有輿論認為戶籍制度不但阻礙了人口的自由流動，也拉大了城鄉差距。而且以戶籍來劃分所獲得的社會福利和保障的，也有違社會公平的原則，因而需要打破分隔城鄉的戶籍制度（參閱「人口流動與戶籍制度」的概念解說）。

第三，大量農村青壯年勞動力到城市謀生，直接令農村「空心化」趨勢日益顯著，這見諸於農村人口以婦女、老人、兒童等留守群體為主，農業勞動力匱乏，耕地荒廢嚴重等。有學者認為這些犧牲農村利益，忽視農業發展的城市化道路，難以可持續發展之餘，也不是中國城市化發展應走的道路。

針對以上城市化進程帶來的問題，國務院於 2014 年 3 月發布〈國家新型城鎮化規劃（2014-2020 年）〉⁴，提出在推動城市化的同時，需要帶動城鎮基礎設施的更新與發展，改善居民的生活環境，以提升居民的生活素質。政府亦會從改革戶籍制度等核心問題入手，着力保障農民工可以享有城鎮的基本公共服務，並加強他們的職業技能培訓。以上各項規劃建議若能落實，相信有助提升中國城市化的質量。

⁴ 全文詳見新華網 http://news.xinhuanet.com/politics/2014-03/16/c_119791251.htm

人口流動與戶籍制度

(Population Mobility and Household Registration System)

「人口流動」一般是指因就業、求學、退休、婚姻等原因而從某處地方遷出或遷入的行為；但在中國而言，人口流動是指在沒有轉移戶籍的情況下而將居住地改變的行為，通常是從農村遷移至城市。屬於這類遷移性質的人口，稱為流動人口。中國的人口流動與「戶籍制度」關係密切，而「戶籍制度」的主要特徵，是根據地域和家庭成員關係，將人民的戶籍劃分為農業戶口和非農業戶口，並且實施一系列配合戶籍的社會管理制度。

中國幅員遼闊，歷史上各朝代均會以不同制度來管理人口往來，以及徵調賦役。中華人民共和國於 1958 年實施戶籍制度，由戶口登記機關設立戶口登記簿，以戶為單位，把人口分為農業戶口及非農業戶口，藉以控制農村人口向城市遷移，減輕城市的人口及經濟壓力。戶籍關乎個人能否享有當地各項權益，無論是就業、受教育機會、社會保險、房屋擁有權、公用設施使用權等，都要視乎是否擁有當地戶籍。戶籍管制十分嚴格，因此在 1980 年代之前，人民在農村與城鎮之間流動性非常低。

1984 年 10 月，國務院頒布〈關於農民進入集鎮落戶問題的通知〉，放寬過往嚴格控制的戶籍制度，農民可以離開鄉土而到城市工作及居住，但未能擁有城市戶籍。這批數量龐大的農民，一般稱為「農民工」，為城市帶來大量廉價勞動力，令中國有優勢吸引外來投資，促進經濟的發展。農民離開土地到城市工作，紓緩了農村的人口壓力；而他們在城市所賺取的薪金，亦能補貼農村的經濟，有助改善農村地區的生活水平。

改革開放以來，中國經濟高速變化，推動了人口流動。而其流動方向，主要是從農村流向城市，以及從經濟未發展的地區流向經濟已發展的地區（例如從內陸省份流向京津地區、長三角地區、珠三角地區）。隨着近年各地經濟發展的進程和經濟形勢的變化，人口流動的地域特徵也有轉變。例如廣東省雖然仍是人口流入最多的省份，但其吸引力已逐漸減弱，人口流動的重心已經從珠三角地區北移至長三角地區。這主要是由於近年廣東省政府積極推動經濟轉型，希望以高科技企業、服務型企業來代替原來的勞動密集型製造業。

根據《中國流動人口發展報告 2014》所提供的統計數據，2013 年中國的流動人口總數量為 2.45 億，超過了總人口的六分之一。流動人口當中以中青年為主，平均年齡為 33.7 歲。而值得注意的是，子女隨同父母遷往城市的比例有所

增加，6-15 歲子女隨同父母流動的比例達到了 62.5%，比 2011 年上升了 5.2 個百分點¹。農民工之所以帶同子女來到城市，除了家庭團聚的考慮外，更重要的是想讓子女在城市接受較佳的教育。

大量來自較貧困地區的農民工進入城市工作，為城市帶來社會問題。例如農民工受到戶籍制度所限，未能享受城市戶口的基本權利（就業、教育、養老、醫療等）保障，並且由於保障機制不完善，僱主惡意剋扣、拖欠和拒付農民工工資的事件時有所聞。此外，部分城市居民對於農民工帶有歧視態度，故當農民工受到不公平對待而又求助無門時，他們或會鋌而走險而為城市帶來治安問題。有學者曾以「經濟上接納、社會上歧視、文化上排斥、制度上限制」來描述農民工在城市的情況，並形容他們是城市內「孤獨而卑微的異鄉人」²。再者。隨着新生代農民工的比重愈來愈高，他們希望成為城市居民的意願亦愈來愈強烈，而其關鍵的障礙正是戶籍制度，因此改革戶籍制度的呼聲日趨高漲。

針對以上問題，政府陸續提出一連串解決方案。2005 年 10 月，公安部開始研究取消農業、非農業戶口的界限，建立城鄉統一的戶口登記管理制度。到了 2014 年 7 月，國務院發布〈關於進一步推進戶籍制度改革的意見〉，提出取消農業戶口和非農業戶口的區別，全國人民統一為居民戶口，顯示了在國家層面明確取消城鄉二元區別，並期望在 2020 年讓大約一億農民工和其他常住人口可以在城鎮落戶³。該份文件公布後，內地不少城市都在構思如何落實戶籍改革的方案，尤以特大城市提出的方案最受注目⁴。至於這些方案的成效如何，以至能否在 2020 年達到戶籍改革的目標，則仍待進一步觀察。

¹ 〈《中國流動人口發展報告 2014》內容概要〉，取自國家衛生和計劃生育委員會網站 <http://www.nhfpc.gov.cn/xcs/s3574/201411/dc3ba043cbf74e2d8fe68000d4651505.shtml>

² 中國社會學家陸學藝對農民工的分析。轉引自吳瑞君、曾明星〈人口遷移流動對城鄉社會發展的影響〉，取自人民網 http://paper.people.com.cn/rmlt/html/2013-04/11/content_1234518.htm

³ 〈國務院關於進一步推進戶籍制度改革的意見〉，取自中華人民共和國中央人民政府門戶網站 http://www.gov.cn/zhengce/content/2014-07/30/content_8944.htm。

⁴ 例如北京、上海、廣州等特大城市推出「積分落戶」政策，根據外來人口的工作性質、連續納稅的時間、有否固定住所等條件而統計積分，當達到積分要求後即可獲得當地居住證。

三農問題 (Issue of Sannong)

「三農」指「農民、農村、農業」，而將三農合併成為一個整體概念，是由經濟學家溫鐵軍於 1996 年正式提出，自此被媒體廣泛引用。2000 年初，湖北省監利縣棋盤鄉黨委書記李昌平，在寫給朱鎔基總理的信內，將關於三農的問題概括為「農民真苦，農村真窮，農業真危險」，其後並出版《我向總理說實話》一書（北京：光明日報出版社，2002 年），令三農問題在社會上引起廣泛討論。中國政府於 2003 年將三農問題寫在〈政府工作報告〉之內，此後內地習慣將關於農業的問題統稱為三農問題。大致而言，三農問題涉及中國農業政策及發展的三個側重點，但它們不可以割裂地處理。以下先從歷史角度探究三農問題的由來，繼而再說明政府處理三農問題的措施，以及所面對的挑戰。

首先，在農業問題方面，中國在上世紀 50 年代初實施「農村補貼城市」政策¹，使到農村仍然停留在自給自足的小規模農業生產，農業科技的投入亦少。此舉除了令到農業產量未能大幅增加外，還帶來農業用地惡化等環保問題，因而窒礙農業的發展。中國的農業產業化的程度難與已發展國家（例如美國、日本）相比，也缺少優質高效的品種，故此在國際農業競爭上沒有優勢，導致農業成為國民經濟當中的薄弱環節。

其次，在農村問題方面，戶籍制度於 1958 年實行，再加上「農村補貼城市」政策，帶來了城鄉二元體制，導致農村發展滯後。中國農民數量龐大，因而在人均資源佔有量，尤其是土地資源數量方面過少，人均耕地所佔的面積，不及世界人均耕地 3.38 畝的一半²。農村的基層管治體制亦存在問題，普遍見於管治機構重疊、職權不清和行政人員偏多，令農民需要承擔沉重的行政管理費用。上述各種情況，都是導致農村貧困的重要因素。

第三，農民問題是指他們文化素質較低、負擔沉重和收入少。以 2000 年底的數據而言，當時中國義務教育人口的覆蓋率雖已達到 85%，但在未覆蓋的人口當中，農村人口佔大多數。另一方面，內地在 1994 年實施「分稅制」³，而這次稅制上的改變，使到地方政府的財政壓力增加，只好向農民增收各種稅項。中央政府雖然多番強調要減輕農民負擔，但個別地方未有徹底執行，因而引發農民抗交稅款和集體上訪等事件。至於農民收入方面，改革開放以來，農民收

¹ 「農村補貼城市」是指是國家壓低農產品價格，而提高工業產品價格，令城市能以低價享用農產品，而工業產品的銷售令城市收入大增，城市工業得以發展。

² 〈國土部：我國人均耕地降至 1.52 畝 不足世界人均水準一半〉，取自人民網 <http://politics.people.com.cn/n/2013/1230/c1001-23977290.html>

³ 「分稅制」是指在地方的稅收當中，規定較為固定的稅源用來上繳中央，而一些零散及不穩定的稅源則留在地方。這個安排令較為貧窮的農村經常出現入不敷支的情況，部份地方政府只好向農民多徵其他稅項（例如農村鄉統籌、村提留、集資攤派），以及重點發展例如房地產的高收入經濟項目，因而亦會衍生濫收農地的問題，並引發官民之間的徵地糾紛。

入雖有增加，但與城市相比仍有頗大距離，而且差距愈拉愈遠。例如在 1978 年，城鄉居民的收入差距比例為 2.57 : 1，到 2009 年擴大至歷年最高的 3.33:1⁴。

政府十分重視愈來愈嚴峻的三農問題。從 2004 年至 2015 年，連續 12 年的「一號文件」（中共中央每年發出的第一份文件），都是以三農問題為主題，對農村改革和農業發展提出具體部署和安排。針對農村發展滯後及農民文化素質較低的情況，於 2005 年提出建設社會主義新農村，並輔以各種惠農措施，包括積極推動農村普及教育、減免教育雜費等。針對農民負擔沉重的情況，於 2006 年元旦開始取消農業稅。至於戶籍制度亦從 2005 年開始逐步放寬，國務院更在 2014 年提出取消農業戶口和非農業戶口的區別，全國人民都統一為居民戶口（參閱「人口流動與戶籍制度」的概念解說）。

政府近年積極從增加農民收入，以及推進城市化這兩方面入手，以處理三農問題，並取得一定進展。在農民收入方面，2013 年，農村人均純收入為 8,895.9 元，而且人均收入增速連續四年高於城鎮居民，城鄉居民收入差距也縮小至 3.03 : 1，反映了城鄉居民的收入差距有縮小趨勢⁵。在推進城市化方面，中國的城市化比率由 1978 年的 17.9%，增加至 2014 年的 54.77%⁶；而農業在國內生產總值當中所佔的比重，則從 1978 年的 28.2%，下降至 2014 年第一季的 9.8%⁷。這些數據顯示了城市化發展和農業比重下降，兩者是同步而行。主管農業的政府官員認為，大量農村勞動力從農村中轉移出來，有利於解決三農問題，而農村的種田大戶和家庭農場，亦將獲得到更大支持。

三農問題雖然稍見紓緩，但仍有不少難題需要處理。中國的經濟發展速度正從高速增長逐漸放緩，怎樣在這經濟放緩的背景下促進農民收入持續增加，是政府當前面對的重大挑戰。另一方面，中國農業資源短缺之餘，不少耕地亦受到污染威脅。如何在這資源限制的情況下保障農產品供應和品質安全，並且提升農業可持續發展的能力，對政府而言實為一大考驗。最後，城市化發展及推進戶籍制度改革，固然有助解決三農問題；然而青壯年農民進城工作，令農村只餘下兒童及長者，如何照顧他們的需要，同樣是政府迫切需要處理的問題。

⁴ 曹光四等〈我國城鄉居民收入差距變化的新視角〉，取自中華人民共和國國家統計局網站
http://www.stats.gov.cn/tjzs/tjsj/tjcb/dysj/201505/t20150528_1111158.html

⁵ 張潔〈2014 中國「三農」改革發展報告〉，收於李培林等主編（2014）《社會藍皮書--2015 年中國社會形勢分析與預測》，北京：社會科學文獻出版社，第 273-275 頁。

⁶ 〈新型城鎮化--經濟社會發展的強大引擎〉，取自中華人民共和國國家統計局網站
http://www.stats.gov.cn/tjsj/sjjd/201503/t20150309_691333.html

⁷ 〈農業比重創 4 年新低 農民收入持續增長 10.1%〉，取自中華人民共和國農業部網站
http://www.moa.gov.cn/fwllm/qgxxlb/hn/201404/t20140418_3877176.htm

社會矛盾與和諧社會

(Social Conflicts and Harmonious Society)

「社會矛盾」指社會上存在不同利益的社會群體，當這些群體在經濟、政治、文化等方面的利益訴求得不到滿足，就可能引發群體之間出現對立，甚至是不同程度的衝突，影響社會穩定。中國自實施改革開放後，社會矛盾主要見於城鄉發展差異、社會貧富懸殊、民生事務未妥善處理、官民爭執和勞資糾紛。面對社會矛盾情況，中國政府提出建構「和諧社會」的目標，意圖解決就業、社會保障、扶貧、教育、醫療、環保等問題，紓緩社會矛盾。

首先，中國自 1958 年推行戶籍制度，嚴格控制農村人口向城市遷移。城鄉二元結構和「農村補貼城市」政策，令城鄉發展差距日大，不利社會穩定（參閱「人口流動與戶籍制度」及「三農問題」的概念解說）。

其次，貧富懸殊可說是目前中國最為突出的社會矛盾現象。在改革開放初期，已故國家領導人鄧小平提出「讓一部分地區、一部分人先富起來，逐步實現共同富裕¹」的經濟發展策略，令國家不同地區和社會上不同階層的貧富差距逐步擴大。隨着 1990 年代經濟改革的速度加快，貧富差距日益加劇。從中國的堅尼系數來看，2003 年是 0.479，逐步上升至 2008 年 0.491 的高位；近年稍為回落，2013 年是 0.473，2014 年為 0.469²，然而都是高於 0.4 的貧富懸殊警戒線。另一方面，中國的財富集中程度並不平均，根據北京大學所做的調查報告，2012 年中國頂層 1% 的家庭佔有全國三分之一以上的財產，底層 25% 的家庭擁有的財產總量僅約 1%³。學者普遍認為如果一個社會的財富集中在少數人手上，那麼這個社會是不公平的，也是不穩定的。

第三，中國自 1990 年代開始推行國有企業改革，着意精簡企業架構及裁減冗員，因而產生大量「下崗」工人。過去城鎮工人的衣食住行，都是依靠所屬的單位，下崗後除了工資大幅減少外，住房、醫療等所有福利亦隨之消失。與此同時，推行市場經濟導致生活成本上漲，例如房價飆升、醫療和教育費用高漲，令城市中下階層的生計百上加斤，故民間有「三座大山」（住房難、看病難、上學難）的說法。至於為了發展城市基建項目或房地產業務而需要向人民徵地時，往往產生拆遷補償不足，甚至官員中飽私囊等問題，這些都成為社會矛盾與利益衝突的焦點。

¹ 中共中央文獻編輯委員會編（1993）《鄧小平文選》（第二卷），北京：人民出版社，第 152 頁。

² 〈國家統計局首次公佈 2003 至 2012 年中國基尼系數〉，取自人民網

<http://politics.people.com.cn/n/2013/0118/c1001-20253603.html>

〈2014 年全國居民收入基尼係數為 0.469〉，取自財新網

<http://economy.caixin.com/2015-01-20/100776226.html>

³ 〈報告稱我國頂端 1% 的家庭佔有全國三分之一以上財產〉，取自人民網

<http://society.people.com.cn/n/2014/0725/c1008-25345140.html>

第四，隨着經濟發展和教育水平提高，人民的維權意識也相應加強，要求保障個人權利，並監察政府官員的決策和行為。另一方面，互聯網日漸普及⁴，資訊傳遞迅速，一旦社會上出現備受關注的負面事件（常見的如徵地拆遷、企業倒閉、拖欠工資、破壞環境），參與人數自然較以往為多。部分糾紛由於相關機構或官員處理不善，因而演化成不同形式的群眾性事件（mass incidents），例如遊行示威、上訪請願、靜坐、集體「散步」、堵塞交通、甚至包圍與衝擊政府部門。群眾性事件增加，令社會矛盾更為激化。

2004年9月，中共第十六屆四中全會，首次提出「構建社會主義和諧社會」的概念，就是針對以上各種社會矛盾而提出來的執政策略。以下從縮小城鄉及地域差異，以及改善民生兩方面，說明實踐「和諧社會」的相關措施。

在縮小城鄉及地域差異方面，踏入21世紀以來，政府推出多項令農民受惠的政策，當中最重要的是從2006年元旦開始取消農業稅，大大減輕了農民的負擔。而從2005年開始，戶籍制度逐步放寬，有助促進城鄉社會公平。政府積極推動西部大開發戰略，加快內陸地區的發展。近年來中、西部地區的進出口總值持續增長。以2014年為例，中、西部地區的進出口總值分別增長了10%和20.5%⁵，由此可見開發中、西部在經濟方面的成效。

在改善民生方面，政府逐步完善社會保障制度，例如擴大社會保障體系的覆蓋範圍、增加社會保障的支出。國務院於2009年發表〈深化醫藥衛生體制改革實施方案〉，嘗試解決民眾「看病貴、看病難」的問題。針對勞資糾紛，尤其是資方拖欠農民工工資的問題，政府多次發出切實解決拖欠農民工工資問題的通知；而最低工資制度、集體協商制度和勞動合同制度，對於保障勞工權益，亦發揮重要作用。另一方面，基層社區組織的數目在近年增長頗快⁶，它們為社區居民提供服務，有助促進社會和諧。

總括而言，改革開放既為國家帶來重大發展，同時亦產生一系列社會矛盾。構建和諧社會的理念，以及與此相關的措施，自然有助紓緩問題；然而仍需要從經濟、社會，以至政治體制（參閱「政治體制改革」的概念解說）等多方面配合處理，才可以在更大程度上解決導致社會矛盾的眾多因素。

⁴ 截至2014年6月，中國網民人數為6.32億，是全球網民人數最多的國家，而互聯網普及率則為46.9%，網民人均每週上網時間為25.9小時。參閱《中國互聯網發展狀況統計報告》，取自<https://www.cnnic.net.cn/hlwfzyj/hlwxzbg/hlwtjbg/201407/P020140721507223212132.pdf>

⁵ 〈2014年中國外貿進出口同比增長2.3%〉，取自中華人民共和國商務部網站<http://www.mofcom.gov.cn/article/i/jyj/1/201501/20150100874416.shtml>

⁶ 截至2013年底，全國共有各類社區服務機構25.2萬個（2006年為12.5萬個），社區服務機構覆蓋率36.9%。參閱〈民政部發布2013年社會服務發展統計公報〉，取自中國社會組織網站<http://www.chinanpo.gov.cn/2201/79542/yjzlkindex.html>

政治體制改革 (Political Structure Reform)

按照內地的說法，「政治體制改革」是指在不改變社會主義政治制度的大前提下，對於機構和人事設置、決策機制、權力機關之間的職權劃分、運用權力的機制等方面的改革，藉以提高政治與行政管理工作的效能，促進社會、經濟、文化等事業的發展¹。

中國自實施改革開放以來，在經濟方面發展良多，但政治體制卻滯後於經濟發展，因而有改革的必要。已故國家領導人鄧小平於 1986 年表示：「現在經濟體制改革每前進一步，都深深感到政治體制改革的必要性。不改革政治體制，就不能保障經濟體制改革的成果，不能使經濟體制改革繼續前進²。」1987 年中國共產黨第十三次全國代表大會報告，再次強調「不進行政治體制改革，經濟體制改革不可能最終取得成功」，因而確立了實行黨政分開、進一步下放權力、改革政府工作機構等七項改革措施³。由此可見，政治體制改革與經濟體制改革，兩者有密切關係。

中國於 2001 年 12 月加入世界貿易組織（世貿），以及資訊科技的發展，對於推動政治體制改革也有促進作用。中國加入世貿之後，日益激烈的國際經濟競爭環境，需要更高的政府管理水平。辦事程序不規範和缺乏透明度、遵守規則的意識不強、法制觀念較弱等，都不符合世貿組織規則的要求；因此需要革除與之不相適應的管理觀念和模式，並且精簡政府機構，以營造良好的貿易和營商環境。近年資訊科技迅速發展，人民利用互聯網表達意見和評論時政，已是常見現象，並促使政府提高效率，更迅速地回應人民的意見和訴求。而要做到這點，政府的管理模式就要由強調行政或政治控制的管制型政府，轉變為以服務社會與公眾為宗旨的服務型政府。

內地學術界傾向認為中國的政治體制改革適宜走漸進改革的道路，而改革的指導思想是「摸着石頭過河」，藉着找出試點而累積經驗，循序漸進地從局部至整體，並且分階段展開。在改革過程中，某些階段雖曾出現「只摸石頭而不過河」的猶疑不前情況；但總的來說，現時中國政治體制改革已取得一定成果。例如廢除領導幹部終身職務制、推進村民自治制度和基層民主制度建設、初步建立公務員制度、精簡國家行政機構、建立反腐倡廉的機制。以下從完善人民代表大會制度、擴大黨內民主，以及推進基層民主進程三方面，綜合概述深化政治體制改革的一些方向和建議。

¹ 參閱〈政治體制改革要弄清的幾對概念〉，取自中共中央編譯局網站，
http://www.cctb.net/llyj/lgc/zhgts/201212/t20121205_282906.htm

² 中共中央文獻編輯委員會編（1993）《鄧小平文選》（第三卷），北京：人民出版社，第 322 頁。

³ 〈趙紫陽在中國共產黨第十三次全國代表大會上的報告〉，取自中國共產黨歷次全國黨代表大會數據庫 <http://cpc.people.com.cn/GB/64162/64168/64566/65447/4526368.html>

人民代表大會制度方面，有意見着眼於從人大制度入手來推進政治體制改革，例如檢討人大代表的組成與選舉方式、減少人大代表的數目、降低人大代表（尤其以人大常委會代表）的年齡。此外，亦有意見認為應推行人大常委會成員「專職化制度」，並且提名和選舉更多精通法律、經濟、財政知識的專業人士，擔任人大常委會委員和專門委員會委員。

擴大黨內民主方面，有意見強調中國是由共產黨領導⁴，黨內的民主情況如何，必定很大程度上決定和影響整個社會的民主建設，因而可以作為政治體制改革的突破口。至於擴大黨內民主的方式，這方面的意見包括逐步改變權力過分集中的弊端；建立健全機制以保障黨員行使民主的權利；加強對黨內權力的制約與監督，提高預防和懲治腐敗的能力等。

推進基層民主進程方面，鄉鎮人民代表大會是人民代表大會制度的重要組成部分，也是國家的基層權力機關，因此有意見提出需要進一步完善鄉鎮人大選舉，例如切實執行差額選舉、遏止和消除選舉過程中的賄選現象。此外，亦有意見認為需要改革鄉鎮人大代表成員的結構，提高農民代表與專業人士的代表比重（這與全國人大代表需要「專職化」的建議相同），並且充分發揮鄉鎮人大的監督職能。

最後，就推進政治體制改革的難題的而言，有意見認為政治體制需要有與之適應的文化教育體系與公民社會，然而中國目前的民主法治教育和訓練，以及公民社會的發展情況，仍有未如人意的地方，因而影響政治體制改革的進程。而由於城鄉差異和地區差異所引起的法治發展不平衡，也是制約政治體制改革的因素⁵。另一方面，亦有意見指出中國現時面對政治上官員貪腐、經濟上人民收入不均、社會上貧富懸殊嚴重等情況，這些都是牽制政治體制改革發展的難題，甚至是對共產黨執政的重要挑戰；因為現時政府的管治威信及其效能，已不可能只是依靠經濟增長，而是取決於在維持經濟增長的同時，能否滿足人民包括政治體制改革在內的各種訴求。

⁴ 根據《中華人民共和國憲法》的序言，「中國各族人民將繼續在中國共產黨領導下，……把我國建設成為富強、民主、文明的社會主義國家。」取自中華人民共和國中央人民政府網頁 http://www.gov.cn/gongbao/content/2004/content_62714.htm

⁵ 以 2012 年度為例，中國本科法學院校分布，華東地區最多，有 259 所；中南地區次之，有 141 所，華北地區再次之，有 132 所，三地總計已超過全國數目的 70%。再就同年度的畢業生數量來說，廣東省有畢業生 9,135 人，位居第一；畢業生最少的是青海省，僅為 231 人。參閱〈法學教育需要頂層設計〉，取自法治週末 <http://www.legalweekly.cn/index.php/Index/article/id/6624>

全方位外交 (Multi-faceted Diplomacy)

「全方位外交」是中國自改革開放，特別是 21 世紀開始以來所形成的外交理念，強調外交並非單向，也不是非此即彼，而是重視均衡和全面參與國際事務。全方位外交亦經常與「大國是關鍵、周邊是重點、發展中國家是基礎、多邊是舞台」這個外交框架連在一起，以說明中國外交工作的重點和方向。

中國奉行獨立自主的外交政策，並以「和平共處五項原則」為基礎而與其他國家建立外交關係¹，根據中國外交部的資料，中國現時與 172 個國家建立外交關係²。與此同時，中國對國際組織事務的參與程度也逐漸增加，體現了全方位外交除了廣泛建立國與國的外交關係外，也重視藉着國際組織為舞台而推動與不同國家的多邊關係。以參與聯合國事務而言，中國從 1990 年首次參與維持和平行動以來，先後派出超過 3 萬人次的維和人員，是常任理事國當中派出維和部隊人數最多的國家³。至於參與國際組織的類別方面，改革開放初期，中國的參與較為偏重於經濟和軍事領域，近年則日益擴展至其他方面，除了聯合國轄下的組織外，並涵蓋能源、衛生、糧食等領域的國際組織。

全方位外交重視與「大國」的關係，例如面對美國的「重返亞洲」(Pivot to Asia) 政策，中國在 2013 年與美國建立了「新型大國關係」，旨在以互相尊重、互利共贏的合作夥伴方式，處理新興國家和現存大國之間的衝突和矛盾。與周邊國家和發展中國家的關係，同樣是全方位外交的關注點。以非洲為例，2000 年中國與接近五十個非洲國家及組織，建立了「中非合作論壇」，促進了在政治、經貿、社會發展等各個領域的合作。2000 年中非貿易額為 100 億美元，而預計 2015 年有望接近 3,000 億美元⁴。中國現已成為非洲最大的貿易夥伴，而且每年的貿易額平均增速是中國和所有貿易夥伴中最高的。

全方位外交也涉及從不同範疇與形式的外交活動，以拓展外交關係。中國為了配合國家發展的需要，在能源領域所開展的外交活動日益活躍，並且重視與能源出口國及相關國際組織建立緊密合作關係，藉以保障能源的來源及供應穩定。例如中國和俄羅斯在 2014 年 5 月簽訂天然氣合作項目的備忘錄，俄羅斯會通過中俄天然氣管道向中國供氣。中國企業在 2013 年 2 月取得巴基斯坦瓜達爾港 (Gwadar Port) 的營運權，有分析認為這將會令中國的能源運輸通道更為

¹ 和平共處五項原則已故前總理周恩來於 1953 年 12 月提出，內容為：「互相尊重主權和領土完整、互不侵犯、互不干涉內政、平等互利、和平共處。」

² 〈中華人民共和國與各國建立外交關係日期簡表〉，取自中國外交部網站 http://www.fmprc.gov.cn/mfa_chn/ziliao_611306/2193_611376/

³ 〈中國是安理會常任理事國中維和派兵最多的國家〉，取自人民網 <http://politics.people.com.cn/BIG5/n/2015/0328/c70731-26763578.html>

⁴ 劉青建〈深化中非合作的世界體系結構分析〉，《當代世界》，2015 年第 3 期。〈中非貿易額 2015 年有望接近 3,000 億美元〉，取自中非合作論壇網 <http://www.focac.org/chn/zxxx/t1313502.htm>

便利和安全。中國亦透過醫療外交行動，加強同受援國家的友好合作關係。自1963年起，中國曾向超過60個國家和地區（主要是非洲的發展中國家）派遣援外醫療隊，累計醫療人員2.3萬人次⁵。中國近年積極利用公共外交（又稱公眾外交 public diplomacy）的形式，以大眾媒體為主要平台，面向國外民眾而傳播中國的訊息。國務院新聞辦公室拍攝國家形象系列宣傳片於紐約時代廣場播放，即為其中一個例子。至於促進不同國家經濟合作的外交活動，近年最值得注意的是國家主席習近平提出「一帶一路」（「絲綢之路經濟帶」和「21世紀海上絲綢之路」）區域經濟合作戰略構想，期望透過與「一帶一路」沿線各國加強合作，推動彼此的經濟發展。

全方位外交體現了中國積極參與國際事務的行動，並且日益融入世界體系；然而中國在外交方面也面對不少挑戰，需要謹慎應對。

首先，就領土爭議而言，中國與俄羅斯、日本、印度、部分東南亞國家（越南、菲律賓、馬來西亞），在領土邊界都有爭議，其中又以和日本的釣魚台，以及與東南亞國家的南沙群島主權爭議最受注目。中國政府處理領土問題的原則是堅持主權，並提出「擱置爭議、共同開發」的主張，願意在爭議解決前，同有關國家暫時擱置爭議，開展合作開發的行動。對於中國的主張，東盟十國於2002年11月與中國在金邊簽署了〈南海各方行為宣言〉，但領土爭端仍未完全解決。至於釣魚台問題，就更是中日關係的重大障礙，並且影響中國全方位外交的推展，以及東亞地區的力量均衡。

其次，隨着中國綜合國力上升，國際社會經常出現不同論點（例如軍事威脅、食物安全、爭奪糧食、破壞環境）的「中國威脅論」，概括而言，就是認為中國的崛起會對世界和平與安全帶來威脅（參閱「中國威脅論與和平發展」的概念解說）。這些論點對於中國的國際形象，以至推動全方位外交顯然不利。中國政府在外交行動上着意突顯自己屬於「負責任國家」，願意為世界和平和可持續發展作出貢獻。例如作為世界上最大的發展中國家和溫室氣體排放最多的國家，中國於1998年簽署、並於2002年核准《京都議定書》。在國際事務方面，中國在朝鮮核武問題上，促成了旨在通過對話來解決朝鮮半島核問題的六方會談，緩和了朝鮮半島的緊張局勢。上述行動固然有助釋除國際社會的部分疑慮，但要完全化解「中國威脅論」對於中國的負面影響，恐怕仍未完全做到。

總括而言，中國自改革開放以來，積極拓展外交空間，再輔以全方位外交的理念和策略，令中國得以活躍於國際舞台。

⁵ 〈全國衛生援外工作暨援外醫療隊派遣50周年會議在京召開〉，取自中國與非洲網站 http://www.chinafrica.cn/chinese/zxxx/txt/2013-08/16/content_563483.htm

中國威脅論與和平發展 (China Threat Theory and Peaceful Development)

中國自改革開放以來，積極參與國際事務。到了上世紀 90 年代，隨着中國綜合國力提升，引起了國際社會普遍關注，「中國威脅論」正是這種關注的反應之一，認為中國的強大會威脅亞洲，以至世界和平與穩定。面對這種國際輿論，中國於本世紀初提出「和平崛起」概念，表示中國不會威脅現有世界秩序。其後中國逐漸改用「和平發展」來代替「和平崛起」，旨在從概念內涵和詞義上進一步強調中國的發展不會威脅世界秩序，並在國際上承擔與其國力相稱的責任。

國際社會認為中國威脅世界和平的類似看法，其實由來已久¹；若集中於上世紀 90 年代逐漸盛行的中國威脅論，內容大致包括經濟、軍事、意識形態、文明、環境等方面的威脅論，簡略表列如下：

經濟威脅	改革開放以來，中國經濟高速增長，擁有巨額貿易順差和外匯儲備。部分國家擔心中國的發展會危及其經濟利益，並感到中國會積極爭奪世界市場和能源資源。2010 年中國超越日本成為世界第二大經濟體之後，不少輿論認為中國已不是發展中國家，而是超級經濟大國。
軍事威脅	西方一些學者和媒體認為中國的軍費增長速度太快和透明度不足，而軍費增加意味中國可能使用武力解決領土爭端以至台灣問題，並且帶動了整個東亞地區的軍備競賽，從而威脅中國周邊國家和地區的穩定。
意識形態威脅	自從上世紀末蘇聯解體以後，中國是現時世上少數社會主義國家。隨着中國國力不斷增強和在國際上的影響力擴大，中國的發展模式（又稱為「北京共識」）成為國際社會的熱門討論話題。這種趨勢令歐美等資本主義國家，感到在政治意識形態和價值觀方面正面對重大威脅。
文明威脅	美國哈佛大學教授亨廷頓（Samuel P. Huntington）認為目前世界上存在八種文明，而不同文明之間的衝突，將會成為未來各國戰爭的根源。當中尤以中國為代表的儒家文明，將會與阿拉伯國家為代表的伊斯蘭文明聯合起來，挑戰以美國為首的西方基督教文明。
環境威脅	中國經濟高速發展，資源和能源的消費量迅速增加，例如中國是世界上煤炭生產量最大的國家，也是溫室氣體

¹ 例如在 13 世紀時期，蒙古軍隊三次西征，建立橫跨歐亞的帝國，歐洲人稱之為「黃禍」。此外，1949 年中華人民共和國成立，部分歐美國家出於政治意識形態上的分歧，再加上當時的冷戰國際形勢，國際社會亦曾出現中國威脅世界和平的輿論。

	排放量最多的國家。國際社會有意見認為如不限制中國的溫室氣體排放，將會加劇氣候變化的危機。
--	--

以上中國威脅世界的論述，內容重點不一，但其共通點實際上已是承認並接受中國發展的事實，故此除了關注中國在發展過程中的威脅外，更重要是擔心中國會否走上霸權的道路，運用其強大的力量影響世界現存秩序，並進而威脅世界和平與穩定。另一方面，內地有學者認為中國威脅論實質上是冷戰思維的延續，旨在損害中國的國際形象和與鄰國的關係，藉以牽制中國的發展。

為了釋除國際社會對中國發展的疑慮，中共中央黨校常務副校長鄭必堅於2003年提出「和平崛起」的概念，表示中國需要「爭取和平的國際環境發展自己，又以自身的發展來維護世界和平」，因此會避免歷史上大國武力崛起的模式，而選擇走和平的道路²。其後胡錦濤、溫家寶等前國家領導人，多次引述和平崛起這說法，因而受到廣泛關注。

到了2005年下半年，官方文件逐漸改用「和平發展」取代和平崛起，這是因為「崛起」一詞令人聯想起19世紀後期的統一後的德國，以及20世紀30年代納粹主義德國和軍國主義日本的崛起，都因為挑戰當時的國際秩序和大國（例如英國、美國）的地位，因而帶來衝突，並演化成兩次世界大戰；所以中國用「發展」來代替容易產生負面感覺的「崛起」，藉以強調中國不會威脅世界。

2011年9月，國務院發表〈中國的和平發展〉白皮書，表示中國是國際社會的重要成員，將力所能及地承擔更多國際責任，並會與周邊各國開展睦鄰友好合作關係，共同維護地區的和平穩定³。而於2015年5月發表的〈中國的軍事戰略〉白皮書，亦強調中國積極拓展軍事安全合作空間，營造有利於國家和平發展的安全環境，從而說明中國的軍事戰略一直都是以維護和平為最高目標⁴。

總括而言，中國威脅論的出現，固然源自中國迅速發展的形勢；然而也不可忽視中國在發展過程中的部分負面影響，例如食物安全問題、環境生態狀況惡化、部分官員的貪腐行為，都是有損中國國際形象的因素。由此而言，中國除了強調和平發展之外，仍需要在其他相關層面，以及輿論宣傳多下功夫，才可盡量釋除國際社會的疑慮。

² 鄭必堅〈中國和平崛起新道路和亞洲的未來（2003年博鰲亞洲論壇的演講）〉，取自新華網
http://news.xinhuanet.com/newscenter/2003-11/24/content_1195240.htm

³ 國務院新聞辦公室《中國的和平發展》，取自中華人民共和國中央人民政府門戶網站
http://www.gov.cn/jrzq/2011-09/06/content_1941204.htm

⁴ 國務院新聞辦公室《中國的軍事戰略》，取自中華人民共和國中央人民政府門戶網站
http://big5.gov.cn/gate/big5/www.gov.cn/xinwen/2015-05/26/content_2868905.htm

綜合國力 (Overall National Strength)

「綜合國力」是指一個主權國家賴以生存與發展的全部力量及資源的總和，也是衡量一個國家的政治、經濟、科技、文化、教育、國防、外交、資源等要素的指標。綜合國力並非以上構成要素的簡單總和，也不是一個靜態的指標，因為各項用以衡量綜合國力的要素，在不同時期都有變化，因而令綜合國力的最終結果亦會隨之改變。

評估一個國家的國力，傳統的看法是着重軍事、經濟、領土、人口、資源等因素，當中又以軍事實力最受重視；然而近年學界對於國家的實力、地位、影響力等的評估，已呈現日益多元化的趨勢。例如近年科技成為重要的綜合國力因素，因為科技發展對經濟實力、國防外交，甚至政治的影響愈來愈關鍵；又例如隨着環境及資源保育意識的提升，可持續發展亦成為重要的考慮因素。此外，不少國際組織及非政府組織，都會就一些特定的範疇進行研究，例如人類發展指數 (Human Development Index, HDI)、清廉指數 (Corruption Perceptions Index)、生態足印 (Ecological Footprint)，並據此而列出各國在這些特定範疇內的排名。這些研究結果未必直接涉及國家的國力，但會影響國家的管治成效、未來發展前景，以至國際社會對該國的印象，因而亦受到關注及重視。至於學界方面，美國學者約瑟夫·奈 (Joseph S. Nye) 提出以硬實力 (hard power) 及軟實力 (soft power) 來概括一個國家的國力，硬實力是指以人口、經濟、軍事和資源為主的有形的實力；而軟實力則是指能夠影響他國意願的無形的精神力量，包括政治價值觀、文化吸引力和外交政策。

綜合國力是從綜合的觀點來探究一個國家的國力，因此需要將不同因素綜合起來進行量化研究。誠如上文所言，綜合國力涉及眾多因素，學界對於需要選取哪些因素來衡量，仍然未有明確的共識，不同研究者都可能有其特定的認識和選擇，因而未盡相同。即使選取了相同因素 (例如教育)，但與該因素相關的其他細項 (例如教育之下應選取哪些細項，又或是哪些統計數據)，也可能各有不同。進一步而言，綜合國力內各項因素的關係，也不是簡單地將其相加即可得出結論。例如每項因素的比重分配如何，以至反映各因素比重關係的計算公式，各研究者都不相同，所得出的結果自然亦有差異。就以對於中國綜合國力的評估為例，2012年12月美國國家情報局 (The National Intelligence Council) 發表《2030年全球趨勢：不一樣的世界》(Global Trends 2030: Alternative Worlds)，預測中國經濟將在2030年之前超越美國，不過美國將依舊保持全球領導地位¹。至於中國的學者，則認為美國的研究有偏差，低估了中國的發展速度。

¹ 該份報告書的簡介，可參閱“Global Trends 2030: Alternative Worlds.” 取自 <http://www.kurzweilai.net/global-trends-2030-alternative-worlds>。至於報告書的全文，則見 http://www.dni.gov/files/documents/GlobalTrends_2030.pdf。

按照他們的研究結果推算，美國在 2013 年的國力僅為中國的 0.98 倍，即是說中國已經輕微超越美國，成為世界綜合國力排名第一的國家²。

根據學術界有關中國綜合國力的研究，雖然中國在不同研究結果當中的排名位置有異，但普遍都同意中國自改革開放以來整體綜合國力都是處於上升趨勢。而在各項影響綜合國力的因素當中，以經濟因素的上升幅度最大，因為中國的國內生產總值在 2010 年已經超過日本而僅次於美國。軍事實力及科技發展水平亦備受注目，尤以軍事實力方面（例如軍費開支、軍隊數目、武器裝備），部分國外的研究報告及相關輿論，更將之解讀成為「中國威脅」。另一方面，中國是世界人口最多的國家，但正面對人口老齡化的挑戰；而關乎人口素質的教育水平（例如識字率、各級學校的入學率、教育經費開支）和醫療衛生情況（例如人口平均預期壽命、醫療設施數目、國民體質），也可是影響目前中國綜合國力，以至未來發展的重要因素，不容忽視。

總括而言，關於綜合國力的研究，儘管每位學者都盡可能包羅各項相關因素，並力求根據準確數據而計算結果，將不同國家的綜合國力排序，但事實上難有共識。當探究包括中國在內任何一個國家的綜合國力時，固然可以參考不同學者對於該國綜合國力的排名，但宜將重點放在了解該國綜合國力發展所呈現的升降趨勢；並仔細檢視各項涉及綜合國力的因素當中，有哪些特別值得留意，例如哪些因素最影響該國的綜合國力、為甚麼在某些因素上表現較弱以及如何改善，從而評估該國的現況和未來發展前景。

² 胡鞍鋼等〈對中美綜合國力的評估（1990-2013 年）〉，清華大學學報（哲學社會科學版），2015 年第 1 期。

文物保育 (Heritage Conservation)

「文物保育」是指當原有的生活方式隨着社會變遷而改變，或即將消失之前，政府或社會團體就着具有文物價值的項目，例如建築、古蹟、民俗器物、藝術品，予以適當的規管、保護及管理，令其得以保存，甚至藉着活化而能夠可持續發展。然而文物保育亦有其代價，因為當中涉及公帑及社會資源的運用，例如維修和保養歷史建築的費用不菲；又或是基於要保留歷史建築，因而需要放棄或更改原來的發展計劃，而這些代價其實是需要社會大眾共同承擔的。

以保育文物建築而言，國際社會普遍重視「真實性」(Authenticity)與「完整性」(Integrity)。這兩項原則都是出於在 1964 年通過，旨在說明保護文物建築及歷史地段的原則的〈威尼斯憲章〉(The Venice Charter)¹。「真實性」是指在修復古蹟期間，需要盡量保存和展示古蹟的美學與歷史價值，並以尊重原始材料和真實文獻為依歸。至於「完整性」則指必須小心管理古蹟，確保在復修和重建時保護古蹟的完整性，並以適當的方式將其展示。自從〈威尼斯憲章〉發布後，這兩項原則經過擴充修訂，令文物保育的要求更為全面和仔細。例如在「真實性」方面，強調在判斷文化遺產的真實性和價值時，要充份考慮各國的文化背景；而在「完整性」方面，當要對古蹟建築進行保育工作，所要考慮的不僅是保存該建築物本身，更重要的是保護文物所在的文化生態環境及其周邊的環境氣氛。

中國自改革開放以來，出於經濟發展、城市基建用地等方面的需要，許多歷史文化名城（例如北京、天津、南京、西安）都出現大規模城鎮改造熱潮，導致市內部分歷史街區和傳統建築被拆除，並興建了新型建築、購物中心、文娛場所等。以北京市為例，四合院、胡同、歷史名人故居、古城牆等建築物，應該被清拆，還是保留復修，成為社會輿論的爭議點。傾向保留者認為胡同及四合院是北京的標誌，而主張拆卸者則指出它們與現代城市的生活方式及經濟結構格格不入，而且不少已殘破不堪。上述爭議的焦點，不僅涉及經濟發展與文物保育如何取得平衡，亦關乎是否符合保育文物建築的「完整性」原則。

除了對於歷史建築的「保」「拆」爭議外，中國在文物保育所面對的挑戰，還在於近年為了發展旅遊而掀起重建古城的熱潮，卻因此而嚴重破壞文化遺產。例如在發展旅遊產業時對文物過度利用，甚至為建設旅遊景區而損壞文物。內地有輿論認為這是「拆古建新、拆真建假」的虛偽造城風氣，國家文物局亦曾於 2013 年點名猛烈批評邯鄲、岳陽、大理等八處歷史名城保護古蹟不力。就

¹ 〈威尼斯憲章〉全文，可參閱 <http://www.iicc.org.cn/Info.aspx?ModelId=1&Id=275>。除了「真實性」與「完整性」外，「多樣性」(Diversity)原則亦廣受重視，而該原則主要應用於保育非物質文化遺產，詳見 2001 年發布的〈教科文組織世界文化多樣性宣言〉(UNESCO Universal Declaration on Cultural Diversity)，<http://www.un.org/chinese/hr/issue/docs/62.PDF>。

以上情況看來，除了有損「完整性」外，與「真實性」的原則亦有出入。

然而另一方面，中國政府在文物保育工作方面也做了不少工作，例如國務院在 2005 年發出加強文化遺產保護的通知，確定保護文化遺產的基本原則和總體目標，並明確要求建立完備的文化遺產保護制度。國務院同時決定，從 2006 年開始，每年 6 月的第二個星期六為「文化遺產日」，促使社會重視文化遺產的保護和推廣教育的工作²。

對外方面，中國加入了國際古蹟遺址理事會（The International Council on Monuments and Sites, ICOMOS）、國際文化財產保護與修復研究中心（International Centre for the Study of the Preservation and Restoration of Cultural Property, ICCROM）等與文化遺產有關的國際組織；亦簽訂〈保護世界文化和自然遺產公約〉（*Convention Concerning the Protection of the World Cultural and Natural Heritage*）、〈武裝衝突情況下保護文化財產公約〉（*Convention on the Protection of Cultural Property in the Event of Armed Conflict*）等國際公約。加入這些國際組織和簽訂國際公約，有助完善中國的文物保護法規和與國際接軌。

中國積極向聯合國教科文組織申報世界文化遺產，截至 2015 年 7 月，中國擁有 48 項世界文化遺產，數量上僅次於意大利而居第二位³。成功申報世界文化遺產，可以得到世界遺產基金（World Heritage Fund）提供的文物保育援助，並有助帶動旅遊業發展。然而若過度開發旅遊，又或是旅遊人士過多，亦會令古蹟受損；所以在滿足遊客參觀要求的同時，必須謹慎保護文物。例如舉世聞名的敦煌莫高窟，是世上現存規模最大、保存完好的佛教藝術寶庫，於 1987 年被列為世界文化遺產，並吸引大量遊客前往參觀。為免遊客過於集中及擠迫而令文物受損，敦煌研究院於 2014 年建成莫高窟數碼展示中心，推出「先參觀展示中心，再前往實體洞窟體驗」的全新參觀模式，並嚴格執行每日最大遊客承載量 6,000 人的限制。此舉不僅可以更好地保護文物，也豐富了遊客的參觀體驗。

中國自改革開放以來，經濟發展迅速，並加強對外交流，對於文物保育而言，其實是機遇與挑戰並存。至於因為文物保育而引發的爭議，不僅見諸於內地，在香港亦同樣存在。例如某些文物建築應該保留、拆卸，或易地重置；文物建築的活化利用方式及如何評估活化的成效，都往往引起社會廣泛討論。

² 〈國務院關於加強文化遺產保護的通知〉，取自中華人民共和國中央人民政府門戶網站 http://www.gov.cn/gongbao/content/2006/content_185117.htm

³ 〈中國土司遺址獲准列入世界遺產名錄〉，取自中華人民共和國中央人民政府門戶網站 http://www.gov.cn/xinwen/2015-07/04/content_2890305.htm

非物質文化遺產 (Intangible Cultural Heritage)

2003 年 10 月，聯合國教育、科學與文化組織（聯合國教科文組織），在第 32 屆大會上通過了〈保護非物質文化遺產公約〉(*Protection of Intangible Cultural Heritage Convention*，下稱〈公約〉)¹，使到全球非物質文化遺產獲得國際公約的保護。根據〈公約〉，「非物質文化遺產」包括以下五方面：

1. 口頭傳統和表現形式，包括作為非物質文化遺產媒介的語言；
2. 表演藝術；
3. 社會實踐、儀式、節慶活動；
4. 有關自然界和宇宙的知識和實踐；
5. 傳統手工藝。

若要列入由聯合國教科文組織所評選的〈人類口述和非物質遺產代表作〉(*Masterpieces of the Oral and Intangible Heritage of Humanity*) 名單之內，該項非物質文化遺產必須符合六個評選標準，例如植根於相關群體的文化傳統或文化價值之中；具有超凡的實踐技能及技術水平；處於瀕危狀況而急需保護²。一旦列入名單之內，相關國家須確保該項文化遺產得到充份保護，而聯合國教科文組織及相關基金會，亦會提供資金協助保育工作。截至 2013 年底，中國共有 30 項非物質文化遺產列入名單之內，是目前世界上擁有世界非物質文化遺產數量最多的國家³。

中國於 2004 年確認加入〈公約〉，為了推動非物質文化遺產的保護工作，政府推出了一系列的保護政策和措施，例如國務院在 2005 年確立「保護為主、搶救第一、合理利用、傳承發展」的保護方針。2011 年，全國人大常委會以法律形式確定非物質文化遺產的調查行動、編訂名錄、傳播利用及相關的法律責任，進一步確立及提升了非物質文化遺產的重要性及地位。國務院從 2006 年至 2014 年底，總共公布了四批〈國家級非物質文化遺產名錄〉，包含 1,372 項非物質文化遺產⁴。

非物質文化遺產具有歷史、文化和藝術價值，它們記錄了不同地區、村落、種族等的特有生活方式和思維方式，展現了歷史文化發展的軌迹，並可視為藝

¹ 〈公約〉全文見聯合國教科文組織網站 <http://unesdoc.unesco.org/images/0013/001325/132540c.pdf>

² 該六項評選標準可參閱“Proclamation of the Masterpieces of the Oral and Intangible Heritage of Humanity (2001-2005)”，聯合國教科文組織網站 <http://www.unesco.org/culture/ich/?pg=00103>。中文翻譯參考向雲駒(2006)《世界非物質文化遺產》，銀川：寧夏人民出版社，第 201-213 頁。

³ 〈中國 30 個非遺名錄你知多少〉，取自中藝文化遺產網 <http://yichan.chnart.com/index.php?m=content&c=index&a=show&catid=19&id=8205>

⁴ 〈國務院公佈第四批國家級非物質文化遺產代表性專案名錄〉，取自人民網 <http://culture.people.com.cn/n/2014/1203/c172318-26141187.html>

術瑰寶。舉例而言，崑曲是中國第一批國家級非物質文化遺產，並列入世界非物質文化遺產名錄。崑曲被稱為「百戲之祖、百戲之師」，甚至被視之為「藝術活化石」；而且崑曲的戲目中包括大量傳統特徵，承載了豐富的歷史資源，因而享有崇高的藝術和歷史地位。將崑曲納入非物質文化遺產，可以提高民間對傳統藝術的重視，有助薪火相傳。非物質文化遺產也可促進旅遊業發展，例如一些少數民族特有的節日，好像傣族的潑水節、彝族的火把節，透過宣傳和推廣而吸引遊客前來參觀，可以促進當地的就業及經濟發展。

另一方面，內地有輿論認為在提高民眾認識和重視非物質文化遺產方面，仍有不少需要改善的地方。例如非物質文化遺產通常是「以人為載體」，但不少藝術傳承人未有受到重視，礙於生計，他們唯有轉行從事其他業務，由此而令具價值的非物質文化遺產有失傳危機。另一方面，許多地方和企業熱衷於「保護」非物質文化遺產，實際上卻是以保護為名、行旅遊開發之實。這些希望藉着非物質文化遺產以促進經濟效益的行為，往往令不少民眾只着眼於經濟利益，而忽略了傳承非物質文化遺產的意識和責任。

至於香港方面，特區政府於 2009 年 8 月委託香港科技大學華南研究中心進行全港性非物質文化遺產普查，提出了一份非物質文化遺產清單作公眾諮詢。該份建議清單其後獲政府確認，並於 2014 年 6 月公布成為香港首份非物質文化遺產清單⁵。該份清單根據〈公約〉的五個類別，共包括 480 個項目，其中 10 個項目（例如長洲太平清醮、大坑舞火龍、黃大仙信俗）同時列入國家級非物質文化遺產，而粵劇則是香港唯一被列入世界非物質文化遺產名錄的項目。社會上有意見認為特區政府應加強保護非物質文化遺產的工作，尤其是粵劇更應大力推動。有學者更強調在保護非物質文化遺產時，必須注意非物質文化遺產與社區的緊密關係，而並非只將遺產項目抽空出來將它保存。

總括而言，保護非物質文化遺產具有極其重要的意義，因為非物質文化遺產具有傳承各民族文明、維護文化多樣性等重要功能，值得因應實際情況，並採取適當而有效措施來加以保護及發揚。

⁵ 〈首份香港非物質文化遺產清單〉，取自香港文化博物館網站
http://hk.heritage.museum/documents/2199315/2199687/first_ICH_inventory_c.pdf

計劃生育 (Family Planning)

「計劃生育」指一個家庭利用避孕和治療不孕的方法，以得到期望撫養的子女數量，並決定生育子女的時間間隔¹。而在內地，計劃生育的主要內容，則是提倡「晚婚、晚育，少生、優生」，從而有計劃地控制人口。根據《中華人民共和國憲法》第 25 條及 49 條，規定「國家推行計劃生育，使人口的增長同經濟和社會發展計劃相適應」；「夫妻雙方有實行計劃生育的義務。」由此可見，計劃生育不僅是夫婦之間或個人的決定，更是基本國策之一。而為了更有效地實行計劃生育政策，國務院下設「國家人口和計劃生育委員會」，主管人口和計劃生育事務。

中國是目前世界上人口最多的國家。1953 年第一次全國人口普查，人口數目已達 6 億。面對龐大的人口規模和人口迅速增長的形勢，北京大學校長馬寅初教授認為，人口持續膨脹不利於中國發展，會帶來耕地不足，資源稀少等問題，故提出控制人口數量並提高人口品質的主張。可是這些意見受到當時反右政治運動的影響，未為政府接納。直至 1970 年代初，人口數量再次急遽增長，所造成的經濟和社會問題亦開始浮現，促使國家正視人口增長的問題。1973 年第一次全國計劃生育匯報會提出「晚、稀、少」政策²；1978 年，中共中央提出「一對夫婦生育子女數最好一個，最多兩個」的主張；1980 年，中共中央進一步提倡「一對夫婦只生育一個孩子」。自此以後，計劃生育在全國積極推行。

支持實施計劃生育政策的專家認為，人口過多是妨礙經濟發展和導致資源緊絀的重要根源。而自實行計劃生育政策後，對社會民生和經濟發展都帶來好處。例如在 1972-2008 年間，計劃生育使到中國的人口增長率得到有效控制。據學者估計，若排除了經濟社會發展的影響，單純由於計劃生育政策的所產生作用，中國為此而少生了 4.58 億人³，從而紓緩了對社會、經濟、資源和環境等方面的壓力。計劃生育亦提升了人口素質和釋放了婦女生產力，並促使人民改變「早婚早育」、「多子多福」等傳統觀念。另一方面，由於中國是世界上人口最多的發展中國家，中國對於控制全球人口增長亦肩負一定的責任和義務，同時對於全球的可持續發展亦有積極貢獻。

計劃生育政策雖然能有效地控制中國的人口增長，但自踏入 21 世紀以來，它所引起的人口問題和負面影響亦逐漸顯現，例如：

¹ 參考世界衛生組織網頁 http://www.who.int/reproductivehealth/topics/family_planning/zh/

² 「晚」指男性在 25 周歲後結婚、女性在 23 周歲後結婚並在 24 周歲後才生育；「稀」指生育間隔宜為三年以上；「少」指一對夫婦生育不超過兩名孩子。

³ 陶濤、楊凡〈計劃生育政策的人口效應〉，《人口研究》，2011 年第 1 期。

- 人口老齡化：中國人口老齡化呈現速度快、規模大、「未富先老」⁴等特點。2013 年，中國 60 歲及以上老年人口達到 2 億，佔總人口的 15%，並預計將在 25 年後增加一倍⁵。
- 性別比例失衡：計劃生育政策的實施，再加上中國傳統的「重男輕女」觀念，導致中國出生性別比（以女嬰為 100 計算）長期偏離正常範圍的 103 至 107 之間，在 2014 年為 115.88⁶。有學者認為性別比例失衡，將會威脅社會穩定。
- 獨生子女引發家庭及社會問題：計劃生育政策令到獨生子女成為了家庭的重心，父母對於他們呵護備至，甚至流於溺愛，不利子女成長。有學者同時指出計劃生育政策所導致的「421」家庭模式（由一對夫妻贍養雙方四名老人及撫養一個子女），為獨生子女帶來沉重壓力和負擔。另一方面，因為意外、疾病等原因而失去唯一子女的家庭（「失獨家庭」），父母的心理創傷亦容易引發家庭矛盾，造成社會問題。

面對計劃生育政策帶來的問題，並隨着中國的人口增長情況漸趨穩定，社會上要求放寬「一孩政策」的聲音日漸增加，而政府亦逐步調整生育政策，期望人口均衡發展。2002 年推出「雙獨二胎」政策，容許夫婦雙方都是獨生子女，可以生育兩名孩子。2013 年，實施「單獨二胎」政策，只要夫婦其中一方是獨生子女，即可生育兩名孩子。2015 年上半年，社會上更有全面放開「二胎」的呼聲，即是所有夫婦都可生育兩名孩子。面對輿論要求，政府官員表示需要觀察及評估「單獨二胎」的影響，仍未到進一步調整的時候⁷。到了當年 10 月下旬，中國共產黨召開第十八屆五中全會，會後的〈會議公報〉表示，將會「全面實施一對夫婦可生育兩個孩子政策，積極開展應對人口老齡化行動」⁸，顯示計劃生育政策作出了重大調整。

⁴ 「未富先老」指中國仍處於發展中國家的階段，即已面對人口老齡化的挑戰。

⁵ 〈中國的人口〉，取自新華網 http://news.xinhuanet.com/ziliao/2003-01/18/content_695553_2.htm

⁶ 陳顯玲〈危險的失衡〉，《南方都市報》（全國版），2015 年 2 月 11 日。

⁷ 〈是否出台全面放開二胎政策仍需觀察〉，中國新聞社，2015 年 3 月 10 日。

⁸ 〈中國共產黨第十八屆中央委員會第五次全體會議公報〉，取自新華網 http://news.xinhuanet.com/politics/2015-10/29/c_1116983078.htm

家庭觀念與功能 (Family Concepts and Functions)

「家庭」是指一群有血緣、婚姻、領養等關係的人，共同分擔生育以及互相照顧責任而形成的組織。在中國傳統社會，家庭不僅是社會的核心，更承擔經濟、生育、教育、社會保障、宗教等多種功能，是將整個社會凝聚起來的基本力量。

中國傳統社會的經濟以農業為主導，需要投入大量勞力。家庭作為社會的基本單位，規模愈大，人力資源愈多，就代表經濟力量愈雄厚，生命力也愈強，因此社會以「人丁興旺」的大家庭為理想形態，重視群體生活。家庭規模龐大，是延續族群命脈的必要條件，故極為重視家庭的生育功能。誠如孟子所說：「不孝有三，無後為大」，延續家庭命脈正是個人的重大責任。

中國傳統社會推崇子女以「孝」侍奉父母長輩，一系列傳統家庭觀念亦由此而衍生。「孝」具有維繫晚輩對長輩，以至族人與先祖之間的關係的功能，使到家庭與宗族得以團結整合。「孝」亦是為人子女的角色規範，父母在生之時，子女必須盡孝，侍奉雙親直至終老；而在祭祖之時，亦須對祖先心存感念。在傳統社會，父母普遍有「養兒防老」的觀念，而且每一家庭成員遇上困難，各成員都有責任互相支援。家庭除了具備經濟、生育、宗教等功能外，亦為重要的教育場所，由父母及長輩將生活技能、社會規範和價值觀教導下一代。

在中國傳統社會，家庭是以男性權力為主軸，而親屬間的權力關係則以「長尊幼卑、男尊女卑」為原則。宗族就是家庭的延伸，以父老（年長男性）擔當該宗族領導人的角色，一族之長，就正如父親是家庭擔當一家之主的角色，而「孝」的觀念則為維繫彼此關係的關鍵。此外，家庭觀念不限於家庭之內有血緣關係的人，由個人開始而按「差序格局」推展至社會甚至政治的層面¹，因此有「四海之內皆兄弟」、「天下一家」等說法；而所謂的「君父臣子」，則正是父權關係的延伸。

隨着中國社會由傳統走向現代，家庭觀念與功能亦有改變。傳統家庭觀念多以擴大家庭的規模為最重要的理想，令家庭肩負生產、生育、社教化、宗教、社會保障等多項功能於一身。當社會朝向工業化及城市化發展，家庭結構逐漸縮小，傳統家庭所發揮的功能，亦由不同的社會制度共同分擔。家庭與生育、婚姻、生產、社教化等社會行為的關係，亦由以往的緊密扣連而漸見分離。例如「婚姻和家庭」、「家庭和生育」，現時在觀念上已無必然關係，因為不婚、同

¹ 「差序格局」(differential mode of association) 一詞由中國已故社會學家費孝通教授提出，旨在描述中國傳統社會的人際關係，就如將石塊投進水面而泛開的漣漪，由自己開始而一圈一圈向外延伸，並按距離自己的遠近來劃分關係的親疏。

居等情況的出現，已經顯示了傳統的婚姻及家庭觀念的改變。

傳統上「養兒防老」的觀念隨着家庭結構的變化而有改變。為人父母者大多不會預計自己年老時由子女供養，而傾向依靠個人儲蓄，以至社會保障制度來養老，「防老」不再成為決定生育孩子的重要考慮因素。而新一代亦普遍期望婚後可享有較大的私人空間，因而選擇不與父母同住。

社會政策對家庭觀念亦有影響，內地積極實行計劃生育政策，而香港家庭計劃指導委員亦會從上世紀 70 年代起鼓吹「兩個夠晒數」，這些政策這都是影響生育觀念的重要原因之一，不少新一代夫婦都在自願或不自願的情況下而選擇少生或不生育孩子。內地平均每戶的人口數目，由 1990 年的 3.96 人下降至 2015 年的 3.02 人²；至於香港則由 1971 年的 4.5 人下降至 2011 年的 2.9 人³。從這些統計數字可見，無論是內地還是香港，家庭規模趨小的趨勢都非常明顯。

² 1990 年數據見〈第四次全國人口普查公報〉，取自中華人民共和國國家統計局網站
http://www.stats.gov.cn/tjsj/tjgb/rkpcgb/qgrkpcgb/200204/t20020404_30320.html。

2015 年的數據見：〈新新視點－中國家庭發展報告 2015（圖解）〉，取自中國家庭文化網
http://www.chinafc.org.cn/index.php?option=com_flexicontent&view=items&cid=11&id=4165&Itemid=42

³ 〈香港的人口及家庭住戶趨勢〉，《香港統計月刊》，2012 年 4 月號，取自香港政府統計處網站
<http://www.statistics.gov.hk/pub/B71204FA2012XXXXB0100.pdf>

親屬與宗族 (Kinship and Clan)

「親屬」是以家庭為單位，就縱向而言，包括父母、祖父母、外祖父母等長輩，以及兒孫等晚輩；而從橫向而言，包括兄弟姊妹，以及堂親與表親的兄弟姊妹。至於「宗族」，則是指由同姓親屬按家庭聚居的地域而組成的社會群體，強調各家庭都是源於同一祖先，承傳着同一姓氏，一代接一代繁衍延續。換句話說，宗族既建基於同姓的親屬，亦為家庭的延伸。

在中國傳統社會，若說家庭最重要的功能是生育及繁衍後代，那麼宗族最重要的功能，則是整合各個同姓家庭，從而令族群團結。宗族讓各家庭有共同的效忠焦點，即是該宗族的祖先。例如由宗族統籌祭祖活動，正是令各家庭自覺以延續及壯大宗族命脈為己任，並促進大家團結一致。聚落之內設有祠堂，內裏安放歷代祖先的牌位及族譜，並且是宗族處理各項族中事務的公共場所。祠堂成為宗族的象徵，代表個人對宗族的歸屬感。宗族亦會處理家庭之間的糾紛，以及該族的對外事務，擔當管理者及協調者的角色。此外，宗族擁有稱為族產的公有財產，包括土地（族田）、耕牛、碾房等生產資源，用以維持各項宗族活動（例如修建祠堂、祭祀、賑濟貧困族人）的開支。由此可見，宗族肩負了宗教、政治、司法、經濟等方面的功能。

宗族結合地緣與血緣，因此成員之間人口的流動，會直接影響一地宗族的盛衰發展。隨着社會經濟轉型，由傳統農業主導步向工業主導，城市出現大量就業機會；而農村則因耕地不足而出現人多地少的問題，促使農民離開鄉土前往城市謀生。由於經濟重心由農村轉移至城市，過往農村內密切的親屬關係，會因為人口流動而減弱，成員對宗族的向心力亦因而減低。而農村人口減少與城市化發展，同時進一步削弱宗族的力量。以高度城市化的香港為而言，宗族團結族群的功能已日趨薄弱，但親屬成員之間仍會維持一定的互助功能，彼此的接觸機會亦多，例如農曆新年的拜年活動，又或是出席親屬成員之間的宴會。

政府政策對宗族亦有影響，分化其原有的社會功能。1949 年後，中國政府推行一系列國有化與集體化運動，例如藉着土地改革而沒收包括祠堂在內的宗族共有土地，並將其充公或分配給農民。由於失去了土地，宗族組織就不再掌握任何經濟資源，本身的各種職權也無法實現，從而逐步喪失在村中的權威。而在組織方面的最顯著的改變，就是成立人民公社。一個公社範圍覆蓋一條或數條鄉村，並在公社下設置生產大隊及生產隊，組織農民生產，可說是一個集政治、經濟等各方面職能為一體的綜合管理組織。人民公社的出現，取代了宗族以往調解糾紛和促進家庭之間互助的功能，宗族已近乎沒有存在的必要。

到了上世紀 80 年代，中國推行改革開放，農村實行「農業生產責任制」，

土地被分配予各戶農民。他們以家庭作為經濟生產單位，又或是由同一宗族人士組成經濟聯合體，此舉令農村經濟得到新發展之餘，宗族亦因此獲得新的力量。近年，全國各地陸續出現續修族譜、修葺祠堂和祖墳、頒布族規、恢復祭祖儀式等與宗族有關的活動，學者稱以上現象為「宗族復興」。

學者普遍認為改革開放提供了良好的經濟基礎，再加上寬鬆的社會政治環境，這些都是有利於宗族復興的客觀環境；然而對於宗族復興的內在原因，究竟是因為宗族在現代社會當中仍有其功能，還是出於一種植根於中國文化傳統的情感訴求使然，則仍然未有共識。

傳統與現代 (Tradition and Modernity)

人類社會在近代產生了巨大轉變。世代相傳的生活方式（包括思想、制度、習俗、生產方式等），即所謂「傳統」，由於受到城市化和工業化的衝擊，轉變為一種前所未有的「現代」生活方式。由於現代的建立往往是透過對傳統的質疑或揚棄而來，因此，在概念上傳統與現代是相對的、甚至是斷裂的；然而在具體的社會發展過程當中，沒有一個社會是一下子由傳統完全轉變為現代，反而傳統與現代的元素常常並存，甚至互相結合。由此而言，從傳統社會發展到現代社會，是一個連續的、難以分割的過程；而且這種過程，涉及人際關係和溝通、社會組織的功能，以及價值觀的改變。下文以中國社會為例，說明這種從傳統到現代的變化。

首先，在人際關係和溝通方面，中國傳統社會是以家庭、鄉鄰等原級團體（primary group）為主，大家以面對面、非形式及私人的方式交往，人際關係較為緊密，溝通方式直接。而在現代社會，則是以會社、工廠、公司等次級團體（secondary group）為主。在這些團體當中，面對面的人際關係不再是彼此交往的唯一重要形式，而較多採用間接的途徑來溝通，同時更為講究白紙黑字的規章制度。

其次，在社會組織的功能方面，中國傳統社會是農業社會，而家庭作為傳統社會最核心的單位，它一身肩負經濟、教育、宗教及政治等多項功能。至於現代社會則是工業化社會，社會制度趨向專門化發展，傳統家庭的功能，都被工廠、學校、宗教團體、政黨等專門組織所取代。現代社會重視分工，因而對社會上不同角色的要求亦趨向專門化，出現醫生、會計、律師等專業團體，具有相關專業知識和資格人士，才可以參與其中。

第三，在價值觀方面，由於價值觀是社會的產物，人處於不同時代與不同類型的社會，所持有的價值觀就可能不同。隨着社會變遷，現代社會的價值觀逐漸取代傳統的價值觀，例如：

- 在傳統社會，人際交往着重身份與關係，具有特殊背景的人經常可以獲得特權，而且通常視取得或給予對方這些特權為很自然的事。現代社會着重法制與契約關係，社會關係從人與人之間有明顯的上下等級，轉變至所有人共同遵守法規，個人的身份與關係的重要性大為降低，因此在價值觀上強調一視同仁，社會上所有成員，無論在政治、經濟、法律，以至日常生活層面，都應該人人平等。
- 在傳統社會，身份和社會地位通常是透過繼承而來；而在現代社會，重視

個人後天的努力，需要憑藉表現與成就來提升社會地位。「有能者而居之」的價值觀，取代過往靠關係來獲得優勢的想法。

另一方面，某些傳統的價值觀與現代的價值觀，並非互不相容，不少傳統的價值觀在現代社會仍然被保留下來。例如中國人重視於節日家庭團圓，所以每當歲末，在城市謀生的農民工都會趕着回鄉與家人團聚，共度新春，因而出現交通運輸壓力大增及道路擠塞現象。以 2015 年而言，中國政府估計在「春運」期間（由 2 月 4 日至 3 月 15 日），回鄉度歲的農民工，再加上趁假期出門往各地旅遊的旅客，總數目超過 28 億人次¹。在短時期內出現如此龐大的運輸人流，文化習俗實為其中一大因素。

進一步而言，部分傳統價值觀更有助於紓緩現代社會所面對的問題。例如內地和香港現在都面對人口老化的問題，有輿論認為發揚傳統社會着重孝道和推己及人（「老吾老，以及人之老」）的美德，對於減輕政府處理人口老化問題的壓力，以及關懷長者在心理方面的需要，都有一定程度的幫助。由此可見，傳統與現代難以截然判斷優劣，以為現代一定較傳統為佳；亦不可一概而論地認為傳統社會的價值觀不適用於現代社會。

¹ 〈2015 春運收官 發送旅客 28 億人次〉，《人民日報》（海外版），2015 年 3 月 17 日。

習俗 (Customs)

「習俗」指社會上約定俗成的行為指引及規範，它建基於社會成員之間彼此認同的價值觀和共識，並且共同接受及執行。例如根據中國的傳統節日習俗，在冬至當天一家聚首共晉晚餐及吃湯圓，象徵家庭團圓、圓滿過冬；而在新界的原居民村落，每年農曆新年到元宵期間，凡於過去一年曾經添丁，都會燃點花燈，反映重視血脈傳承的價值觀。另一方面，習俗也會藉着社教化而成為個人價值觀的一部分，以引導個人行為的取向。假如個人行為不依從習俗行事，則可能會在群體當中感到不自然或不獲尊重，嚴重者甚至會遭人非議或排斥。

習俗的其中一項特質是有地域的分野，這是由於不同社會的族群，各自的傳統、文化、環境、資源等都有不同，因而習俗有異。然而當一個社會與另一個社會透過貿易或戰爭等方式而有接觸，雙方的文化及習俗就會互相影響。例如唐朝是中日文化交流的高峰時期，日本大量引進中國文化，史稱「大化革新」，令到日本的習俗帶有中華文化的元素，但仍保留其獨特之處，並非全盤華化。

在中國傳統社會，習俗有其宗教性，當面對不可預測的自然環境，或因人力所限而未能妥善處理問題時，先民往往祈求神靈輔助，以尋求精神上的出路，由此而產生崇拜神靈的習俗，甚至會發展成為民間宗教。而習俗作為民間信仰的表現方式，它既指導個人的生活秩序，亦可發揮部分宗教所具備的社會功能。例如盂蘭節為中國傳統的「鬼節」，表現民間對神祇或靈界的敬畏，而祭祀鬼神的「神功戲」及派發「平安米」，則有凝聚社會各界的功能。

習俗是動態概念，需要按社會發展而與時更新。習俗的變遷有時是來自外在因素的刺激，或是社會運動的推動。例如清末民初由知識分子發起的「反纏足」運動，將婦女纏足這種傳統陋習革除。另一方面，當社會轉型（例如城市化發展）而帶動生活模式改變，習俗或許因為未盡配合而需要變革，甚至因此而式微；即使習俗的內涵仍然保留，但其形式亦頗多脫離傳統。以香港為例，現時慶祝中秋節的情況，已難與數十年前相比；而作為節日食品的月餅，亦出現了冰皮月餅、雪糕月餅等脫離傳統月餅形式的品種。

從另一角度而言，傳統習俗亦有其強大生命力。文化大革命時期曾厲行「破四舊」運動，禁止包括衣食住行、節日、婚喪等被視為「封建」、「腐朽」的傳統習俗。但隨着改革開放，部分傳統習俗與節日又復興過來，並得到政府的重視和推動，以建構文化認同和促進民族自尊。例如四大傳統節日（春節、清明節、端午節、中秋節）在 2008 年正式列為法定節假日；端午節、媽祖信仰習俗等亦透過向聯合國教科文組織申報而被列入世界非物質文化遺產名錄。

乙·相關資料

改革開放的歷程

1978 年 12 月舉行的中國共產黨第十一屆中央委員會第三次全體會議（簡稱「十一屆三中全會」）作出兩項重要決定：第一是中國向世界各國敞開大門；第二是通過改革促進國家的現代化發展。會議的目標可以用「四個現代化」（農業、工業、科技和國防現代化）計劃來概括，標誌着改革開放年代的開始。而這些改革有以下四項特徵：

- 與前蘇聯及東歐國家強調改革國有企業不同，中國首先於非國有部門推行改革，容許成立市場導向的企業以促進經濟增長。
- 改革過程是漸進式的。各項改革措施並非在全國各地同時實施，而是首先於某些地區或經濟部門試行，若果成功才逐步在全國各地推行。
- 改革措施先於沿海地區，尤其是經濟特區推行。政府容許一部分人、一部分地區先富起來，並最終達成共同富裕的目標。
- 改革的本質屬於實用主義。誠如已故前國家領導人鄧小平的名言：「不管白貓黑貓，能抓到老鼠就是好貓。」改革的成功標準是由效果來決定，而不是根據政治意識形態。

改革首先於農村地區開始。1980 年 9 月，政府容許農民自行選擇是否實行家庭聯產承包責任制，讓他們在向國家上繳稅糧及完成強制性或合同規定的收購後，可以保留餘下的農作物，並將這些餘糧拿到市場出售。到了 1984 年底，約 98% 的農戶參加了承包制。其後政府又容許農民在種植農作物方面有更大的選擇權，並准許他們放棄耕作而成立小規模工廠。藉著這些有利條件，鄉鎮企業因而在全國各地如雨後春筍般出現，在沿海及大城市的周邊地區，發展就更為蓬勃。

為了吸引外資來華，並藉此而學習國外的技術及管理經驗，政府於經濟特區給予外商優惠的稅收和關稅政策。繼 1980 年開放深圳、珠海、汕頭及廈門這四個城市作為首批成立的經濟特區後，1984 年進一步開放 14 座沿海城市；1985 年指定長江三角洲、珠江三角洲、閩南三角區（廈門、漳州、泉州）、山東半島和遼東半島為經濟開放區，從而在沿海區域形成一條廣闊的開放帶，而海南省全島更於 1988 年通過成為經濟特區。為了把長江流域建設為另一條開放帶，政府在 1990 年開放上海浦東新區，作為地區的龍頭，以帶動長江中下游流域的發展。由上述可見，中國的對外開放是從設立經濟特區開始，進而擴大至沿海與沿長江流域地區，呈現了由點到線、由線到面的逐步開放模式。

1980 年代一連串逐步對外開放市場的行動，同時促進了內地的經濟改革。為了適應國際市場競爭，中國的企業必須改善產品質素、減低生產成本和提升管理標準。為了參與競爭激烈的國際進出口市場，促使了內地商品的價格結構需要接近國際水平，並加速推行價格改革。1992 年初，鄧小平到南方省份巡視，並發表多篇講話，要求更積極地推行改革開放政策。1992 年 10 月，中共第十四次全國代表大會通過決議，表明中國在 1990 年代的首要任務，是要建立「社會主義市場經濟」。自 1994 年開始，中國政府推出多項重要措施，以改革財政及稅收制度、銀行體系、外匯管制制度、企業體系、社會保障制度等。1990 年代末期至 21 世紀初，改革的重點轉到國有經濟部門，包括關閉虧本的國有企業和為下崗工人發展社會保障制度等。

踏入 21 世紀，改革開放政策已大大提高了中國東部沿海地區人民的生活水平，但西部省份的發展仍然滯後。政府於 2001 年 3 月發表的第十個五年計劃報告內，提出西部大開發的具體部署，以 50 年為期及劃分為三個階段，務求普遍提高西部人民的生產與生活水平，全面縮小與沿海地區的差距（參閱「西部大開發」的相關資料）。計劃自開展以來，國家大量投資於西部的基建、教育、資源開發和環保項目，當中以青藏鐵路、西電東送、西氣東輸等工程最為龐大。

中國於 2001 年底加入世界貿易組織（世貿），是中國推動對外開放的另一里程碑，代表中國需要在某程度上接受經濟全球化的規則，例如降低關稅稅率、進一步開放包括服務業在內的市場，以及依據世貿的要求而修改國內的相關規章和法例。另一方面，當中國積極參與國際貿易活動，亦表示中國經濟更易受到國際金融市場的影響，難以獨善其身。2008 年爆發的世界金融危機，令中國的出口貿易數量下降。由於出口受到影響，內地中小企業出現倒閉潮，尤以紡織業的影響最為明顯，可以說是中國自實施改革開放以來，在經濟方面受到外部衝擊最為嚴重的一次。為了應付是次危機，政府於 2008 年 11 月推出四萬億人民幣投資計劃，透過加快農村基礎設施建設、擴建交通運輸網絡、改善生態環境工程等措施，藉以擴大內部需求，促進經濟增長。四萬億投資計劃令中國受到金融危機的衝擊得以減輕，但亦有輿論認為由於投資計劃偏向於國有企業，民間企業未能受惠，導致「國進民退」的情況出現。另一方面，經歷改革開放 30 多年後，沿海部分地區由於面對勞動力漸見緊張的問題，於是嘗試從改革開放初期着重發展勞動力密集行業，改而朝向較高增值產業的方向轉型。例如廣東省政府提出「騰籠換鳥」政策，希望以高科技企業、服務型企業來代替原來勞動密集型製造業。

為了進一步深化改革開放，政府從 2013 年開始，先後成立了上海、廣東、天津、福建等四處自由貿易試驗區（其他地區亦將逐漸成立），並強調此舉旨

在順應全球經貿發展的新趨勢。政府在這些新成立的自由貿易區推出多項政策優惠，以吸引金融機構進駐，並為中國企業實踐「走出去」策略提供了更多選擇。至於金融方面，政府認為金融改革是經濟體制改革的重要組成部分，提出了包括擴大金融業對內對外開放、人民幣匯率與利率市場化、保障金融安全和穩定等各項改革措施，藉以完善金融市場體系。而這些金融改革改革措施，亦有利於推動人民幣國際化的進程，讓人民幣日後可以成為國際的結算、投資和儲備貨幣。此外，國家主席習近平於 2013 年提出「絲綢之路經濟帶」和「21 世紀海上絲綢之路」（簡稱「一帶一路」）區域經濟合作戰略構想，以中國周邊國家為基礎，並結合沿線各國，促進彼此在多方面範疇的合作和交流，共同建構開放、包容、均衡、互惠的區域經濟合作架構，亦將會大大提升國家對外開放的水平（參閱「一帶一路」的相關資料）。

資料來源：修訂及更新自〈改革開放〉，「通識教育科網上資源平台」（資源→相關概念→新高中通識）<http://ls.edb.hkedcity.net/>

中華人民共和國國家架構和重要國家機構

人民代表大會制度是中國的根本政治制度。根據《中華人民共和國憲法》第二條規定：「中華人民共和國的一切權力屬於人民。人民行使國家權力的機關是全國人民代表大會和地方各級人民代表大會。¹」全國人民代表大會是最高國家權力機關，在中國的國家機構中居於最高地位，其他國家機構的權力都不能超越。中華人民共和國的國家架構及重要國家機構，詳見下圖：

中華人民共和國國家架構及重要國家機構

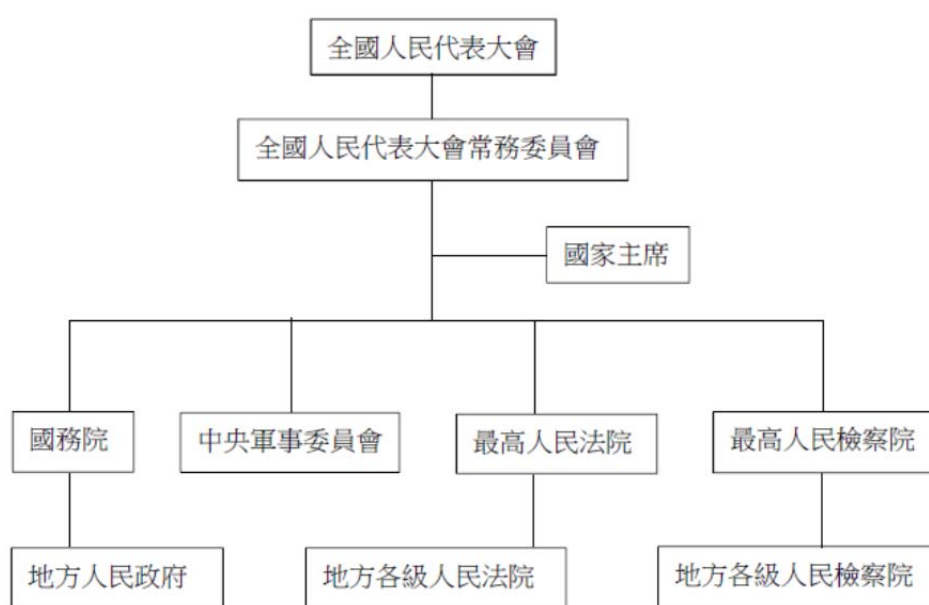

1. 全國人民代表大會

全國人民代表大會（簡稱全國人大）是中華人民共和國最高國家權力機關。全國人大代表由各省、自治區、直轄市、特別行政區和人民解放軍選出的代表組成，每屆任期為五年。當中省、自治區、直轄市、自治州等的人民代表大會由下一級（例如縣、市）的人民代表大會選出的代表組成。縣、市、鄉和鎮的人民代表大會，則由選民直接選出的代表組成。全國人大代表的數目不超過 3,000 人，根據《全國人民代表大會常務委員會公告（十二屆）第十號》，截至 2015 年 2 月，全國人大代表共 2,965 名，其中 36 名為香港區全國人大代表²。

¹ 《中華人民共和國憲法》，取自中華人民共和國中央人民政府門戶網站
http://www.gov.cn/gongbao/content/2004/content_62714.htm

² 〈十二屆全國人大代表資格變動大盤點〉，取自新華網
http://news.xinhuanet.com/politics/2015-02/28/c_1114463372.htm

全國人大主要行使的職權，包括：

- 修改憲法、監督憲法的實施、制定和修改關於刑事、民事、國家機構等的基本法律。
- 選舉全國人民代表大會常務委員會委員長、中華人民共和國主席、副主席、中央軍事委員會主席、最高人民法院院長、最高人民檢察院檢察長，以及決定國務院總理的人選，並有權罷免上述人員。
- 審查和批准國民經濟和社會發展計劃，以及計劃執行情況報告；審查和批准中央和地方預算，以及中央和地方預算執行情況報告。

全國人大是以會議的方式集體行使職權，會議分為例會與臨時會議兩種。例會每年召開一次，通常在 3 月舉行，會期一般約 15 天。當例會會議結束後，其餘時間都是閉會。至於臨時會議，則在全國人大常委會認為必要，又或是有五分之一以上的全國人大代表提議，即可以召開。全國人大會議是由大會主席團主持，人大代表可以在會議期間向大會提交提案、建議及意見。

2. 全國人民代表大會常務委員會

全國人民代表大會常務委員會（簡稱全國人大常委員）是全國人大的常設機關，在全國人大閉會期間，行使憲法和法律所賦予的職權，執行全國人大的職能。

全國人大之所以設立常委會，是配合中國的具體國情。全國人大代表的人數頗多，而且又不是專職，不便經常集合開會行使職權，於是每年一般只召開一次會議，會期約 15 天。為了充分發揮全國人大作為最高國家權力機關的作用，故此在全國人大會議中選出一批人數較少的代表來組成全國人大常委會，以方便經常召集會議來行使全國人大的職權。

全國人大常委會由委員長一人、副委員長若干人、秘書長一人、委員若干人組成，都是從全國人大代表當中選舉產生。委員長主持全國人大常委會的工作，並召集全國人大常委會會議。第十二屆全國人大常委會的成員共 161 人。

全國人大常委會會議，一般每一個半月至兩個月召開一次會議，每次會期約 7 至 10 天。

3. 中華人民共和國主席

中華人民共和國主席是中華人民共和國的元首，代表中華人民共和國。

中華人民共和國主席、副主席均由全國人大選舉產生。凡具有選舉權和被選舉權的年滿 45 周歲的中華人民共和國公民，可以被選為中華人民共和國主席、副主席。每屆任期與全國人大的任期相同，皆為五年，連續任職不得超過兩屆。中華人民共和國主席的對內及對外職權，簡述如下：

- 對內職權：根據全國人大和全國人大常委會的決定公佈法律，任免國務院總理、副總理、國務委員、各部部長、各委員會主任、審計長、秘書長，授予國家的勳章和榮譽稱號、發布特赦令、宣布進入緊急狀態、宣布戰爭狀態、發布動員令。
- 對外職權：代表中華人民共和國進行國事活動，接見外國使節；根據全國人大常委會的決定，派遣和召回駐外全權代表，批准和廢除同外國締結的條約和重要協定。

4. 中華人民共和國國務院

中華人民共和國國務院，即中央人民政府，是最高國家行政機關。國務院由總理、副總理、國務委員、各部部長、各委員會主任、審計長和秘書長組成。總理領導國務院的工作，召集和主持國務院常務會議和國務院全體會議。國務院每屆任期與全國人大的任期相同，皆為五年。總理、副總理、國務委員連續任職不得超過兩屆。

國務院主要行使的職權，包括：

- 制定行政法規、發布決定和命令。
- 向全國人大或全國人大常委會提出議案。
- 統一領導各部、各委員和全國地方各級國家行政機關的工作。
- 領導和管理內政、外交和行政事務，例如編制和執行國家財政預算、城鄉建設、教育、科學、衛生、體育、計劃生育、對外事務、少數民族與華僑工作。

5. 中華人民共和國中央軍事委員會

中華人民共和國中央軍事委員會領導全國武裝力量、制定國家軍事法規、發布決定和命令、進行與國防相關的管理、建設、規劃等經常性工作。

中央軍事委員會由主席、副主席和委員等人員組成。每屆任期與全國人大的任期相同，皆為五年。連續任職不得超過兩屆。此外，國家中央軍事委員會的成員，均與中共中央軍事委員會的成員相同。

6. 最高人民法院

最高人民法院是國家的最高審判機關，由最高人民法院院長領導，每屆任期與全國人大的任期相同，皆為五年，連續任職不得超過兩屆。

最高人民法院監督地方各級人民法院和專門人民法院的審判工作，並向全國人大和全國人大常委會負責。根據憲法規定，人民法院審理案件時，除法律規定的特別情況外，一律公開進行，被告人有權獲得辯護。人民法院依照法律規定獨立行使審判權，不受行政機關、社會團體和個人的干涉。

7. 最高人民檢察院

最高人民檢察院是國家的最高檢察機關，由最高人民檢察院檢察長領導，每屆任期與全國人大的任期相同，皆為五年，連續任職不得超過兩屆。

最高人民檢察院領導地方各級人民檢察院和專門人民檢察院的工作，並向全國人大和全國人大常委會負責。人民法院、人民檢察院和公安機關，分工負責處理刑事案件，以有效執行法律。

8. 中國人民政治協商會議

中國人民政治協商會議（簡稱政協），是中國共產黨領導的多黨合作和政治協商的重要機構，於 1949 年成立。

政協設全國委員會和地方委員會。全國委員會的成員，包括中國共產黨、八個民主黨派、主要社會團體、少數民族，以及宗教團體的代表人物。此外港

澳台同胞、歸國僑胞，以及其他各界代表人士，亦可成為委員，每屆任期 5 年。

政協全國委員會全體會議每年舉行一次，以討論和提交議案的方式議政，向國家機關和其他有關組織提出建議和批評。概括而言，政協的主要職能，包括：對國家的大政方針和群眾生活的重要問題進行政治協商、通過建議和批評發揮民主監督作用等。

資料來源：

1. 《中華人民共和國憲法》，取自中華人民共和國中央人民政府門戶網站
http://www.gov.cn/gongbao/content/2004/content_62714.htm
2. 中華人民共和國中央人民政府門戶網站 <http://www.gov.cn>
3. 中國人大網 <http://www.npc.gov.cn/>
4. 中國人民政治協商會議全國委員會門戶網站 www.cppcc.gov.cn
5. 余非（2014）《當代中國國情與政治制度》（增補版），香港：三聯書店。
6. 浦興祖等（2002）《中華人民共和國政治制度》，香港：三聯書店。
7. 楊光憲（2003）《中國政府與政治導論》，北京：中國人民大學出版社。
8. 楊鳳春（2011）《圖解當代中國政治》，香港：中華書局。
9. 劉佩瓊（2011）《當代中國解讀·十二五規劃》（增訂版），香港：商務印書館。

中國經濟發展數據

中國經濟自改革開放後高速發展，於 2010 年已超過日本成為全球第二大經濟體。經濟發展改善了城鄉人民的生活，並且是衡量中國綜合國力的重要因素。以下選取部分中國經濟發展的數據，以表列及統計圖表的方式，展示中國經濟發展的情況。

1. 國內生產總值（GDP）

改革開放三十多年來，國內生產總值由 1978 年 3,650 億元人民幣，增長至 2013 年的 588,018 億元人民幣。人均國內生產總值方面，由 1978 年的 382 元人民幣，大幅增加至 2013 年的 43,320 元人民幣。由於中國人口數目龐大，故此 2013 年中國的人均國內生產總值，全球排名第 81 位，低於世界平均水準 10,486 美元（約 64,982 元人民幣）。

年 份	1978	1988	1998	2008	2013
國內生產總值 【人民幣（億元）】	3,650	15,101	84,883	316,751	588,018
人均國內生產總值 【人民幣（億元）】	382	1,371	6,835	23,912	43,320

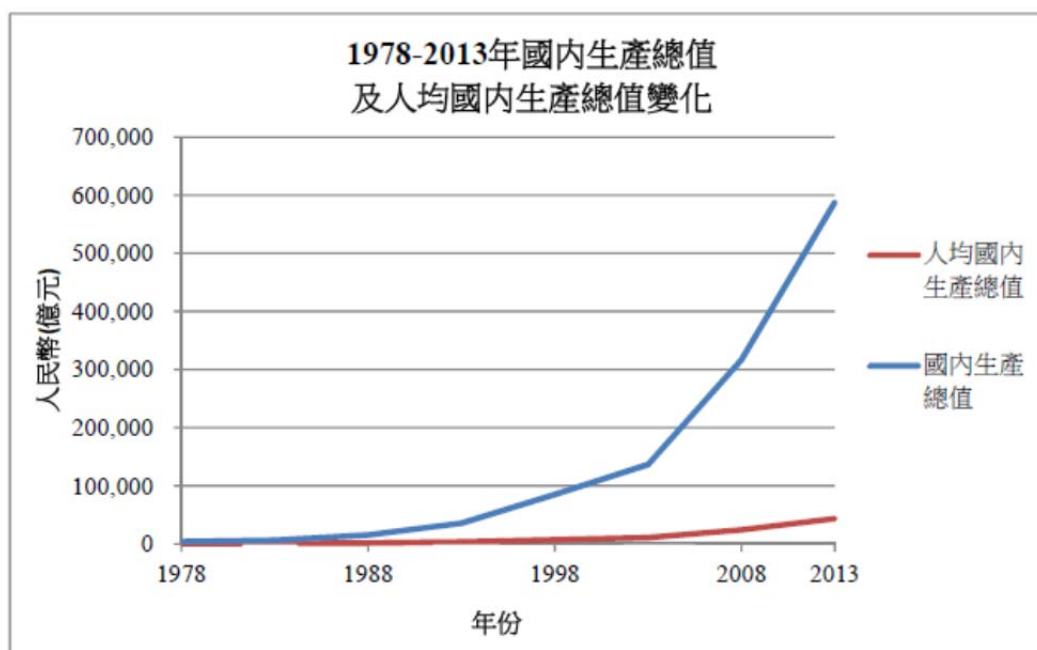

資料來源：中華人民共和國國家統計局（數據查詢 → 年度數據 → 國民經濟核算 <http://www.stats.gov.cn/tjsj/>）

2. 外匯儲備

外匯儲備指一國政府所持有的國際儲備資產中的外匯部分。1978 年中國的外匯儲備為 1.6 億美元，至 2006 年突破 1 萬億美元、2009 年突破 2 萬億美元、2011 年突破 3 萬億美元。現時中國的外匯儲備居世界第一，約佔全世界總量的三分之一。截至 2015 年 3 月，中國的外匯儲備為 37,300 億美元。

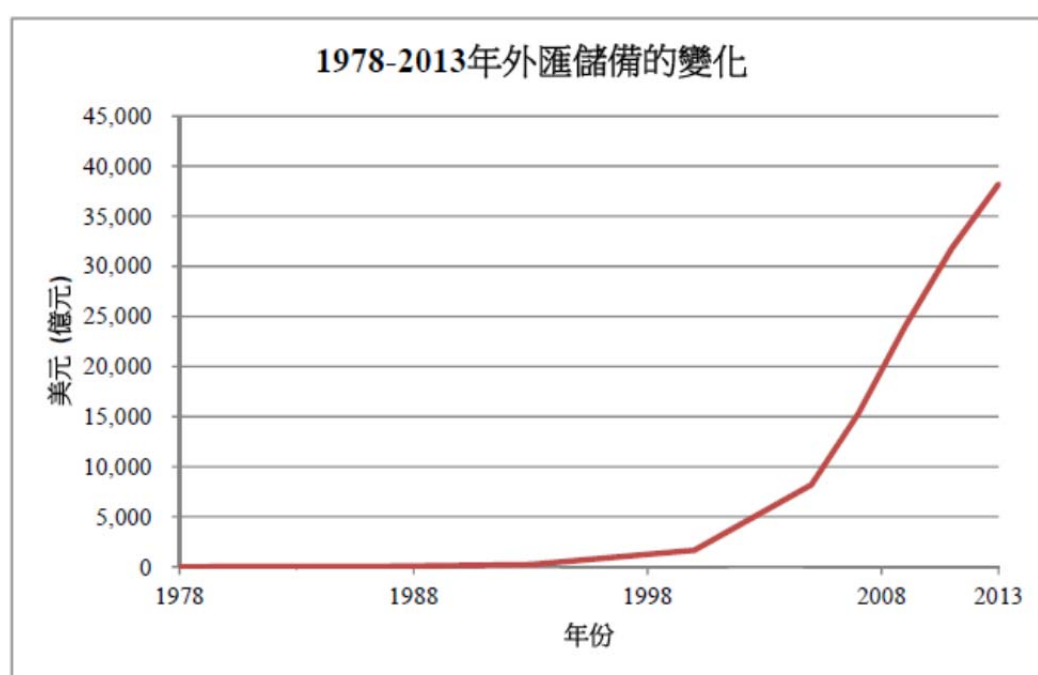

資料來源：

1. 〈如何看待外匯儲備繼續較快增長〉，《經濟日報》，2014 年 4 月 17 日，取自 http://www.gov.cn/xinwen/2014-04/17/content_2661065.htm
2. 〈我國外匯儲備 60 年增 13,577 倍〉，新華社，2009 年 9 月 25 日，取自 http://www.gov.cn/jrzg/2009-09/25/content_1426744.htm
3. 〈2013 年末我國外匯儲備已達 38,213 億美元〉，新華社，2014 年 2 月 14 日，取自 http://www.gov.cn/jrzg/2014-02/24/content_2620344.htm
4. 〈國家外匯儲備規模：附件（2）月度數據（1999 年 12 月-2015 年 3 月）〉，取自國家外匯管理局網頁 <http://www.safe.gov.cn/>（統計數據 → 國家外匯儲備規模）

3. 中國城市及農民收入的變化

改革開放以來，城鄉居民收入和生活水平跨進了一大步。從 1978 年至 2013 年，城市居民家庭人均可支配收入，從 343 元人民幣大幅上升至 26,955 元人民幣，約增長 78 倍；農村居民家庭人均純收入，則從 134 元人民幣增加至 8,896 元人民幣，約增長 66 倍。另一方面，城鄉居民收入雖然都有增加，但農村居民收入增長的水平遜於城市居民，由此而令城鄉差距擴大。

年 份	1978	1988	1998	2008	2013
城市居民家庭人均可支配收入 【人民幣(元)】	343	1,180	5,425	15,781	26,955
農村居民家庭人均純收入 【人民幣(元)】	134	545	2,162	4,761	8,896

- 城市居民家庭人均可支配收入 = (家庭總收入 - 交納的所得稅 - 個人交納的社會保障支出 - 記帳補貼) ÷ 家庭人口
- 農民人均純收入 = (農村居民家庭總收入 - 家庭經營費用支出 - 生產性固定資產折舊 - 稅金和上交承包費用 - 調查補貼) ÷ 農村居民家庭常住人口

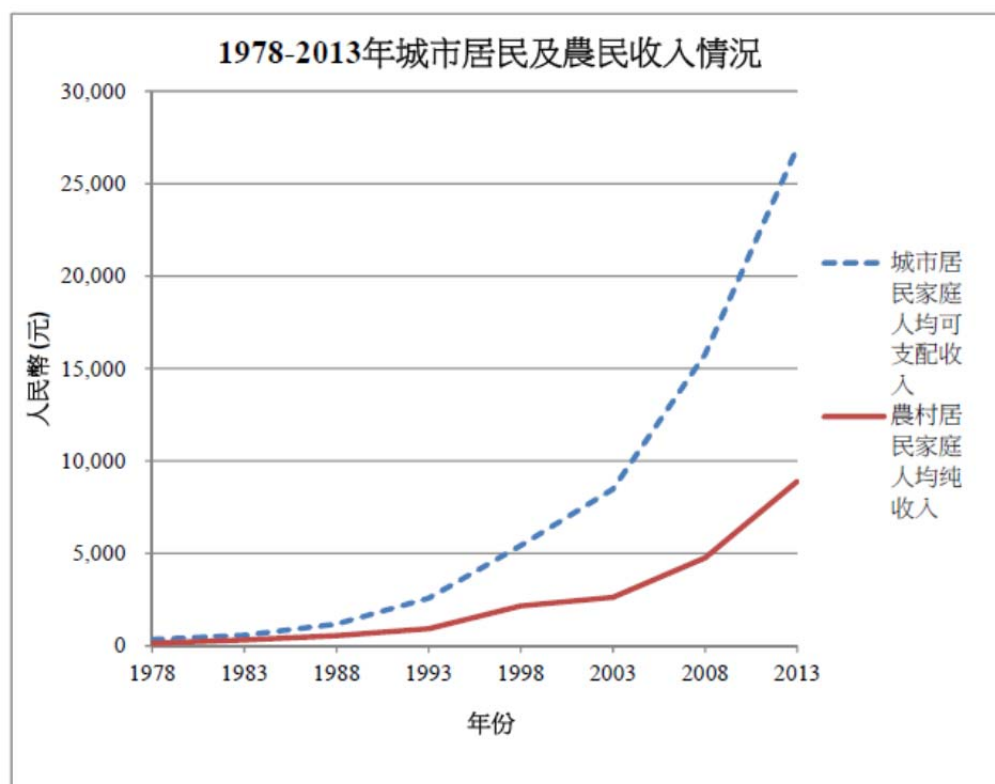

資料來源：中華人民共和國國家統計局（數據查詢 → 年度數據 → 人民生活）
<http://www.stats.gov.cn/tjsj/>

2010 年第六次全國人口普查數據

中華人民共和國自成立以來，分別在 1953 年、1964 年、1982 年、1990 年、2000 年及 2010 年進行了六次全國人口普查。人口普查主要調查人口和住戶的基本情況，包括：性別、年齡、民族、受教育程度、行業、職業、遷移流動、社會保障、婚姻生育、死亡、住房情況等。以下概述 2010 年人口普查的部分數據，以及數據所反映的現象。

首先，在人口總量方面，2010 年 11 月 1 日中國人口的總量為 13.4 億人。由 2000 年至 2010 年間，中國人口淨增長 7,390 萬人，年均增長率是 0.57%，較前一個十年人口淨增長減少了約 5,600 萬人。這是由於中國實施計劃生育政策，大大控制了人口的增長，同時亦紓緩了人口增長對資源環境的壓力。

其次，在家庭戶規模方面，平均每個家庭戶的人口為 3.10 人，比 2000 年人口普查的 3.44 人減少 0.34 人。家庭戶規模繼續縮小，主要是由於中國生育水平不斷下降、遷移流動人口增加、年輕人婚後獨立居住等因素所導致。

歷次人口普查的平均家庭戶規模³

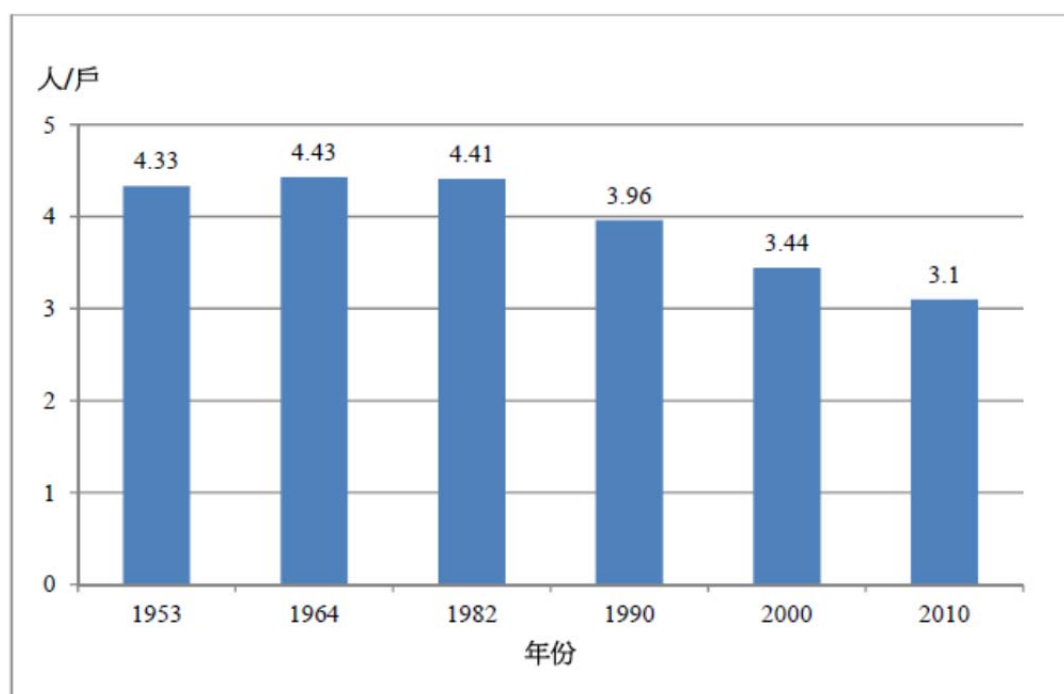

³ 本篇資料所有圖表均取自〈第六次全國人口普查主要資料發布〉，中華人民共和國國家統計局網頁 http://www.stats.gov.cn/ztjc/zdtjgz/zgrkpc/dlcrkpc/dcrkpcyw/201104/t20110428_69407.htm

第三，在性別構成方面，男性人口佔 51.27%，女性人口佔 48.73%，總人口性別比由 2000 年人口普查的 106.74 下降至 105.20（女性人口為 100.00）。而出生人口的性別比是 118.06（以女孩為 100），較 2000 年的 116.86 提高了 1.2%。這顯示了實行計劃生育政策下，重男輕女的傳統觀念更為強化。此外，出生人口性別比偏高，將會導致男女比例失調、男性婚配困難等問題，不利於中國人口長期均衡發展，也可能是社會穩定的隱憂。

歷次人口普查的男女性別人數及總性別比

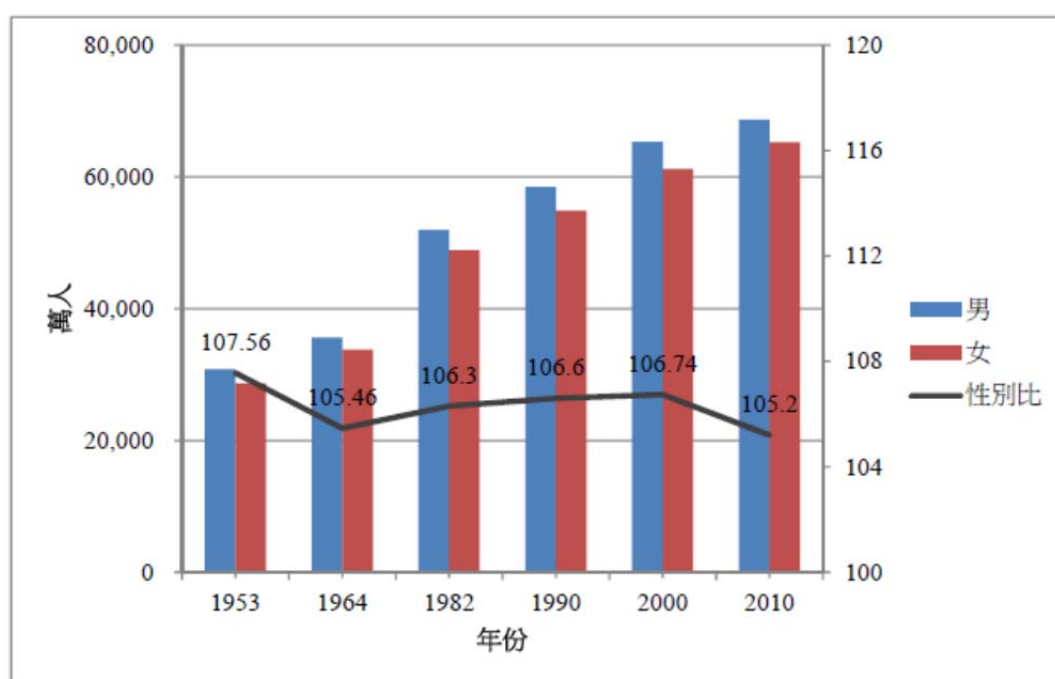

第四，各種受教育程度人口方面，與 2000 年人口普查相比，每十萬人中具有大學文化程度的由 3,611 人上升至 8,930 人；具有高中文化程度的由 11,146 人上升至 14,032 人；具有初中文化程度的由 33,961 人上升至 38,788 人；具有小學文化程度的由 35,701 人下降為 26,779 人；文盲率從 6.72% 下降至 4.08%。各種受教育程度人口和文盲率的變化，反映了中國普及九年制義務教育、發展高等教育以及掃除青壯年文盲等措施都取得了成效，顯示了中國人口素質的提高。

歷次人口普查每 10 萬人擁有大學文化程度的人口

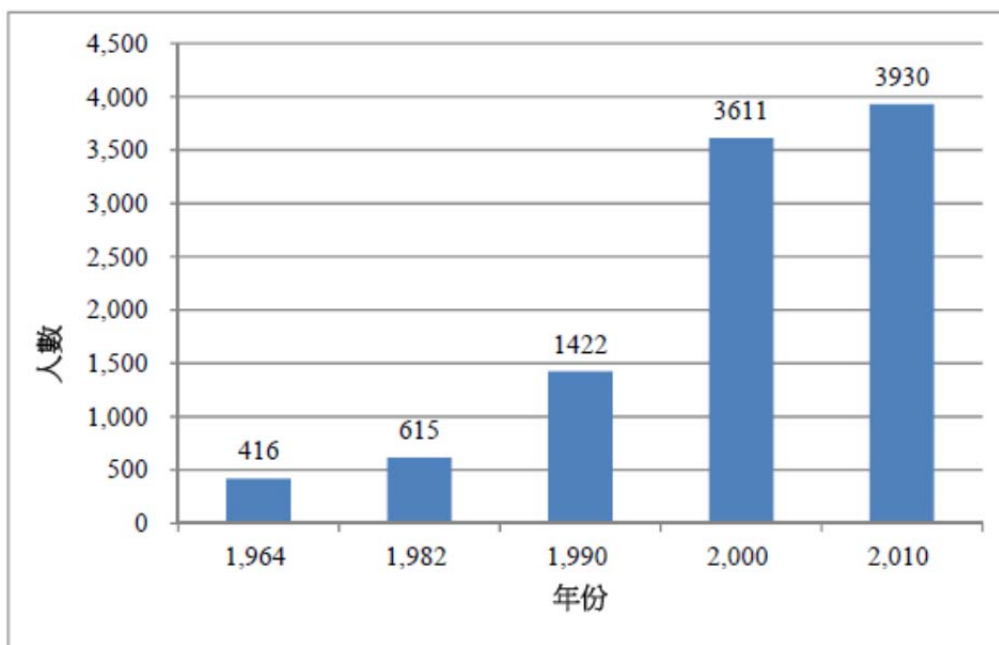

歷次人口普查的文盲率

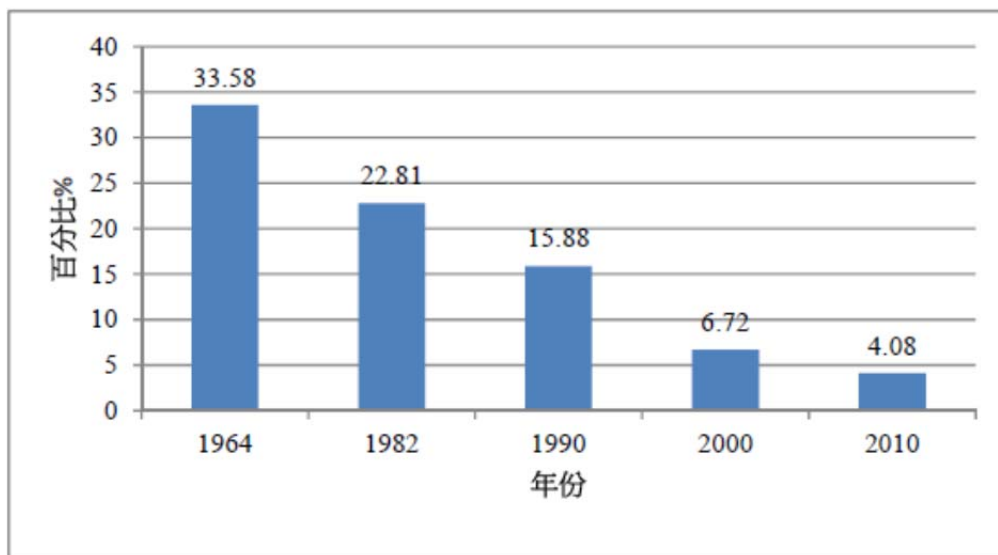

第五，年齡構成方面，人口老齡化的趨勢加快，0-14 歲的人口佔 16.60%，比 2000 年人口普查下降了 6.29%；60 歲及以上人口佔 13.26%，比 2000 年上升 2.93%；65 歲及以上人口佔 8.87%，比 2000 年上升 1.91%。人口年齡結構呈現的變化，反映了中國經濟快速發展、人民生活水平提升，以及醫療衛生保健事業改善的情況。另一方面，現時已發展國家的 65 歲及以上的人口，平均佔總人口的

15.9%，中國與這些國家相比仍有距離；但由於中國現時仍為發展中國家，故學者認為中國人口老齡化的特徵為「未富先老」，對中國未來發展帶來重大挑戰。

第六，城鄉人口分布方面，居住在城鎮的人口為 66,557 萬人，佔總人口的 49.68%；居住在鄉村的人口為 67,415 萬人，佔 50.32%。與 2000 年相比，城鎮人口比重上升了 13.46%，這表示近十年來中國經濟的快速發展，大大提升了城市化水平。

第七，人口地區分布方面，東部地區人口佔常住人口的 37.98%、中部地區佔 26.76%、西部地區佔 27.04%、東北地區佔 8.22%。與 2000 年相比，東部地區的人口比重上升了 2.41%；中部、西部、東北地區的比重都在下降，其中西部地區下降幅度最大，下降了 1.1%。再從常住人口分布來看，排在前五位的是廣東省、山東省、河南省、四川省和江蘇省。這種人口地區分布，反映了人口流動的方向和經濟發展的程度是一致的，東部沿海地區人口所佔的比例提高，主要是東部地區經濟發展較佳，因而吸引中部與西部的人民前往東部地區工作。

第八，流動人口方面，這次人口普查結果顯示，居住地與戶口登記所在地不同，而且離開了戶口登記地半年以上的人口為 26,139 萬人，與 2000 年相比，增加了 11,700 萬人，增長 81.03%。這項結果反映了中國農村勞動力加速轉移，以及經濟快速發展促進了流動人口大量增加。

資料來源：

1. 〈第六次全國人口普查主要資料發布〉，取自中華人民共和國國家統計局網頁
http://www.stats.gov.cn/zjtj/zdtjgz/zgrkpc/dlcrkpc/dcrkpcyw/201104/t20110428_69407.htm
2. 〈馬建堂解讀中國第六次全國人口普查〉，取自中華人民共和國國家統計局網頁 http://www.stats.gov.cn/tjgz/tjdt/201104/t20110429_17540.html
3. 〈馬建堂就第六次全國人口普查主要資料公報答記者問〉，取自中華人民共和國國家統計局網頁
http://www.stats.gov.cn/zjtj/zdtjgz/zgrkpc/dlcrkpc/dcrkpcyw/201104/t20110428_69408.htm
4. 鄒湘江〈基於「六普」資料的我國人口流動與分布分析〉，《人口與經濟》，2011 年第六期。取自中國社會學網
<http://www.sociology2010.cass.cn/upload/2012/02/d20120229144208029.pdf>

中國教育發展及科研經費支出

中國教育自改革開放以來有長足發展，當中以普及九年義務教育及擴充高等教育最值得留意，因為這是提升中國人口素質、增強綜合國力的重要因素。以下從中國國家統計局發布的年度數據內選取部分項目，以表列及統計圖表的方式，展示中國教育發展情況，以及相關的經費開支。

1. 各級學校數目

中國實施計劃生育政策，令學齡人口下降，全國的中國中、小學學校數目亦因此而減少。1978年普通小學學校數目接近95萬所，至2013年減少至約21萬所；初中學校由1978年11萬多所，減少至2013年的5.2萬所；高中學校由1978年4.9萬所，減少至2013年約1.3萬所。另一方面，學前教育則愈趨重視，2013年各種形式的幼稚園接近20萬所。高等教育亦穩步發展，普通高等學校由1978年598所，增加至2013年2,491所。

年 份	1978年	1988年	1998年	2008年	2013年
普通高等學校數目(所)	598	1,075	1,022	2,263	2,491
高中學校數目(所)	49,215	16,524	13,984	14,607	13,352
初中學校數目(所)	113,130	74,968	63,940	53,167	52,764
普通小學學校數目(所)	949,323	793,261	609,626	300,854	213,529
學前教育學校數目(所)	163,952	171,845	181,368	133,722	198,553

資料來源：中華人民共和國國家統計局（數據查詢 → 年度數據 → 教育）
<http://www.stats.gov.cn/tjsj/>

2. 小學初中高中及大學入學率

從 1978 年至 2013 年，全國小學升初中率由 87.7% 上升至 98.3%。2000 年，中國宣布基本普及九年義務制教育，初中升高中率從 1978 年約 40%，大幅上升至 2013 年超過 90%。1988 年的高中升讀高等學校率只有 24.6%，1999 年起實施大規模的高等學校擴招，令升讀高等學校率於 2013 年增加至 87.6%。

年份	1978	1983	1988	1993	1998	2003	2008	2013
小學升初中 (%)	87.7	67.3	71.5	81.8	94.3	97.9	99.7	98.3
初中升高中 (%)	40.9	35.5	38.3	44.1	50.7	59.6	82.1	91.2
高中升高等教育 (%)	--	--	24.6	43.3	46.1	83.4	72.7	87.6

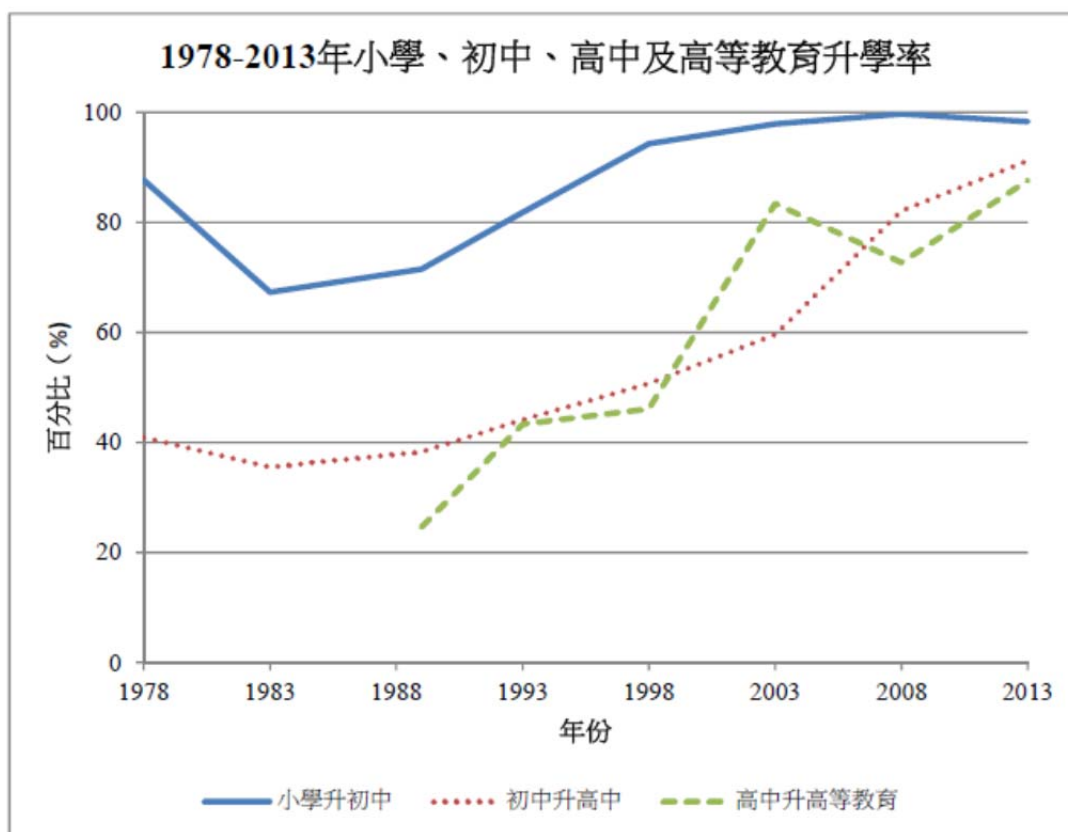

資料來源：中華人民共和國國家統計局（數據查詢 → 年度數據 → 教育）

<http://www.stats.gov.cn/tjsj/>

3. 教育支出

由 2007 年到 2013 年，國家財政性教育經費累計支出接近 10 萬億元人民幣。2013 年，國家財政性教育經費超過 2.2 萬億元，是 2007 年的 3 倍。

年 份	2007	2008	2009	2010	2011	2012	2013
國家財政教育支出 【人民幣（億元）】	7,122	9,010	10,437	12,550	16,497	21,242	22,001

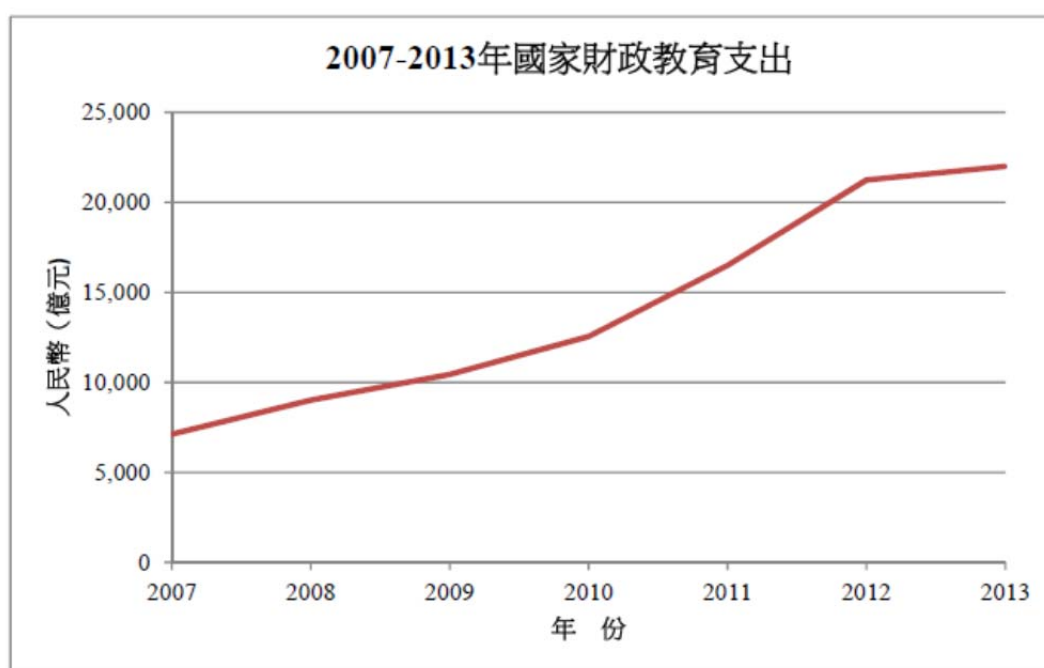

資料來源：中華人民共和國國家統計局（數據查詢 → 年度數據 → 教育）
<http://www.stats.gov.cn/tjsj/>

4. 研究與試驗發展經費支出

2013 年，全國共投入研究與試驗發展（research and development）經費 11,846.6 億元。由 1995 至 2013 的 18 年間，增長了 33 倍。

年份	1995	2000	2005	2010	2013
研究與試驗發展 經費支出【人民 幣（億元）】	348.69	895.66	2,449.97	7,062.58	11,846.60

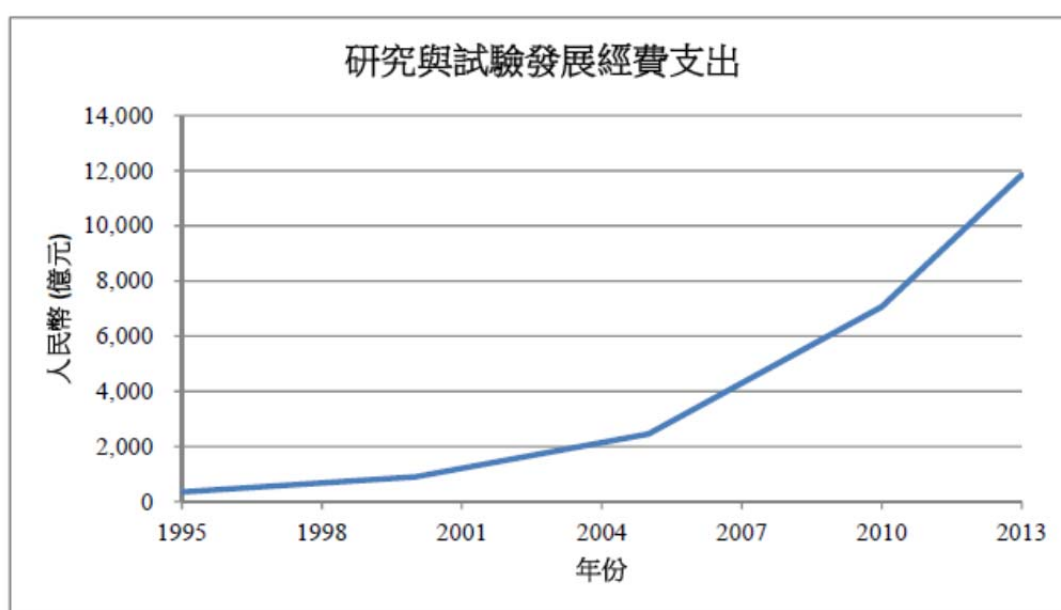

資料來源：中華人民共和國國家統計局（數據查詢 → 年度數據 → 教育）

<http://www.stats.gov.cn/tjsj/>

西部大開發

沿海地區與內陸地區存在頗大發展差距，這是長期困擾中國經濟和社會發展的問題。為了支援西部地區的開發建設，中國政府於 2001 年 3 月發表的第十個五年計劃報告內，正式提出實施西部大開發的具體部署。

西部大開發範圍，包括陝西、甘肅、寧夏、青海、新疆、四川、重慶、雲南、貴州、西藏、廣西、內蒙古 12 個省、自治區和直轄市。面積佔全國的 70%，涉及人口約 3.72 億。西部大開發總體規劃，以 50 年為期而劃分為三個階段：

奠定基礎階段 (2001-2010 年)	發展重點是調整經濟結構，做好基礎設施、生態環境、科技教育等基礎建設，期望初步改善區內的投資環境、遏制生態和環境惡化，使到增長速度達到全國平均水平。
加速發展階段 (2011-2030 年)	在前一段的基礎上進入西部開發的衝刺階段，發展重點是落實市場化、生態化和專業區域佈局的全面升級，促使經濟躍進增長。
全面推進現代化階段 (2031-2050 年)	在一部分已率先發展的地區增強實力，使其融入國內與國際的現代化經濟體系，並着力加快開發邊遠山區與落後農牧地區，務求普遍提高西部人民的生產與生活水平，全面縮小與沿海地區的差距。

西部大開發現已進入第二階段，回顧第一階段，大致達到預期成效。例如在經濟方面，主要經濟指標增速自 2007 年起連續六年高於東部地區和全國平均水平，初步形成了能源資源加工利用、旅遊、農牧業等特色優勢產業。環境保護方面，部分生態脆弱的河流的環境已有改善、森林覆蓋率逐步提高、污染物排放量亦已下降。人民的教育水平和收入方面，西部地區九年義務教育全面普及，青壯年文盲率下降到 5% 以下。西部地區城鄉居民收入，分別從 1999 年的 5,302 元及 1,634 元，增加至 2012 年的 20,600 元及 6,027 元，年均分別增長 11.0% 和 10.6%。

西部大開發雖已取得一定成效，未來發展仍面對不少難題。例如經濟持續增長的基礎仍不穩固，這是由於西部地區產業結構相對單一，企業實力不強，因而抵抗外部經濟衝擊的能力較低。此外，西部地區城鄉居民的收入雖有上升，但與東部相比仍有一段距離，在 2012 年分別僅及東部的 71% 和 56%；而且還有 2,500 多萬民眾居住在生態脆弱、生活條件惡劣的地區。以上種種難題，都是需要長時期努力才可以解決。

資料來源：

1. 〈關於國民經濟和社會發展第十個五年計劃綱要的報告〉(第八章)，取自中國網 <http://www.china.com.cn/ch-15/15p8/1.htm>
2. 〈西部大開發戰略實施十年 未來發展轉向「開放」〉，取自中國西部開發網 <http://www.chinawest.gov.cn/web/NewsInfo.asp?NewsId=55943>
3. 〈西部十年 跨越發展〉，取自人民網 <http://finance.people.com.cn/BIG5/8215/174398/>
4. 〈西部開發〉，取自中國網 http://big5.china.com.cn/aboutchina/zhuanti/zgj/2008-12/08/content_16916249_3.htm。
5. 〈國務院關於深入實施西部大開發戰略情況的報告〉，取自中國人大網 http://www.npc.gov.cn/npc/zxbg/gwygyssxbdkfzlkdbg/2013-10/22/content_1811909.htm

南水北調工程

中國北方乾旱缺水，而南方則水資源豐富，為了紓緩北方的缺水情況，中國政府於 2001 年 3 月發表的第十個五年計劃報告內，提出展開南水北調工程的具體部署。國務院其後於 2002 年 11 月批准《南水北調工程總體規劃》，預期在 2050 年完工的南水北調工程正式展開。

根據工程的規劃方案，南水北調分為西線工程、中線工程和東線工程，各自從長江上、中、下游調水（見下圖）。通過這三條南北縱向的調水線路，與長江、黃河、淮河和海河這四大東西橫向的河流聯繫，從而逐步構成以「四橫三縱」為主體的水資源總體佈局，基本上覆蓋黃河、淮河及海河流域、山東東部地區和西北內陸部分地區，藉以緩解北方水資源短缺的問題，並有助促進西部開發。



(圖片來源：中國南水北調官方網站 <http://www.nsb.gov.cn/zx/gcgh/>)

南水北調工程為現時世界上最大規模的調水工程，在規劃的 50 年間，劃分為三個實施階段：2002 年至 2010 年為實施南水北調工程的近期階段，調水規模約 200 億立方米；2011 年至 2030 年為中期階段，調水規模累計達到 368 億立方米左右；2031 年至 2050 年為遠期階段，調水規模累計達到 448 億立方米左右。截至 2013 年 4 月，工程累計投資超過 2,000 億元。東線一期工程及中線一期工程分別於 2013 年 12 月和 2014 年 12 月建成，正式投入運作。

南水北調工程自展開以來，輿論亦同時關注工程帶來的問題，例如東線和中線均流經環境污染較為嚴重的地區，會令水質下降。而從南方輸水往北方的成本頗高，令北方人民擔心水價上漲。此外，南水北調工程移民是繼三峽庫區

移民之後，中國最大規模的移民行動。按照工程建設規劃，東、中線一期工程建設移民徵地涉及搬遷人口約 44 萬人，這些都是需要謹慎處理的問題。

資料來源：

1. 中國南水北調官方網站 <http://www.nsb.gov.cn/>
2. 〈《南水北調工程總體規劃》確定三條調水路線〉，取自人民網
<http://www.people.com.cn/GB/jinji/32/180/20021126/874208.html>
3. 〈南水北調工程〉，取自新華網，
http://news.xinhuanet.com/ziliao/2002-12/27/content_672194.htm
4. 〈中國南水北調簡介〉，取自中國網
http://www.china.com.cn/aboutchina/data/zmslgc/2008-05/23/content_15434641.htm
5. 〈媒體梳理南水北調工程大事記 曾 3 個問題爭執不下〉，取自網易財經頻道
<http://money.163.com/14/0707/03/A0H74E8R00253B0H.html>
6. 〈國務院南水北調辦回應社會熱點問題〉，取自中國科技網，
http://digitalpaper.stdaily.com/http_www.kjrb.com/kjrb/html/2015-01/15/content_289985.htm?div=-1

一帶一路

國家主席習近平於 2013 年 9 至 10 月出訪中亞和東南亞國家期間，提出「絲綢之路經濟帶」和「21 世紀海上絲綢之路」的區域經濟合作戰略構想。所謂的「一帶一路」，就是「絲綢之路經濟帶」和「21 世紀海上絲綢之路」的簡稱。

「絲綢之路經濟帶」有三個重點合作方向：分別是中國經中亞、俄羅斯至歐洲（波羅的海）；中國經中亞、西亞至波斯灣、地中海；以及中國至東南亞、南亞、印度洋。至於「21 世紀海上絲綢之路」，則有兩個重點合作方向：分別是從中國沿海港口通過南海到達印度洋，然後延伸至歐洲；以及從中國沿海港口經過南海而到達南太平洋。（詳見下圖）

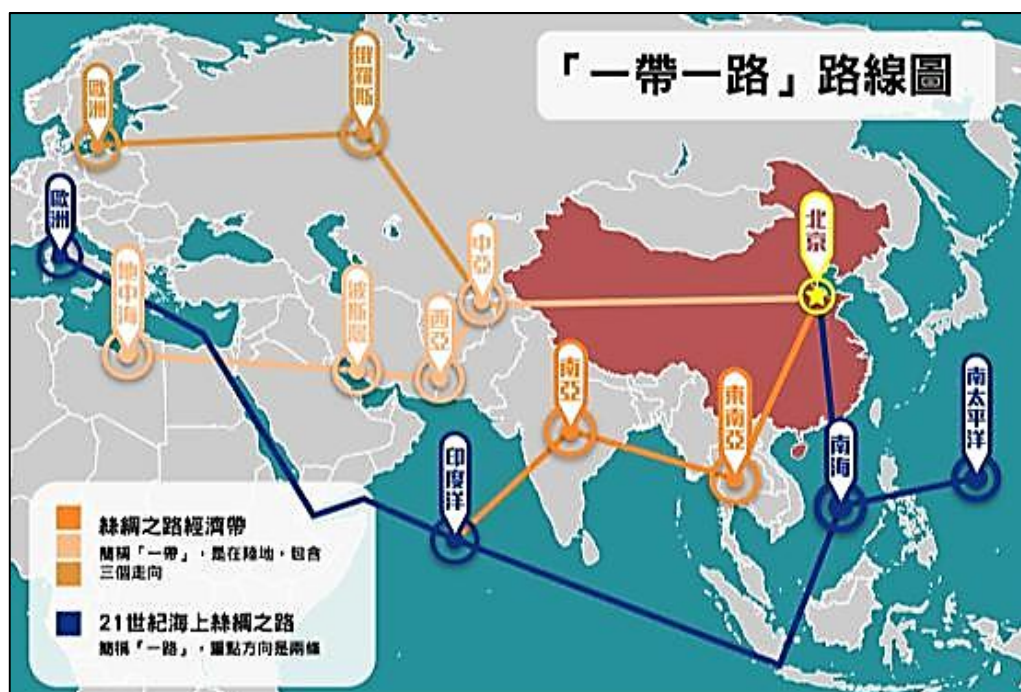

（圖片來源：取自 <http://www.thenewslens.com/post/151060/>）

2015 年 3 月，中國政府發布《推動共建絲綢之路經濟帶和 21 世紀海上絲綢之路的願景與行動》，闡述發展「一帶一路」的原則、合作重點和合作機制。根據該份文件，「一帶一路」沿線各國天然資源各異，經濟互補性強，所以彼此合作的潛力和空間很大。文件提出各國可以從以下五方面加強合作：

- 政策方面：加強政府間合作，共同制定推進區域合作的規劃和措施。
- 設施方面：加強沿線國家基礎設施建設規劃和技術標準體系的對接，形成連接亞洲各區域以及亞歐非之間的基礎設施網絡。
- 貿易方面：研究解決投資貿易便利化的問題，積極與沿線國家和地區

商議建立自由貿易區。

- 資金方面：推進亞洲貨幣穩定體系、建設融資體系和信用體系。
- 民心相通方面：擴大相互之間的留學生規模、加強旅遊合作等。

截至 2015 年 4 月，已有 60 多個國家和國際組織響應「一帶一路」的倡議。這些國家的總人口約 44 億，經濟總量約 21 萬億美元，分別約佔全球的 63%和 29%。

資料來源：

1. 〈推動共建絲綢之路經濟帶和 21 世紀海上絲綢之路的願景與行動〉，取自中華人民共和國發展和改革委員會網頁
http://www.sdpc.gov.cn/xwzx/xwfb/201503/t20150328_669089.html
2. 〈何謂「一帶一路」？〉，取自中國經濟網
http://big5.ce.cn/gate/big5/www.ce.cn/ztpd/xwzt/guonei/2014/ydy1/wjzl/201409/27/t20140927_3610622.shtml
3. 〈「一帶一路」繪就發展新藍圖〉，取自新華網
http://news.xinhuanet.com/world/2015-04/14/c_127688480.htm
4. 〈「一帶一路」承載和平發展美好夢想〉，取自人民網
<http://politics.people.com.cn/n/2015/0414/c1001-26839092.html>
5. 〈央視發布「一帶一路」權威版圖〉，文匯報，2015 年 4 月 14 日。

上海合作組織

1996年4月，中國、俄羅斯、哈薩克、吉爾吉斯、塔吉克五國元首，在上海舉行第一次會晤，簽署了〈關於在邊境地區加強軍事領域信任的協定〉（Agreement on Mutual Reduction of Military Forces along the Border Areas），奠定了五國合作的基礎。其後五國元首每年一度會晤，輪流在五國舉行，成為上海合作組織的前身。

上海合作組織於2001年6月成立，成員國（Member States）除了上述五國外，再加上烏茲別克；另有五個觀察員國（Observer States）：蒙古、巴基斯坦、伊朗、印度、阿富汗；三個對話夥伴國（Dialogue Partners）：白俄羅斯、斯里蘭卡、土耳其。上海合作組織成員國的總面積接近3,018.9萬平方公里，佔歐亞大陸面積的五分之三；人口共15億，佔界總人口的四分之一。上海合作組織的成立宗旨如下：

- 加強各成員國之間的相互信任與睦鄰友好。
- 鼓勵成員國在政治、經貿、科技、文化、教育、能源、交通、旅遊、環保及其它領域的有效合作。
- 共同致力維護和保障地區的和平、安全與穩定。
- 推動建立民主、公正、合理的國際政治經濟新秩序。

上海合作組織對內遵循「互信、互利、平等、協商、尊重多樣文明、謀求共同發展」（mutual trust, mutual benefit, equal rights, consultations, respect for the diversity of cultures and aspiration towards common development）的「上海精神」（Spirit of Shanghai）；對外則奉行不結盟（non-alignment）、不針對其它國家和地區（non-targeting anyone）及開放（openness）的原則。

上海合作組織的最高決策機構是成員國元首理事會（The Heads of State Council）。該理事會每年舉行一次會議，就組織所有重大問題作出決定和指示。此外，成員國政府首腦理事會（The Heads of Government Council），每年都會舉行一次例會，重點研究組織框架內多邊合作的戰略與優先方向，解決經濟合作等領域的原則和迫切問題，並批准組織年度預算。

資料來源：

1. 上海合作組織官方網頁 <http://www.sectsco.org/CN11/>
2. 〈上海合作組織〉，取自中華人民共和國外交部官方網頁 http://www.fmprc.gov.cn/mfa_chn/gjhdq_603914/gjhdqzz_609676/lhg_610734/

孔子學院

中國政府為了協助各國學習漢語的人士，並在海外開展漢語教學及推廣中國文化，故通過「國家漢語國際推廣領導小組辦公室」(簡稱「漢辦」(Hanban))，與世界各國 / 地區的學校及專業機構合作，在當地開辦孔子學院及孔子課堂(下文合稱孔子學院)，並在北京設立孔子學院總部。

第一所孔子學院於 2004 年 11 月在首爾創辦。截至 2014 年 12 月，已於全球 126 個國家 / 地區成立了 475 所孔子學院(設於大學或高等院校)和 851 所孔子課堂(設於中小學)。孔子學院是中外合作建立的非營利教育機構，於海外開展漢語教學，並推動中外教育交流與合作。孔子學院提供的服務，包括以下各項：

- 開展漢語教學。
- 培訓漢語教師，提供漢語教學資源。
- 開展漢語考試和漢語教師資格認證。
- 提供中國教育、文化等信息諮詢。
- 開展中外語言文化交流活動。

為了讓各國學習漢語的學生有更多交流機會，並增進對漢語和中華文化的認識，孔子學院總部與「漢辦」，每年都會舉辦一項名為「漢語橋」(Chinese Bridge)的世界大學生中文比賽，至 2015 年已經舉辦了十四屆。

香港亦有一所孔子學院，它由「漢辦」授權香港理工大學承辦，於 2006 年成立，是中國境內同類孔子學院的第一所。香港孔子學院除了促進和推動本地的漢語及中國文化教育外，還會向國際社會推廣漢語應用，以及促進國際漢學研究。

資料來源：

1. 孔子學院官方網頁 <http://www.hanban.org/index.html>
2. 漢語橋官方網頁 <http://bridge.chinese.cn/>
3. 香港孔子學院官方網頁 <http://www.cihk.org.hk/tc/index.php>

第三部分：學與教參考示例

通識教育科採納議題探究模式作為選擇課程內容和教學法的取向，教師需要根據《通識教育科課程及評估指引》的「探討問題」所涉及的學與教重點，從中選取合適的議題，並要設計教材和安排課堂活動，讓學生展開探究。

這部分提供了五份示例予教師考慮使用，它們都是配合本單元的各個學與教重點，部分示例更與其他單元的課程相關。教師使用前請先瀏覽各示例的甲項，了解其整體構思要旨、建議所用的課時和各項教學目標。此外，亦請留意該示例涉及的基本概念，以及學生在初中階段應已具備的學習經歷。上述資料有助教師預計實際所需的課時，並針對學生的進度而調節學習內容的廣度與深度。

各示例的乙項介紹學與教流程安排，並建議不同的學與教策略予教師採用，例如課前或課後閱讀、資料（包括文字、漫畫和數據）分析、小組討論、模擬論壇、角色扮演、辯論、教師直接講授與總結。為了節省教師預備教材的時間，大部分課堂活動都提供相關的工作紙或閱讀資料；至於課後習作亦附有設題原意，以供教師批閱時參考之用。以上各項教材都以附件形式置於各示例的最後部分，教師可考慮將這些附件影印後向學生派發。

這五份示例只是作為構思教學課題和設計活動的參考，不適宜在課堂上照本宣科。此外，教師在使用這些示例時，亦請同時配合經仔細規劃的校本教學進度，從而有效運用課時以處理學生學習差異、解說習作表現、安排校內評估等各項學與教活動。

高中通識教育科

「現代中國」單元學與教參考示例（1）

改革開放的實施 與人民生活的變化

甲. 示例的基本資料

教學課題	改革開放的實施與人民生活的變化
相關的單元、主題、探討問題	<p>主線 單元三：現代中國；主題 1：中國的改革開放</p> <ul style="list-style-type: none"> ● 人民如何理解生活水平和模式的轉變？ ● 中國作為一個高速增長的發展中國家，環境保育和文物保育面對甚麼挑戰和機遇？ ● 中央人民政府怎樣回應改革開放帶來的影響？ <p>副線 單元六：能源科技與環境；主題 2：環境與可持續發展</p> <ul style="list-style-type: none"> ● 人們的生活方式及社會發展怎樣影響環境和能源的使用？ ● 社會各界、政府及國際組織，可以為可持續發展的未來作甚麼回應？
整體構思要旨	<p>這份學與教參考示例，旨在讓學生概略認識國家實施改革開放的背景、主要人物和政策，並以改革開放帶動人民生活的變化作為核心內容。示例所選取的生活變化例子，除了與「現代中國」單元有關外，亦涉及「能源科技與環境」單元，藉以培養學生處理跨單元議題的能力。</p> <p>示例的第 1 節集中介紹改革開放初期的重要事件，以及已故國家領導人鄧小平的經濟發展理念，讓學生認識國家從文化大革命後的混亂和蕭條局面，逐漸走向現代化發展道路的歷程。第 2 及第 3 節以人民的衣食住行及消閒娛樂活動為探究重點，藉以反映改革開放如何提升人民的生活素質，並從人民熱衷於假日旅遊而探究對於文物保育帶來的挑戰和機遇。第 4 及第 5 節則涉及中國的城市化發展歷程，以及因為城市化發展而帶來的問題；當中的小組討論部分內容，包括在香港亦會出現的城市問題，從而促使學生思考這些城市問題並非只見於內地，並需要考慮不同持份者的意見而作最有效的處理。</p> <p>本示例為一份認識改革開放的教材，並且以城市為主要探究情境（本分冊第 2 份示例則會較多針對農村情況），學生毋須在這示例內對改革開放所涉及的每一範疇都深入掌握，而是應該從較為宏觀的角度剖析改革開放對人民生活所帶來的各種轉變和影響。教師在完成這份示例後，可根據校本規劃再選取其他相關課題施教，以深化學生對於改革開放的認識。</p>
所需教節	五教節（每節 40 分鐘），共 200 分鐘
教學目標	<p>知識：</p> <ul style="list-style-type: none"> ● 改革開放的背景、主要人物和政策。 ● 改革開放的進程與人民生活變化的關係。 ● 經濟發展對文物保育帶來的挑戰和機遇。

	<ul style="list-style-type: none"> ● 中國的城市化進程，以及由此而引發的城市問題。 <p>技能：</p> <ul style="list-style-type: none"> ● 探究議題時能藉着掌握資料而作概念化觀察。 ● 研習當代議題時能應用相關的知識和概念。 ● 從不同角度來詮釋資料。 ● 解讀漫畫資料所傳達的訊息。 ● 口語及文字表達。 ● 即場反應及回應質疑。 <p>價值觀及態度：</p> <ul style="list-style-type: none"> ● 以開放及寬容的態度來看待其他人所持的意見和價值觀。 ● 在多元社會中欣賞和尊重不同的文化和觀點。 ● 建立良好習慣與行為，致力保護環境與文物。
需要應用的基本概念	文物保育、城市化、社會矛盾與和諧社會、生活素質、廢物管理、綠色生活模式。
初中的相關學習經歷	學生已於初中修讀個人、社會及人文教育學習領域各門學科，估計對於國家近百年發展的主要歷史時期和重要歷史事件；中華人民共和國成立以來的內政和外交概況；改革開放的由來與發展；國家近期的經濟和環境議題等有初步認識。假如教師認為學生所掌握的基礎知識不足，建議在使用本份示例前先向學生簡略介紹。

乙. 課堂學與教設計

教節	課堂學與教策略及流程安排
1	<p>引入課題（約 12 分鐘）</p> <ul style="list-style-type: none"> ● 教師將學生分成二人一組，並派發學生討論工作紙（附件一），要求他們在工作紙簡單寫下與改革開放有關的詞語（年份、人物、政策、事件……）。學生最少須寫下八個，並鼓勵他們寫得愈多愈好。在活動開始前，教師可以先舉一至兩個例子讓學生參照。 ● 當學生完成工作紙後，教師可視乎課時而選取部分組別，要求他們輪流將工作紙上詞語寫在黑板，但後來者所寫的詞語，不可與黑板上已有的重複。 ● 教師將學生提出的詞語分類，例如： <ul style="list-style-type: none"> ➢ 與改革開放相關的年份、人物：1978 年、鄧小平……。 ➢ 與改革開放相關的政策：四個現代化、包產到戶、讓一部分地區先富起來……。 ➢ 與改革開放相關的事件：十一屆三中全會、成立經濟特區……。 ➢ 改革開放的正面影響：人民生活水平提升、綜合國力增強、國際地位提高……。 ➢ 改革開放的負面影響：地區發展不平衡、城鄉人民收入不均、帶來環境污染……。 ● 上述活動除了協助學生綜合他們的討論內容外，並可以藉此而教導他們整理資料的方法。此外，若果有學生寫了一些班內大部分學生都不太認識的詞語，例如「四個現代化」、「包產到戶」¹，教師可以先請寫下該詞語的學生加以解說，然後再作補充，或是糾正他解說錯誤的地方（如有）。
	<p>教師講授（約 23 分鐘）</p> <ul style="list-style-type: none"> ● 教師派發課堂講授參考資料（附件二），並配合「改革開放的歷程」這份相關資料（可考慮連同附件二一併派發予學生參考），向學生講授改革開放的重點。 ● 建議教師將本教節的講授重點集中於改革開放初期的情況，以鞏固學生的基礎知識。例如： <ul style="list-style-type: none"> ➢ 利用附件二的資料一，介紹 1978 年 12 月中國共產黨十一屆三中全會的概略，指出這是啟動改革開放政策的里程碑，將中國的路向轉為發展生產力以實現「四個現代化」，並且將推動農業改革

¹ 「四個現代化」指工業、農業、國防、科學技術的現代化。「包產到戶」又稱「家庭聯產承包責任制」，指農戶在上繳了規定數量的農產品予國家後，其餘農產品可以自行保留。

教節	課堂學與教策略及流程安排
	<p>作為改革開放的起點。</p> <ul style="list-style-type: none"> ➤ 已故國家領導人鄧小平被視為「改革開放的總設計師」²，教師可利用附件二的資料二，簡介鄧小平推動中國經濟發展的意見。教師可強調鄧小平所說的「讓一部分人、一部分地區先富起來」的發展策略，現時已經大致實現；但這發展策略卻是做成目前中國發展不平衡的其中一個重要原因。至於鄧小平提及「實現共同富裕」的目標，則正是中國當下及未來的努力方向。 ➤ 改革開放由農業改革開始，而農業改革的步伐在十一屆三中全會召開之前，已在安徽省鳳陽縣小崗村悄悄展開，小崗村亦因而被視為「中國農村改革第一村」³。教師可利用附件二的資料三所提供的視頻及圖片（農民所簽署的「包產到戶」契約），向學生簡介當年 18 名小崗村農民發起「包產到戶」的情況；並強調從他們簽訂契約時的戰戰兢兢心情，反映了當時的政治環境對於啟動農村改革仍是很大障礙。 ➤ 利用附件二的資料四，指出中央政府在 1980 年開始，陸續在沿海及沿長江流域成立多個經濟特區。教師可考慮帶備（或下載）一張中國地圖上課，並在講授這部分的内容時展示地圖，然後要求學生從地圖指出各經濟特區的位置，從而掌握由點到線、由線到面的逐步開放模式。 <ul style="list-style-type: none"> ● 總結改革開放的特徵（參閱「改革開放的歷程」這份相關資料的第一段），讓學生從較為宏觀的層面，理解改革開放的指導思想、發展步驟，以及與前蘇聯和東歐社會主義國家的改革有何不同。
	<p>安排課後學習活動（約 5 分鐘）</p> <ul style="list-style-type: none"> ● 要求學生於課後閱讀「改革開放的歷程」這份相關資料，以鞏固學習。 ● 派發課前預習資料及工作紙（附件三），然後將學生分為五組，分配他們處理工作紙內提及的五類改革開放前後的變化（每組只須負責一類變化），並完成工作紙所附的問題，於下一教節帶回課堂報告。
2-3	<p>學生報告課前預習成果、教師總結（約 20 分鐘）</p> <ul style="list-style-type: none"> ● 教師檢查學生的課前預習，然後邀請部分組別匯報。建議每類改革開放前後的變化，都最少有兩組學生匯報，以方便比較分析。

² 參閱陳亞傑〈「總設計師」稱謂的來龍去脈〉，取自新華網
http://big5.xinhuanet.com/gate/big5/news.xinhuanet.com/theory/2006-09/22/content_5121033.htm。
 關於鄧小平的詳細生平事蹟，教師可參閱傅高義（Ezra F. Vogel）著、馮克利譯（2012）《鄧小平時代》，香港：中文大學出版社。（香港公共圖書館索書號 782 1791）

³ 參閱〈小崗村村民：冒險按下紅手印 萬里力挺小崗改革〉，取自騰訊新聞網
<http://news.qq.com/a/20150715/041400.htm>

教節	課堂學與教策略及流程安排
	<ul style="list-style-type: none"> ● 教師利用學生的匯報內容為基礎，並結合個人認識而作總結，重點在於從<u>生活素質</u>（特別是物質層面的生活素質）這個概念⁴，闡釋人民生活在改革開放前後的變化及影響。例如： <ul style="list-style-type: none"> ➢ 衣著、飲食及住房方面的變化，都是以經濟發展為前提的，並且反映了人的思想觀念轉變，以及對於提升生活素質，以至個人品味的追求。好像衣著服飾從以往的從眾心理，轉到現在要突出個性；不僅要「吃飽」，更要「吃好」和吃得健康；既要自己家居舒適，還希望家居所在的地區配套設施完善和環境優美。 ➢ 出行方面的變化，顯示了交通便利有助拉近各地的距離，並為城市化發展提供了有利條件。 ➢ 家庭日用品變化方面，改革開放之前，當時所謂的「三轉一響」是指單車、手錶、衣車和收音機。到了 1980 年代末期，所謂的「新三件」是指電視機、冰箱及洗衣機。從這些日用品的變化，反映家庭生活由簡單而逐漸變得富裕；而家庭電器的普及，可協助處理家務，令閒暇時間增加。 ● 教師宜指出普遍而言，改革開放確是提升了人民的生活水平；然而也不能忽視中國不同地區之間的發展差異，尤以西部不少地區人民的生活水平仍有待提高，而這亦是國家積極推動西部大開發的原因之一。 ● 教師如認為課時可以容許，可考慮選播一些視頻片段，增加學生對於改革開放前後變化的認識⁵。
	<p>第一次小組討論、學生匯報及教師總結（約 25 分鐘）</p> <ul style="list-style-type: none"> ● 教師表示學生從課前預習，應已大概掌握改革開放對人民生活帶來的變化；隨後將會進行兩次小組討論活動，從消閒娛樂活動（非物質層面的<u>生活素質</u>）進一步了解人民生活變化的情況。 ● 教師要求學生分組及派發小組討論工作紙（附件四），學生閱讀工作紙的各則資料後，討論所附的問題。 ● 學生匯報討論結果（請教師視乎課時而決定匯報組別的數目）。 ● 教師利用學生的匯報內容為基礎，並結合個人認識而作總結，指出隨着改革開放而帶動經濟發展和對外接觸增加，令人民有能力參與和享受更多元化的消閒娛樂活動，得以提升他們的生活素質，也有助擴闊

⁴ 「生活素質」這個基本概念，收於《「今日香港」單元分冊》。此外，教師請留意內地學術界較少使用「生活素質」這個詞語，多數使用的是「生活質量」。有關內地對於生活質量的研究，可參考周長城等著（2009）《生活質量的指標構建及其現狀評價》，北京：經濟科學出版社。

⁵ 教師可以考慮選播以下視頻：

- 「改革開放 30 年最時髦服裝」（只有配樂及中文字幕。片長 1 分 33 秒），網址 <https://www.youtube.com/watch?v=mngmyVc-TEw&app=desktop>
- 「改革開放以來交通的變化」（普通話旁白。片長 1 分 2 秒），網址 <http://www.tudou.com/programs/view/Q4inhsIzeKs#http://www.tudou.com/programs/view/aD0REbkyhlo/>

教節	課堂學與教策略及流程安排
	<p>人民的視野。另一方面，從內地人民在消閒娛樂活動的變化，亦反映了中國的外交政策，以及改革開放進程當中的某些特點。例如：</p> <ul style="list-style-type: none"> ➤ 1950 年代消閒娛樂活動較為簡單，而且與當時中國的外交政策有關（「一邊倒」傾向前蘇聯，以及反對以美國為首的西方資本主義陣營）。學生應該曾在中三級的中國歷史科學習這段歷史，教師可藉此與學生重溫，並作為日後探究中國參與國際事務的議題時的背景知識。 ➤ 1980 年代反映了改革開放初期「一部分人先富起來」的特點，擁有電視機的家庭成為了全村焦點；而且當時是改革開放初期，與國外的聯繫仍然較少，所以電視節目以中國製作為主。到了 1990 年代，對外開放的範圍擴大，於是國外影響漸見明顯。香港靠近深圳這個規模最大的經濟特區，令到香港的流行文化在內地甚受歡迎。踏入 21 世紀，中國積極推動<u>全方位外交</u>以參與國際事務及配合全球化趨勢，而且國家的<u>綜合國力</u>亦不斷提升⁶，這亦影響到流行文化呈現多元化面貌，並帶有中國特色。
	<p>第二次小組討論、學生匯報及教師總結（約 25 分鐘）</p> <ul style="list-style-type: none"> ● 教師指出從本教節的第一次小組討論，已可知道內地人民在改革開放後於消閒娛樂方面的變化。而在眾多消閒娛樂活動當中，出外旅遊（包括國內與國外）最受人民歡迎，成為度假的首選方式。隨着旅遊業蓬勃發展，也帶來了<u>文物保育</u>的議題。 ● 教師可考慮邀請曾經到內地旅遊的學生，分享他們的旅遊經驗和感受，以引起討論有關議題的興趣。繼而派發小組討論工作紙（<u>附件五</u>），要求他們閱讀工作紙的各則資料，然後討論所附的題目。教師可以提示學生，如認為對於回應討論題目有幫助，不妨適當地利用他們的旅遊經驗和感受，但必須將這些經驗和感受置於討論題目的情境內處理，不可直接抒發個人主觀感受。 ● 學生匯報討論結果（請教師視乎課時而決定匯報組別的數目）。 ● 教師利用學生的匯報內容為基礎，並結合個人認識而作總結。例如： <ul style="list-style-type: none"> ➤ 內地旅遊業蓬勃發展的原因： <ul style="list-style-type: none"> ■ 改革開放帶來經濟發展，提高了人民的收入水平。 ■ 人民的休閒觀念由過往較多注重留在家中休息以恢復體力，轉變為希望利用餘暇出門來擴闊視野。 ■ 愈來愈多國家為吸引中國遊客而給予免簽證待遇⁷。 ➤ 配合「<u>文物保育</u>」這份基本概念，指出旅遊業發展對於文物保育

⁶ 建議教師毋須在本教節詳細解說「全方位外交」與「綜合國力」這兩個概念，可留待在其他教學課題內處理。詳見本資源冊學與教參考示例（3）：「中國綜合國力面面觀」。

⁷ 參閱〈93 個國家與中國簽訂免簽協定 落地簽國家地區 36 個〉，取自人民網 <http://world.people.com.cn/n/2015/0319/c1002-26719622.html>

教節	課堂學與教策略及流程安排
	<p>帶來重大挑戰，包括：</p> <ul style="list-style-type: none"> ■ 不少名勝古蹟經常超負荷接待遊客，加上部分遊客的不文明行為，對文物帶來破壞。 ■ 部分地方政府在自然風景區及古蹟附近大興土木，發展旅遊設施，因此而嚴重破壞文化遺產，有違文物保育所重視的「完整性」和「真實性」的原則。 <p>➤ 提示學生需要從不同角度（例如商業價值、保育文物古蹟、休閒娛樂、政府政策以及人民訴求）考慮不同持份者對於黃金週存廢的意見，從而提出個人觀點。</p> <ul style="list-style-type: none"> ● 教師可以補充從旅遊業所得的收益，亦有助推動文物保育工作，這視乎地方政府如何調撥資源，以及改善旅遊設施的管理情況，切實保護文物免遭遊客破壞。另一方面，亦請教師引導學生反思如何盡旅遊人士應有的責任，避免做出破壞文物及不尊重當地文化的不當行為。 <p>安排課後學習活動（約 10 分鐘）</p> <ul style="list-style-type: none"> ● 派發課前預習工作紙（附件六），要求他們仔細瀏覽工作紙內的兩組漫畫，然後完成所附的問題，並於下一教節帶回課堂報告。 ● 教師可向學生介紹漫畫這類型資料的特點，例如： <ul style="list-style-type: none"> ➤ 漫畫可以將具爭議的事件以形象化的方式表達出來，而漫畫作者亦往往會以幽默或諷刺的手法來表達他對該事件的看法。 ➤ 漫畫受篇幅限制，所以較少、甚至省略文字說明，而且包含漫畫作者的主觀看法；因此在分析漫畫資料時，必須留意漫畫的創作背景，並盡量搜集相關資料以輔助解讀，避免受到漫畫作者的創作意圖影響而誤解事件的性質。 ● 教師可參考「觀察漫畫的技巧」這份資料（附件七）而向學生解說，並可視乎學生解讀漫畫的能力而決定這環節需要使用的課時，以及考慮是否將附件七派發予學生參考。 ● 要求學生於課後閱讀「<u>生活素質</u>」及「<u>文物保育</u>」這兩份基本概念資料，以鞏固學習。 ● 派發學生課後閱讀資料（附件八），要求學生於課後閱讀，以增加對於內地人民休閒方式，以及文物保育與旅遊業關係的認識。
4-5	<p>學生報告課前預習成果、教師總結（約 15 分鐘）</p> <ul style="list-style-type: none"> ● 教師檢查學生的課前預習，然後要求數名學生匯報（請教師視乎課時而決定報告人數）。 ● 教師利用學生的匯報內容為基礎，並結合個人認識而作總結。例如： <ul style="list-style-type: none"> ➤ 圖二顯示雖然城市垃圾數量激增，但不少人反對興建垃圾焚燒

教節	課堂學與教策略及流程安排
	<p>廠，當中可能包括環保人士和居於焚燒廠附近的居民，教師可考慮從「鄰避效應」⁸的角度，向學生闡釋一般人普遍都不希望在自己居所附近有垃圾焚燒廠、堆填區等設施。而圖四人物的說話，除了和堵車有關外，也反映了城市人平日生活節奏緊張而抽不出閱讀時間。</p> <ul style="list-style-type: none"> ➤ 在城市化過程當中，通常都會出現漫畫所見的垃圾激增、交通擠塞，以及其他如人口膨脹、資源短缺、治安惡化等現象，並統稱之為「城市病」(Urban Diseases)。本節課堂將會選取垃圾激增和交通擠塞這兩個「城市病」的典型病徵予學生探究。 ➤ 教師亦可視乎情況，在總結時利用工作紙的漫畫作為解說例子，提升學生解讀漫畫的能力。
	<p>教師講授（約 20 分鐘）</p> <ul style="list-style-type: none"> ● 教師派發課堂講授參考資料（附件九），並配合「城市化」這份基本概念資料，向學生講授中國城市化進程的概略。例如 <ul style="list-style-type: none"> ➤ 利用附件九的資料一至三，指出 1949 年以來城市化比率的變化，並特別強調自改革開放以來，城市化比率急速上升的現象。教師可重點指出以下各項： <ul style="list-style-type: none"> ■ 改革開放帶動城市經濟發展，從而吸引農民前往城市謀生。 ■ 從第三產業佔國內生產總值的比重高於第一及第二產業，顯示了中國社會的轉型過程。 ■ 中央政府因應城市化的發展趨勢，在城市基礎設施及服務設施方面都增加資源投入，故此這兩方面的設施都有改進。 ➤ 利用「城市化」這份基本概念資料，指出 2014 年中國的城市化比率達到 54.77%；然而若與已發展國家的 80%平均水平，以至人均收入和中國相近的發展中國家的 60%平均水平相比，中國的城市化水平仍有頗大上升空間。國務院於 2014 年 3 月發布〈國家新型城鎮化規劃(2014-2020 年)〉，提出在推動城市化的同時，需要繼續提升居民的生活素質。 ● 教師在講授的總結部分，可以強調內地學術界大體上同意推動城市化有利於改善民生，促進社會發展；然而學術界亦普遍認為需要進一步提升城市化的質量，例如怎樣處理附件九的資料四所提及的「城市病」，即為重要一環。教師亦宜要求學生留意內地的「城市病」具有

⁸ 「鄰避效應」(Not In My Backyard, Nimby) 指在某一區域所建立的設施可為大部分居民帶來利益，實有建設之必要；但是設施周邊居民卻要承受設施帶來的不良後果，從而引發居民的抗爭行為。這些公共設施一般有三類：其一是能源類公共設施，如發電廠、變壓站；二是廢棄物類公共設施，如垃圾焚燒廠、污水處理廠；三是社會類公共設施，如火葬場、精神病院。（參閱王奎明、鐘楊〈「中國式」鄰避運動核心議題探析〉，《上海交通大學學報》，2014 年第 1 期。羽戈〈為鄰避效應正名〉，取自新浪網 <http://history.sina.com.cn/cul/zl/2014-05-20/103991284.shtml>）

教節	課堂學與教策略及流程安排
	<p>「濃縮發展」的特徵（見資料四），所以要透過具針對性的「治療」措施，並且得到人民配合，才有望紓緩「病情」，以至將其「根治」。</p>
	<p>小組討論、學生匯報及教師總結（約 40 分鐘）</p> <ul style="list-style-type: none"> ● 教師派發小組討論工作紙（附件十），然後播放兩段關於「垃圾圍城」及堵車的視頻（網址見於工作紙），讓學生即使在繼後的小組討論環節沒有安排討論其中一種現象，亦可以從觀看視頻而有初步印象。 ● 教師要求學生分組，並將各組別分為兩批，然後安排其中一批組別討論「垃圾圍城」現象，另一批則討論堵車現象。學生須根據教師的安排而仔細閱讀工作紙內與此相關的資料，繼而討論所附的問題。 ● 教師從每批組別當中，最少各邀請兩組匯報討論結果（請教師視乎課時而決定匯報組別的數目）。 ● 教師利用學生的匯報內容為基礎，並結合個人認識而作總結。例如： <ul style="list-style-type: none"> ➤ 就「垃圾圍城」而言： <ul style="list-style-type: none"> ■ 城市人口增加，以及不少城市人的生活方式，容易製造生活垃圾、電子廢物、建築廢料等固體廢物。這些日漸增加的垃圾，會發出臭味，並且污染土地和河道，嚴重影響環境衛生。 ■ 引導學生從內地的垃圾數量、所掌握的焚化垃圾技術、對於環境的影響、焚化廠的選址及其與民居的距離、民眾的意見及心態等角度，判斷是否同意「優先採用焚燒技術」以處理垃圾。 ■ 如果香港「優先採用焚燒技術」以處理垃圾，政府與環保團體之間，可能就環境影響的程度和監管是否足夠而引發爭議；居於不同地區的人士，可能就個人利益和公眾利益的衝突而引發爭議（可利用「鄰避效應」加以解說）。 ➤ 就堵車而言： <ul style="list-style-type: none"> ■ 北京市人口增加，以及因經濟發展而令人民有能力購買汽車代步。在人多車多，而道路及其他交通基礎設施（例如集體運輸系統）又追不上人口和車輛的增加速度時，就會引起交通擠塞。而交通擠塞令市民出門不便，同時亦造成空氣污染，影響健康。 ■ 引導學生從北京市人口及汽車增加的原因、徵收「交通擁堵費」的配套設施、國外的相關經驗等角度，判斷是否同意北京徵收「交通擁堵費」。 ■ 如果香港引入「交通擁堵費」，政府與駕車人士之間，可能就徵收費用理據與款項多少而引發爭議；位於徵費區內外的市民，可能就徵費對他們的利弊影響而引發爭議。 ➤ 教師可向學生表示，香港的人口數目超過 700 萬，不少城市問題

教節	課堂學與教策略及流程安排
	<p>其實都與內地相同，所以提出類似的爭議項目讓他們討論，藉以培養轉化應用的能力。如果課時許可，教師可考慮要求學生進一步討論如何處理或化解不同持份者的爭議。</p> <ul style="list-style-type: none"> ● 教師在總結學生的報告時，可利用「廢物管理」及「綠色生活模式」這兩份基本概念資料（均收於《「能源科技與環境」單元分冊》），協助解說，並請帶出善用和珍惜資源、保護環境等價值觀。例如： <ul style="list-style-type: none"> ➢ 「減少廢物、廢物利用、循環再造、替代使用」（合稱為「4Rs」，即是 Reduce、Reuse、Recycle、Replace），是最常見的廢物處理策略，當中又以減少廢物為最佳選擇，可為整個社會節省成本，帶來長遠利益。單靠焚燒或堆填，都是治標不治本；從改善個人生活習慣入手，實踐源頭減廢才有望紓緩「垃圾圍城」問題。 ➢ 綠色生活模式是將可持續性的概念應用於日常生活，並關心環境及人類福祉。以交通方面而言，應盡量乘坐公共交通工具；如需駕駛私家車，可以與其他人共乘車輛。以上兩項行為都有助紓緩堵車與空氣污染情況。 ● 教師最後可指出內地的「城市病」已引起政府及學術界的關注及重視，並積極探究解決方法⁹。而除了「城市病」外，近年不少內地城市房價飆升、醫療和教育費用高企，都影響城市中下階層的生計，故此有輿論認為人民是背負「三座大山」（住房難、看病難、上學難）生活，這些都是社會矛盾的焦點，需要政府正視及處理。（參閱「社會矛盾與和諧社會」這份基本概念資料）
	<p>安排課後學習活動（5分鐘）</p> <ul style="list-style-type: none"> ● 派發學生課後習作（附件十一），要求學生於課後完成。該份習作為是項教學課題的總結，學生須綜合各教節所學而完成習作。 ● 要求學生於課後閱讀「城市化」、「社會矛盾與社會和諧」、「廢物管理」、「綠色生活模式」這四份基本概念，以鞏固學習。 ● 派發學生課後閱讀資料（附件十二），要求學生課後閱讀，讓學生進一步了解中國城市化進程帶來的好處及需要改善的地方。

-- 學與教參考示例完 --

⁹ 參閱潘家華、魏後凱編（2014）《城市藍皮書：中國城市發展報告 No.7—聚焦特大城市治理》，北京：社會科學文獻出版社。

附件一：學生討論工作紙

請與鄰座同學討論，並盡量寫下與改革開放相關的詞語（年份、人物、政策、事件……），最少八個，而且愈多愈好。

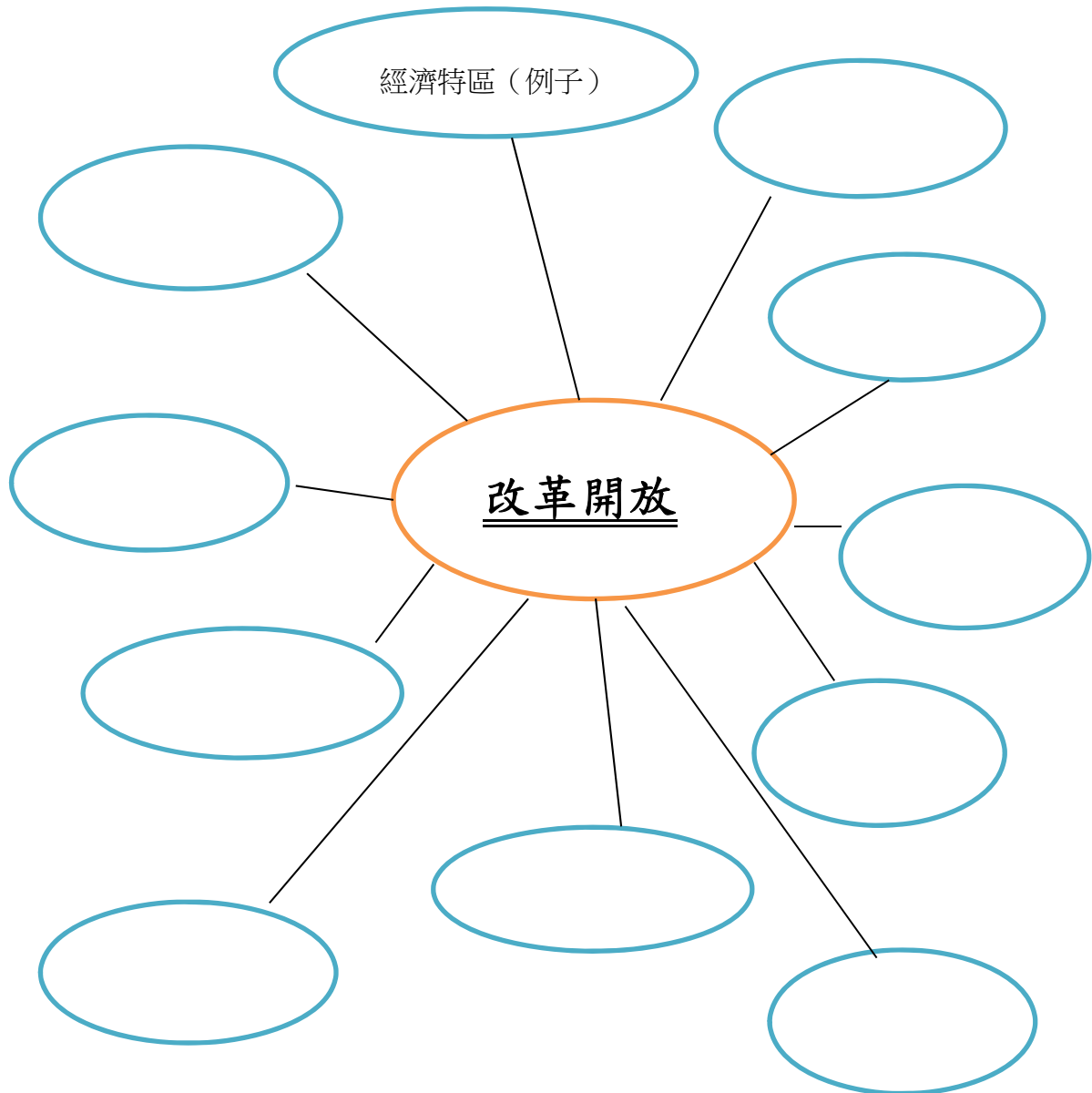

附件二：課堂講授參考資料

資料一：1978年12月中國共產黨第十一屆三中全會

中國經歷了文化大革命的社會和政治動盪之後，到了1978年出現了一個很大的逆轉。當年11月10日至12月15日，主要國家領導人在北京召開中央工作會議，討論國家在文化大革命結束後的路向，為即將召開的十一屆三中全會作好準備。鄧小平在會議閉幕式上作了題為〈解放思想，實事求是，團結一致向前看〉的講話（部分內容見資料二），其後成為了三中全會的主題報告。

十一屆三中全會於1978年12月18日至22日在北京舉行，會議作出了實施改革開放的決定，將全黨的工作重點轉移到社會主義現代化建設，集中力量發展經濟。會議上提出了發展農業的一系列政策措施，令農業改革成為國家推行改革開放的起點。

資料來源：節錄及改寫自〈中共十一屆三中全會（1978年）〉，取自新華網
http://news.xinhuanet.com/ziliao/2003-01/20/content_697755.htm

資料二：鄧小平推動中國經濟發展的意見摘錄

- 在經濟政策上，我認為要允許一部分地區、一部分企業、一部分工人農民，由於辛勤努力成績大而收入先多一些，生活先好起來。一部分人生活先好起來，就必然產生極大的示範力量，影響左鄰右舍，帶動其他地區、其他單位的人們向他們學習。這樣，就會使整個國民經濟不斷地波浪式地向前發展，使全國各族人民都能比較快地富裕起來。
- 我們的改革是從農村開始的，在農村先見成效，但發展不平衡。……我們的政策是讓一部分人、一部分地區先富起來。……我們堅持走社會主義道路，根本目標是實現共同富裕，然而平均發展是不可能的。過去搞平均主義，吃「大鍋飯」實際上是共同落後、共同貧窮，我們就是吃了這個虧。改革首先要打破平均主義，打破「大鍋飯」，現在看來這個路子是對的。

資料來源：節錄自以下文章

1. 鄧小平〈解放思想，實事求是，團結一致向前看〉（1979年12月13日在中央工作會議閉幕會上的講話），收於《鄧小平文選》第二卷，北京：人民出版社，1983年，第152頁。
2. 鄧小平〈拿事實來說話〉（1986年3月28日），收於《鄧小平文選》第三卷，北京：人民出版社，1993年，第155頁。

資料三：安徽省鳳陽縣小崗村的故事與其後的農業改革

1978年11月24日晚上，安徽省鳳陽縣小崗村的18家農戶為了能吃飽飯，率先實行了「包產到戶」。他們寫下的這段歷史，揭開了中國農村經濟改革，以至整個經濟體制改革的序幕。他們在一份「包產到戶」契約內打下手印（見下圖*），承諾「每戶保證完成每戶全年上交的公糧，不再向國家伸手要錢要糧」。這18家農戶還發誓，不向任何人說出去，親戚朋友也不例外。

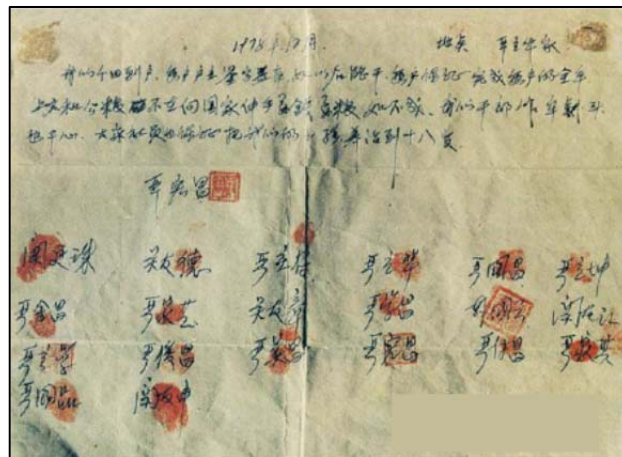

*【契約內有21個名字，但有一個名字出現了兩次，還有兩名參與者當時並不在場，名字旁邊的指模屬於他們的家人，沒有法律效力，所以參與者是18名村民。】

1980年5月，鄧小平發表〈關於農村政策問題〉，表示農村政策放寬以後，一些搞包產到戶的地方，農業「增產幅度很大，效果很好，變化很快。」他更特別提及鳳陽縣的包產到戶做法「不會影響集體經濟」。在中央的支持和推動之下，包產到戶（其後改稱「家庭聯產責任承包制」，俗稱「大包幹」）逐漸在全國各地推廣開來。

視頻：「建國六十年：農村篇」（粵語旁白，沒有字幕。選播：01:11-03:16）

網址：<https://www.youtube.com/watch?v=UiJBtAX6K9c>

資料來源：文字資料節錄及改寫自第1-3項的文章；圖片資料則見第4項

1. 〈小崗村18戶村民：包產到組、包產到戶〉，取自中國網
http://www.china.com.cn/economic/zhuanti/xzgjjsn/2009-07/24/content_18200621.htm
2. 教育局（2011）《改革開放後的中國與全球化的發展》，第16頁。
3. 鄧小平〈關於農村政策問題〉（1980年5月31日），收於《鄧小平文選》第二卷，北京：人民出版社，1983年，第315頁。
4. 〈1982年：中國農民的偉大創造〉，取自新華網
http://news.xinhuanet.com/photo/2009-09/11/content_12035389.htm

資料四：成立經濟特區

為了吸引外資來華，並藉此學習國外的技術及管理經驗，政府於1980年開放深圳、珠海、汕頭及廈門這四個城市作為首批成立的經濟特區，給予外商優惠的稅收和關稅政策。1984年進一步開放14座沿海城市；1985年指定長江三角洲、珠江三角洲、閩南三角區（廈門、漳州、泉州）、山東半島和遼東半島為經濟開放區，從而在沿海區域形成一條廣闊的開放帶，而海南省全島更於1988年通過成為經濟特區。為了把長江流域建設為另一條開放帶，在1990年開放上海浦東新區，作為地區的龍頭，以帶動長江中下游流域的發展。

由上述可見，中國的對外開放是從設立經濟特區開始，進而擴大至沿海與沿長江流域地區，呈現了由點到線、由線到面的逐步開放模式。

資料來源：節錄及改寫自〈改革開放的歷程〉，《通識教育科課程資源冊系列－「現代中國」單元》，第一部分：相關資料。

附件三：課前預習資料及工作紙

閱覽以下作提示之用的資料，然後按教師的分配而在上課前於互聯網或其他途徑，搜集與負責類別相關的兩張相片（或漫畫）：一張為改革開放前，一張為改革開放後，然後將相片貼在工作紙的適當空格內，並回答問題。

衣食住行及家庭日用品於改革開放前後的變化

- **衣著變化**：改革開放前，人民的衣著色彩單調，給人一種灰色世界的感覺。改革開放後，衣著徹底改變，不但數量多，更講究品質，整個世界豐富多彩起來。
- **飲食變化**：改革開放以來，人民的物質生活已經極大地豐富了。在街市、超級市場，食品琳琅滿目，應有盡有，而且大家對於吃的要求也愈來愈高。
- **住房變化**：自改革開放以來，居民生活水平和質量有極大改善。2012年，城鎮居民人均住宅建築面積 32.9 平方米，比 1978 年增加 26.2 平方米；農村人民人均住房面積 37.1 平方米，增加 29 平方米。
- **出行變化**：改革開放前，人民可以代步的交通工具只是公共汽車和單車。改革開放後，不少大城市都有地鐵、輕軌等新型交通工具。私家車數目不斷上升，全國也形成了高速公路網。
- **家庭日用品的變化**：改革開放前，每個家庭都希望擁有合稱「三轉一響」的四件物品。隨着社會發展，電器用品愈來愈普及，到了 1980 年代末期，「三轉一響」的「三轉」已變為「老三件」，送禮要挑選「新三件」。（負責此類別的學生請找出何謂「三轉一響」及「新三件」。）

資料來源：節錄及改寫自以下文章

1. 〈圖說改革開放以來人們生活中的發展變化〉，取自新華網
http://news.xinhuanet.com/forum/2014-08/19/c_126889773.htm
2. 〈改革開放 30 年巨大變化之飲食篇〉，取自中國經濟網
http://www.ce.cn/health/jkxw/yw/200810/13/t20081013_17048675.shtml
3. 〈人民日報刊發國家統計局報告：改革開放鑄輝煌 經濟發展譜新篇—1978 年以來我國經濟社會發展的巨大變化〉，取自國家統計局網頁
http://www.stats.gov.cn/tjgz/tjdt/201311/t20131106_456188.html
4. 〈圖說改革開放以來人們生活中的發展變化〉，取自新華網
http://news.xinhuanet.com/forum/2014-08/19/c_126889773.htm
5. 郭國全(2008)《國家在改革開放以來的經濟發展路向和展望》，收於教育局課程發展處個人、社會及人文教育組《改革開放三十年國民教育講座文集》，香港：香港特別行政區教育局，第 8 頁。

工作紙

圖一：改革開放前的相片（或漫畫）

圖二：改革開放後的相片（或漫畫）

預習題目

試根據你搜集的相片 / 漫畫，以及就你所知而完成下表（留意表內有間線的文字，它們說明了題目的作答要求）：

<p>我搜集的相片（或漫畫）屬於_____方面（按獲分配的類別填寫）的變化。</p>
<p>從圖一所見，在改革開放前，……（<u>描述</u>圖一所見）</p>
<p>從圖二所見，在改革開放後，……（<u>描述</u>圖二所見）</p>
<p><u>綜合</u>圖一及圖二，顯示了改革開放之後，人民在_____方面有很大變化。而<u>比較</u>這些變化，正好<u>反映</u>了……（提示：例如甚麼心態或觀念、帶來甚麼影響、有哪些改善/好處……）</p>

附件四：小組討論工作紙

資料一

我出生於無錫和蘇州之間的一個小鎮，1954 年春天，我隨着母親遷到上海。五十年代的上海，那時還沒有電視，收音機也不普及，除了學校教育，電影是對少年兒童影響最大的管道及消閒娛樂之一。我到上海的時候，美國電影已經在上海絕跡，觀看的電影大半來自前蘇聯。當時第二次世界大戰剛過去不久，描寫前蘇聯衛國戰爭的電影，令我留下深刻印象，也加強了我對前蘇聯的嚮往和崇拜。

除了電影，課外書籍也給我的少年時代留下深刻影響。低年級的時候，看的書籍主要是連環圖。在新出版的連環圖中有關前蘇聯的故事，佔了很大比例。進入中學，我的閱讀範圍擴展到文學作品，好像《鐵流》、《鋼鐵是怎樣煉成的》這類前蘇聯革命小說，就連同前蘇聯的電影，一併成為我的精神食糧。

資料來源：節錄及改寫自趙晉偉編輯〈回顧六十年：青年人的週末玩法〉，《山西青年》，2009 年 Z3 期。

資料二

我於文化大革命結束之後出生，1984 年時正在上小學二年級。那時正是改革開放的初期，村裏有一戶先富起來的家庭買來了一部 12 英吋的黑白電視，是全村最早的一部黑白電視。剛買來電視的最初數天，全村男女老少都一窩蜂地湧到這戶人家看電視，結果把這全村「電視首戶」折騰得半夜三更還不能入睡。

看上兩三晚，成年人都不好意思再來；然而我們這些孩子為了看電視，卻根本沒有顧忌，更何況當時中央台正在上演電視連續劇《西遊記》。我和朋友都埋怨每一集電視劇好像格外短暫，仿佛一眨眼的工夫，看得興趣正濃厚的時候，電視劇就結束了。

資料來源：同上文資料一。

附件五：小組討論工作紙

資料一

隨着人民生活水平的提高和生活觀念的轉變，特別是實行五天工作日，以及從 1998 年開始增加的「五一」、「十一」長假，外出旅遊愈來愈成為人民消閒度假的首選方式。城鄉居民用於旅遊的支出逐年增長，旅遊人數不斷攀升，顯示旅遊獲得愈來愈多居民喜愛，成為在假期內舒展身心和增廣見聞的重要活動。旅遊方式從簡單的跟團旅遊，逐步發展到自助遊；旅遊地點也從週末於居住城市周邊作短途旅遊，發展到長假往其他省市旅遊，以至出境旅遊。

以 2014 年的「十一」黃金周為例，民眾把握長假期出國旅遊。南韓的首爾是旅遊熱點之一，擠滿中國遊客。當地的百貨公司、便利店等，均掛出以中文書寫的歡迎及宣傳語句。據南韓傳媒報道，於遊客購物區明洞，幾乎每個角落都聽到中國人的聲音，更有大型百貨商店於開門營業前半小時，就已有大量中國遊客排隊，準備入內購物。南韓各地紛紛集中力量迎接來自中國的遊客，包括提供普通話導遊服務，鼓勵中國遊客到其他地區觀光，感受地道特色等。

資料來源：節錄及改寫自以下文章

1. 〈改革開放 30 年城鄉居民生活從貧困向全面小康邁進〉，取自中華人民共和國中央人民政府門戶網站 http://www.gov.cn/gzdt/2008-10/31/content_1136730.htm
2. 〈料遊韓人數達 16 萬 黃金周首爾逼滿中國遊客〉，《am730》，2014 年 10 月 3 日。

資料二

2014 年國慶放假首天，各地的風景區、交通主幹道已經被遊客迅速「佔領」，擠得水泄不通。杭州西湖迎來一天遊客 66.2 萬人次，「西湖十景」之一的「斷橋殘雪」，只見人頭不見橋頭。北京故宮自清早起就有遊客大排長龍等候入場參觀，平均每秒鐘有 5 至 6 人進入，全天共接待遊客 14.4 萬人。總面積 0.6 平方公里的廈門市鼓浪嶼，剛到中午就已經有 3.5 萬人上島，而該島的最高接待數量只是 3 萬人。從傳媒所發布的各大景區照片所見，全部都是人頭湧湧，濟南市大明湖、湖南省鳳凰古城、南京市夫子廟等名勝古蹟，無一例外。

資料來源：節錄及改寫自以下文章

1. 〈中國景區人潮洶湧 出遊人數近 5 億〉，《中國報》，2014 年 10 月 3 日。
2. 〈14 萬人「擠」進宮〉，《北京晨報》，2014 年 10 月 3 日。

資料三：於假日前往故宮參觀的人群



資料來源：圖一及圖二均由教材開發者於北京同日拍攝。

資料四

根據內地的〈文物保護法〉和〈歷史文化名城名鎮名村保護條例〉，要求各級地方政府以文物古蹟及附近環境的保護作為發展的首要考慮，並致力提升民眾愛護及尊重文物的意識。而於 2013 年頒布的〈旅遊法〉，進一步要求旅遊人士「尊重當地的風俗習慣、文化傳統和宗教信仰」；「愛護旅遊資源，保護生態環境，遵守旅遊文明行為規範。」（《旅遊法》第十三條）

然而法例雖然定了下來，文物遭受破壞的情況仍然屢見不鮮，例如發展成為旅遊景點的文物遺址沒有好好管理及保養、部分遊人在觀賞文物時使用閃光燈拍照，甚至刻上「某某到此一遊」字句。這些行為實在令人痛心，亟需改善。

資料來源：節錄及改寫自以下法例及文章

1. 〈中華人民共和國旅遊法〉，取自中華人民共和國中央人民政府門戶網站 http://www.gov.cn/flfg/2013-04/25/content_2390566.htm
2. 陳振彬〈文物保育刻不容緩〉，《東方日報》，2015 年 3 月 20 日。

附件六：課前預習工作紙

第一組漫畫

圖

一



圖片來源：取自新華網 http://news.xinhuanet.com/politics/2014-02/25/c_119485095.htm

圖

二



圖片來源：取自國際在線 http://gb.cri.cn/45591/2014/03/03/7471s4445740_8.htm

第二組漫畫

圖
三



圖片來源：取自北方網 http://pic.enorth.com.cn/0/05/91/94/5919449_908194.jpg

圖
四



圖片來源：取自鳳凰博報 <http://blog.ifeng.com/article/20442734.html>

附件七：觀察漫畫的參考資料（教師請視乎情況而考慮是否派發予學生，並請留意該份資料的解說只是就一般情況而言，並非針對課前預習的各幅漫畫）

觀察漫畫時需要留意的地方

1. 仔細觀察漫畫，找出關鍵特徵。觀察時宜特別留意：
 - 標題
 - 標題是漫畫的眼睛，具有導向作用，透過它可以洞察整幅漫畫的主題，有助理解漫畫的寓意。此外，亦要留意漫畫的標題可能以反語的方式表述，在解讀時要特別注意。
 - 漫畫內人和物件（動植物或靜物）的外貌、衣著、動作、語言、表情
 - 特別留意這些人和物的動態或外形細節，因為這些細節提供的訊息，應該與漫畫的主題有關。
 - 背景（例如場景、環境、氣氛、顏色……）
 - 了解這些背景想帶給讀者哪些感受，例如黑色是陰沉可怖、紅色是危險（或喜慶）；陽光普照代表開朗、寒風呼呼代表情境蕭殺。
 - 提示文字（例如文字描述、數字、對話內容）
 - 漫畫的提示文字往往言簡意賅，但對於領會漫畫的寓意極有幫助，必須仔細閱讀，以思考這些提示所隱含的觀點。
2. 推斷各項特徵的意義
 - 從比較入手
 - 例如大小、高低、前後、中心和邊緣……
 - 從漫畫的誇張之處入手
 - 漫畫為了說明某些觀點，往往對人物行為或場景描繪予以誇張，以達到突出主題及吸引讀者的目的。故此誇張之處往往透露了漫畫的弦外之音，亦是漫畫的寓意所在。
3. 思考該漫畫與哪些新聞或事件相關，再聯繫已學習的知識 / 概念，說明漫畫引伸的意義，或它想諷刺哪些問題 / 現象 / 事件 / 人物或公眾行為。

附件八：學生課後閱讀資料

資料一

內地人民休閒方式轉變的特徵

- 休閒是指用於娛樂和休息的餘暇時間。改革開放以前，大多數人民認為休閒的目的在於恢復體力和消除疲勞。隨着改革開放而令生活方式轉變，人民對待休閒的態度亦有變化，不再一如既往地只重視工作，而是同時追求愉快的休閒生活。大家在滿足了基本的休息需求之後，開始重視休閒娛樂，並視為重要的生活樂趣來源。現時除了春節、十一國慶等「黃金週」長假期外，清明、端午、中秋等傳統節日也屬於法定節假日，令到人民愈來愈重視休閒，並積極參與各類形式的休閒活動。
- 1980 年代的中國，普通老百姓剛從貧窮轉變為溫飽，閒暇時間很少。在僅有的閒暇時間裏，他們的休閒方式十分單調，一般只是看看電影、聽收音機。到了 21 世紀，人民的閒暇生活日漸豐富多彩，例如於國內或出國旅遊、參與運動、看演唱會、逛畫展、參觀博物館等。這些不同形式活動，除了反映國家經濟發展，令人民因為收入增加而提升休閒消費的能力外，亦顯示了部分休閒方式朝向學習型的趨勢發展。
- 在各種休閒活動中，以旅遊發展最為迅速。根據中國國家旅遊局的數據，2014 年國內旅遊人數約 36.11 億人次，較 2013 年增長 10.67%；出國旅遊人數 1.07 億人次，增長 19.49%；2014 年全年旅遊總收入 3.38 萬億，增長 14.7%。由此可見，隨着交通便利，出門愈來愈方便，人民的休閒場所已不局限於自己生活的地方，而是擴大至全國，甚至世界各地。

資料來源：節錄及改寫自以下文章

1. 李蘇峻〈2008 年以來我國休閒社會學研究的文獻述評〉，《福建師大福清分校學報》，2014 年第 3 期。
2. 何聖桐〈改革開放以來休閒方式的轉變特徵〉，《佳木斯教育學院學報》，2012 年第 11 期。
3. 〈2014 年中國國際旅遊收入 569 億美元〉，取自新華網
http://news.xinhuanet.com/world/2015-02/10/c_1114325776.htm

資料二

文物保育與旅遊業的互相配合

文物保育固然需要經費支持，而歷史街區的保育，就更可能要動用龐大資源；然而文物和歷史街區本身，亦有其經濟價值，只要通過適當的開發和管理，就可以成為重要的收入來源。倫敦、巴黎、威尼斯、京都等歷史名城，都是世界聞名的旅遊城市，旅遊收益是重要的經濟收入來源之一。而且將歷史街區保留下來，更可讓當地市民以至外來人士了解該區的發展歷史，因而具有教育意義。台北市政府將位於該市萬華區內碩果僅存的清代街道加以整修及活化，成為「剝皮寮歷史街區」，並建立了資料館介紹該區的歷史發展，以及安排其他相關展覽，正是其中一個例子。

台北市「剝皮寮歷史街區」的相片



另一方面，文化遺產的經濟價值，一般需要經過較長時間的維護、整理和宣傳，才會逐步體現出來，因此必須將保護文化遺產的觀念貫徹到城市規劃的各個層面。此外，在開發旅遊時必須重視保持文化遺產的原真性，過度商業化和不適當的旅遊活動，都會嚴重損害文化遺產的價值和內涵。

資料來源：文字資料節錄及改寫自教育局（2011）《改革開放後的中國與全球化的發展》，第 73-74 頁，三幅相片則由教材開發者於台北市拍攝。

附件九：課堂講授參考資料

資料一

1978 年中國的城鎮化率只有 17.9%，生活在城鎮的人口約為 1.7 億。到了 2014 年，城鎮化率提升至到 54.77%，城鎮人口佔總人口的 54.77%，接近 7.5 億人在城鎮生活。從 1978 年到 2014 年，中國城鎮化率以年均增長 1.02% 的速度穩步提高，這表示每年超過 1,000 萬農民進入城鎮工作和生活。而城鎮之所以能夠吸納如此大量的農村剩餘勞動力，是由於經濟發展而創造了大量就業職位，吸引農民進入城市工作。

另一方面，城市吸納從農村轉移過來的勞動力，過去以製造業和基礎建設為主，而近年則轉向由服務業帶動。以 2014 年為例，第三產業佔國內生產總值的比重達到 48.2%，高於第二產業 5.6%，並且是連續兩年超過第二產業。由此可見，服務業在城鎮化進程中擔當愈來愈重要的角色。與此同時，2014 年城鎮就業人口佔全國就業總量的比重，較 2013 年提高了 1.2%，達到 50.9%，而且是首次超過 50%，表示全國超過一半的就業人口在城鎮上班，而這種情況亦顯示城鎮化成為了社會轉型發展的重要標誌。

資料來源：節錄及改寫自〈新型城鎮化：經濟社會發展的強大引擎—解讀《二〇一四年國民經濟和社會發展統計公報》〉，取自中華人民共和國國家統計局網頁
http://www.stats.gov.cn/tjsj/sjjd/201503/t20150309_691333.html

資料二：2011-2014 年全國人口數目及其居住地分布

	2011 年	2012 年	2013 年	2014 年
全國總人口	134,735	135,404	136,072	136,782
--城市人口	69,079	71,182	73,111	74,916
--農村人口	65,656	64,222	62,961	61,886

資料來源：與資料一相同

單位：萬人

資料三：城市基礎設施和服務設施的改善情況

基礎設施的指標	2000 年	2012 年
用水普及率（%）	63.9	97.2
燃氣（煤氣、石油氣）普及率（%）	44.6	93.2
人均道路面積（平方米）	6.1	14.4
服務設施的指標	2000 年	2012 年
人均住宅建築面積（平方米）	20.3	32.9
污水處理率（%）	34.3	87.3
人均公園綠地面積（平方米）	3.7	12.3
普通中學數目（所）	14,473	17,333
病床數目（萬張）	142.6	273.3

資料來源：《國家新型城鎮化規劃（2014-2020 年）》，取自新華網
http://news.xinhuanet.com/politics/2014-03/16/c_119791251.htm

資料四

改革開放以來，中國的城市化水平高速發展。根據發達國家的城市化的歷程，英國城市化水平從 26% 提高到 70%，用了 90 年；美國從 25.7% 提高到 75.2%，用了 120 年。而中國從 28% 提高到 45%，只用了 15 年，並且以每年推高 1% 的速度遞增，到了 2035 年，估計將會達到 75% 左右。由此可見，中國只用了英國 1/2 的時間和美國的 1/3 時間，就走過了同樣的城市化進程，具有「濃縮發展」的特徵。

快速城市化給中國帶來了發展機遇，同時也在城市環境、交通、治安等問題上帶來一系列壓力。如同人一樣，城市也會生病。近年來，中國多個大城市集中爆發「城市病」。有人曾經這樣形容：「交通擁堵如腸梗阻、空氣污染是哮喘、水污染像血液中毒、垃圾圍城好比惡性腫瘤。」中國的快速城市化歷程，使到發達國家近百年來曾經同樣患過的「城市病」，集中在短期之內爆發。「城市病」日趨嚴重，引起政府高度重視。

資料來源：節錄及改寫自以下文章

1. 鞏琳萌、李愛玲等〈也來說說「城市病」—關於「城市病」種種討論的盤點與思考〉，《前線》，2014 年 5 月號。
2. 李陳〈「城市病」研究述評和展望〉，《西北人口》，2013 年第 5 期。
3. 陳哲、劉學敏〈「城市病」研究進展和述評〉，《首都經濟貿易大學學報》，2012 年第 1 期。

附件十：小組討論資料

視頻資料

視頻 1：「紀錄片：垃圾圍城」（普通話旁白，英文字幕。選播 17:26-20:00。教師可考慮利用網頁內提供的資料向學生簡介該紀錄片的內容。）

網址：<https://www.youtube.com/watch?v=W73eKAjyNXs>

視頻 2：「中國式堵車：貴陽震撼堵車堪比北京 摩托車見縫插針」（只有背景音樂而無旁白，另附中文字幕。片長 2 分零 6 秒。）

網址：http://v.youku.com/v_show/id_XNDg5Mjk2Mzg4_rss.html

第一批組別的討論資料 → 「垃圾圍城」

資料一

中國正面臨「垃圾圍城」，根據中國城市環境衛生協會統計，中國每年處理約 10 億噸垃圾，在全球數一數二。城鎮生活垃圾仍以每年近 9% 的速度增長，北京等城市的增幅更高達 15-20%。中國城市累計積存垃圾達 70 多億噸，佔地逾 5 億平方米。內地環保部門指出，約有三分之二的大中型城市，已陷入垃圾包圍中，約有四分之一的城市，已無適合場所將垃圾堆填。

處理城市生活垃圾主要有三種方式：堆填（內地稱為「填埋」）、堆肥及焚燒。堆填是大多數國家優先採用的垃圾處理方法，統計顯示，中國約有 72% 的城市生活垃圾是堆填處理。至 2012 年底，全國有 540 座垃圾堆填場，每日處理逾 31 萬噸垃圾。不過內地垃圾堆填的技術水平仍遜於外國，而焚燒則往往有環境污染的考慮而引發反對聲音。例如廣州第一座垃圾焚化廠，從 1993 年規劃時就遭到反對，結果五易其址，最終於 2002 年才在距離廣州市區約 35 公里外的李坑落成啟用。民衆對興建垃圾焚化廠的質疑，主要在於焚化廠對環境的影響、運作是否安全，以及要求政府監管到位。

資料來源：節錄及改寫自以下文章

1. 〈穗城管委：2017 年可望破解「垃圾圍城」〉，《南方都市報（廣州版）》，2015 年 7 月 10 日。
2. 〈垃圾「火葬」破解環保「硬骨頭」〉，《汕頭特區晚報》，2015 年 6 月 8 日。
3. 〈內地逾 6 成大中城市「垃圾圍城」 年逾 10 億噸 填埋技術落後〉，《晴報》，2015 年 2 月 13 日。

資料二

「垃圾圍城」是當下很多城市面臨的難題，以下為數座城市的例子：

- 深圳市的生活垃圾以每年 6%左右的速度增長。2015 年，全市生活垃圾處理量為 14,826 噸/天，而焚燒垃圾的處理能力僅為 7,425 噸/天，其餘垃圾均運往堆填場，令各堆填場均超負荷運作。
- 根據廣東省科學技術協會的研究報告，廣州市每年的生活垃圾量超過 600 萬噸，建築廢物量超過 4,000 萬噸。珠三角地區 70%的生活垃圾和大部分建築垃圾均堆填處理。農村地區生活垃圾被隨意處置的情況，就更為嚴重。
- 南寧市（廣西省省會）每天產生的生活垃圾達 3,000 噸，但幾乎所有垃圾都沒有回收利用，而是直接運到堆填場。堆填場愈填愈大，垃圾愈堆愈高，在耗費大量土地資源的同時，隨風飄散的異味更令附近居民飽受困擾。堆填場負責人指出，垃圾高峰期多在夏季出現，原因是夏季各類瓜果集中上市，特別是像西瓜、榴蓮等外皮重、體積大的水果，產生的垃圾更多。

資料來源：節錄及改寫自以下文章

1. 〈垃圾圍城引起關注 低碳化處理成趨勢〉，《深圳特區報》，2015 年 6 月 19 日。
2. 〈南寧 95%生活垃圾被直接填埋〉，《南國早報》，2015 年 6 月 2 日。
3. 〈廣州人均日產垃圾 1.3 千克 垃圾分類舉措範圍覆蓋全市〉，中國新聞社，2015 年 5 月 25 日。

資料三

解決「垃圾圍城」的困境，最有效的方法之一，就是在源頭將垃圾分類。德國、美國、日本等國家通過垃圾分類立法，建設完善的垃圾分類設備，將生活垃圾分為可回收物、餐廚垃圾、其他垃圾三類，有效減輕了垃圾處理的負擔。

中國現時的生活垃圾處理以堆填為主，採取焚燒、生化處理等方式的數量不多。堆填處理方式不僅侵佔土地，還會污染環境，因此當前亟須改變垃圾處理方式。根據政府頒布的規劃文件，建議東部地區，以及經濟發達地區和土地資源短缺、人口基數大的城市，要減少生活垃圾堆填量，優先採用焚燒處理技術。

資料來源：節錄及改寫自〈如何破解「垃圾圍城」難題 努力實現垃圾處理的無害化、減量化、資源化〉，《新聞晨報》，2014 年 9 月 30 日。

第二批組別的討論資料 → 堵車

資料四

隨着我國經濟發展水平提高，以及城鎮化進程加快，城市交通變得愈來愈繁忙，道路負荷日益加重。交通擁堵、行車混亂等問題，已經成為影響我國城市健康發展的「城市病」之一。有調查顯示全國 655 個城市，約有 2/3 的城市交通在高峰時段出現擁堵。大城市的交通擁堵情況固然嚴重，而且擁堵現象更有從大城市向中、小城市逐漸蔓延的趨勢。

交通擁堵造成出行成本上升，效率低下；更令人內心焦慮、煩躁不安，還會引發更多交通事故。與此同時，交通擁堵亦加劇了城市的空氣污染，嚴重威脅城市居民的身體健康。

資料來源：節錄及改寫自向春玲〈中國城鎮化進程中的「城市病」及其治理〉，《新疆師範大學學報》（哲學社會科學版），第 35 卷第 2 期，2014 年 4 月。

資料五

根據一份中國大城市交通擁堵排名報告，2014 年第二季，中國十大堵車之城以上海居首，第二至五位依次為杭州、北京、重慶、深圳。

交通擁堵影響人民日常生活，英國一間諮詢公司於 2010 年曾經做過一項調查，顯示中國的上班人士每天在上班路上所用的時間位居全球第一，11% 上班人士平均上班時間超過 2 小時，遠遠高於其他國家。以北京為例，截至 2014 年底，全市常住人口超過 2,100 萬，其中核心區每平方公里近 2.4 萬人居住，人口密度較香港、東京及紐約為高。車輛方面，北京機動車數量達 559.1 萬輛，全國排名第一。由於人多車多，因此每逢上下班時間，道路都水洩不通。

資料來源：節錄及改寫自以下文章

1. 〈人多車多污染高 京城急「瘦身」〉，《香港經濟日報》，2015 年 7 月 6 日。
2. 〈十大堵城出爐 上海、杭州、北京位列前三〉，取自中國新聞網
<http://finance.chinanews.com/auto/2014/08-23/6523941.shtml>
3. 〈中國上班族途中耗時全球最高〉，《濟南日報》，2014 年 5 月 27 日。

資料六

北京市政府擬於 2015 年內實施徵收「交通擁堵費」，希望減少交通擠塞及空氣污染。消息發布之後，引發不少討論聲音。不少私家車車主擔心收費太高而難以負擔，並且不願意承擔所有交通擠塞的代價；也有民眾質疑道路除了私家車外，尚有如的士等營業車輛；如「交通擁堵費」只針對私家車，減少交通擠塞和汽車尾氣排放的效用成疑。亦有評論亦指出，政府應先改善道路網和公共交通建設，增加公眾對出行方式的選擇，才可徵收「交通擁堵費」。

從外國的經驗而言，倫敦從 2003 年起實施徵收「交通擁堵費」，收費範圍包括整個倫敦金融區、商業娛樂區和倫敦西區，徵費時段為星期一至星期五的早上 7 時到晚上 6 時。除了環保車輛、救護車和 9 座或以上的載客車輛可獲豁免外，其他一律收費，費用為每天 11.5 英鎊（約港幣 140 元）。此舉旨在鼓勵市民使用集體交通系統出行，減少使用私家車，從而減少交通流量和空氣污染。

倫敦交通局於 2007 年表示，徵收「交通擁堵費」後，徵費區內要繳費的車輛減少了 30%，空氣質量明顯改善，交通事故數字亦有下降。然而收費區內的商戶則表示，徵收「交通擁堵費」導致生意減少之餘，還增加了貨物運輸的成本。

資料來源：節錄及改寫自以下文章

1. 〈北京今年將研究制定徵收「交通擁堵費」治霾〉，CCTV 新聞，2015 年 4 月 22 日。
2. 〈倫敦交通擁堵費即將漲至每天 11.5 英鎊〉，取自人民網
<http://world.people.com.cn/n/2014/0529/c1002-25077999.html>
3. 〈擁堵費，收還是不收？〉，《新世紀周刊》，2013 年 12 月 30 日。
4. 〈細說倫敦交通擁堵費〉，《羊城晚報》，2013 年 9 月 7 日。

附件十一：學生課後習作

資料一：刊於內地網站的漫畫



資料來源：取自商都網 http://i8.chinanews.com/special/guoqing/economic_img/s8.jpg

資料二：與中國改革開放相關的部分統計數據

	1978 年	2014 年
國內生產總值（人民幣）	3,650.2 億元	634,367.3 億元
人均國內生產總值（人民幣）	382 元	46,652 元
外匯儲備餘額（美元） （1 美元約兌換 6.2 元人民幣）	2 億元	38,430 億元
城市居民家庭人均收入（人民幣）	343 元	28,843 元
農村居民家庭人均收入（人民幣）	134 元	10,488 元
糧食產量	30,475 萬噸	60,710 萬噸

資料來源：取自中華人民共和國國家統計局網頁 <http://www.stats.gov.cn/tjsj/>

資料三

根據一份由內地某間銀行與經濟研究所於 2015 年 4 月發表的調查報告，截至 2014 年 9 月底，內地個人總資產超過 1 億元人民幣的富豪有 6.7 萬人，較 2013 年增加了 2,500 人。這 6.7 萬名富豪，大約 80% 是企業家，其餘則是憑藉房地產買賣（約佔 15%）和股票投資（約佔 5%）而致富。若以富豪的地域分布來看，北京、廣東、上海及浙江這四個省市所佔的比例最高，佔全國總數的 57%。

另一方面，隸屬於北京大學的一個研究組織，曾於 2014 年 7 月發表報告，顯示在 2012 年，內地頂層 1% 的家庭佔有全國三分之一以上的財富，而底層 25% 的家庭擁有的財富總量則僅約 1%。報告的結論認為內地人民擁有財富的參差程度，明顯高於收入的參差程度。其中一名參與撰寫報告的學者指出，人民擁有的財富不均，是不可忽視的社會問題，並且是許多社會矛盾的根源。

資料來源：節錄及改寫自以下文章

1. 〈內地 6.7 萬人身家過億 最愛豪車大宅〉，《大公報》，2015 年 4 月 3 日。
2. 〈2014-2015 中國超高淨值人群報告發布〉，中國新聞社，2015 年 4 月 2 日。
3. 〈報告稱我國頂端 1% 的家庭佔有全國三分之一以上財產〉，取自人民網
<http://society.people.com.cn/n/2014/0725/c1008-25345140.html>

問題

- (a) 資料一的漫畫表達了甚麼訊息？這些訊息又可否在資料二的統計數據內反映出來？試參考資料二，試加以說明。
- (b) 參考資料三及就你所知，解釋內地富豪人數的地域分布情況，以及導致人民財富不均的原因。
- (c) 「改革開放在經濟發展方面的表現是好多於壞的。」你是否同意這種說法？試參考上述各則資料，並就你所知，加以說明。

設題原意

評估重點

利用漫畫、統計數字及學術機構的調查結果，考核學生對於改革開放在經濟發展方面的認識及評價。學生需要結合課堂所學及其個人認識，從而分析資料內容及提出己見。至於能力方面，則考核學生解讀漫畫訊息、引用數據，以及評論他人意見的能力。

預期學生表現

- 知識
 - 就（a）題而言，學生需要指出漫畫的訊息是表示中國經濟增長迅速，並且超出外國的預期。學生可利用資料二的數據，例如國內生產總值、外匯儲備餘額，指出中國經濟快速增長的情況。
 - 就（b）題而言，學生可以指出改革開放的策略是「讓一部分地區、一部分人先富起來」，而由於東部是改革開放的先行區域，經濟較中、西部發達，導致富豪的分布地域亦多集中於東部。此外，先富起來的人可以利用其財富再行投資，累積更多財富，導致人民財富不均。
 - 就（c）題而言，學生可以就題目提供的說法表達自己意見。而無論學生的意見如何，都需要提出論據及引用合適的例子以作支持。例如：
 - 中國經濟自改革開放後高速發展，整體地提升了中國的經濟實力。例子如國內生產總值超過了日本而僅次於美國、外匯儲備餘額居世界第一。由此而言，改革開放在經濟方面的表現雖然仍有未如人意的地方，但整體而言是好多於壞的。
 - 中國的經濟發展只是令部分富起來的人得益，並未令全體國民受惠。例子如城鄉人民收入差距擴大、人民擁有的財富不均，這些情況容易挑起社會矛盾；再加上為了發展經濟而帶來環境污染問題，故此改革開放在經濟方面是壞多於好的。
- 能力
 - 恰當地回應題目及展示清晰的個人立場。
 - 提取及詮釋漫畫資料的主要訊息，並利用相關例子配合解說
 - 應用已掌握的知識和概念分析資料所見的現象。
 - 從不同角度評論他人的看法，並以適當論據和例子支持自己的意見。

附件十二：學生課後閱讀資料

中國城市化進程帶來的好處及需要改善的地方

綜觀1949年以來的中國城市化進程，既有其好處，也有需要改善的地方。好處主要見於以下數方面：

- 中國是農業大國，城市化有利於促進農村的剩餘勞動力向第二及第三產業轉移，更好地帶動中國經濟的發展。
- 帶動農林產業結構轉型，增加農民收入，讓農民感受到城市化帶來的好處。
- 城市化進程是以城市作為中心，這樣就可以帶動周邊村莊的發展，提高區域整體發展水平，有助縮小城鄉發展差距。
- 從醫療方面來看，城市化有利於農村醫療衛生事業的發展，為人民提供較佳的醫療保障。
- 居住條件的改善，可以減少農村各種疾病的病發率；各種休閒公園和體育設施，為人民提供更多消閒場所，並藉着體育鍛煉而增強體魄。

城市化進程中確實帶來許多有利之處，然而城市化的弊端，同樣需要大家關注：

- 大量農村人口湧入城市，超出城市的承載能力，從而造成環境污染。現時不少城市都出現「垃圾圍城」現象，正是很好的例子。
- 就業職位有限，待業人口較多，造成城市失業人數上升。
- 城市面積有限，過多的人口湧入，造成住房數量相對緊張
- 城市化使到城市交通擁堵，並帶來一系列社會問題。

總括而言，城市化是動態的演變過程，利弊共存，需要各方共同正視和面對，並合力解決弊端。

資料來源：節錄及改寫自陳旭〈我國城市化及其利弊問題〉，取自中國城市網
<http://www.urbanchina.org/n/2014/0905/c369547-25611196.html>

-- 各份附件完 --

高中通識教育科

「現代中國」單元學與教參考示例（2）

中央人民政府回應改革開放的影響： 以戶籍制度的實施與改革為例

甲. 示例的基本資料

教學課題	中央人民政府回應改革開放的影響：以戶籍制度的實施與改革為例
相關的單元、主題、探討問題	單元三：現代中國；主題 1：中國的改革開放 <ul style="list-style-type: none"> ● 人民如何理解生活水平和模式的轉變？ ● 中央人民政府怎樣回應改革開放帶來的影響？
整體構思要旨	<p>這份學與教參考示例，旨在讓學生認識國家實施戶籍制度的原因和影響，以及如何因應改革開放所出現的形勢變化而提出戶籍制度的改革方案。而從戶籍制度由實施到改革的過程，亦可以令學生理解當中所涉及的三農問題、農民工在城市的經歷及感受等議題，有助他們認識改革開放如何改變人民的生活水平和模式，以及中央人民政府怎樣回應改革開放帶來的影響。由此而言，本示例雖然以戶籍制度為探究重心，但所處理的內容頗為豐富，可以充實學生對於改革開放過程及影響的認識。</p> <p>示例的第 1 及第 2 節從中國的城鄉差異現象開始，然後回溯戶籍制度的實施原委，進而探究城鄉差異擴大與三農問題的形成。第 3 及第 4 節則集中分析農民工問題，包括農民工進城工作的經歷，以及他們受戶籍制度所限而未能享有與城市居民同等的福利，從而引發愈來愈多改革戶籍制度的呼聲。第 5 節探討中央政府於 2014 年 7 月提出戶籍改革的建議方案，學與教重點除了說明改革方案的內容外，並利用一名居於北京市的農民工個案，藉以分析積分落戶政策對於農民工落戶特大城市所帶來的障礙。教師請留意示例亦包含教節課時的調適安排和教材使用的建議，教師可視乎校本情況而作適當處理。</p> <p>戶籍制度及其所涉及的議題，對於高中學生而言，或會較為深奧。故此本示例除了建議教師應用講授、小組討論、個案分析等多元化的學與教策略外；同時提供相關的視頻片段、新聞報道、評論文章、學者研究摘錄等不同來源及形式的學習素材，期望學生藉此而掌握戶籍制度的脈絡及其改革方向。此外，學生在課後除了需要閱讀基本概念資料外，示例亦會提供課後閱讀資料，以鞏固並深化學生的知識基礎。</p> <p>最後，本示例並未觸及與戶籍制度相關的各項議題，例如中國的城市化發展、構建「和諧社會」；當教師日後處理這些議題時，可考慮以本示例作為學生的學習基礎，引導他們展開探究。</p>
所需教節	五教節（每節 40 分鐘），共 200 分鐘。
教學目標	知識： <ul style="list-style-type: none"> ● 戶籍制度的由來和實施情況。

	<ul style="list-style-type: none"> ● 戶籍制度對人民（城市居民 / 農民）的各種影響。 ● 農民工離開家鄉到城市工作的原因及其經歷。 ● 促使戶籍制度改革的原因及改革內容。 ● 以戶籍制度改革為例，理解政府訂立政策時的考慮因素。 <p>技能：</p> <ul style="list-style-type: none"> ● 搜集和歸納不同來源的資料。 ● 探究議題時能應用相關的知識和概念。 ● 從不同角度詮釋資料。 ● 在處理議題時，能考慮和評論不同的觀點。 ● 提出合理建議和適切的解決方法。 ● 口語及文字表達。 <p>價值觀及態度：</p> <ul style="list-style-type: none"> ● 以開放及寬容的態度來看待其他人所持的意見和價值觀。 ● 關懷中國各階層民眾的生活，並關注制度改變對他們的影響。
<p>需要應用的基本概念</p>	<p>人口流動與戶籍制度、三農問題、城市化、生活素質。</p>
<p>初中的相關學習經歷</p>	<p>學生已經於初中修讀個人、社會及人文教育學習領域的各門學科，估計對於中華人民共和國成立以來的內政；改革開放的由來與發展；國家近期的經濟和環境議題等有初步認識。假如教師認為學生所掌握的基礎知識不足，建議在使用本份示例前先向學生簡略介紹。</p>

乙. 課堂學與教設計

教節	課堂學與教策略及流程安排
課前預習	<ul style="list-style-type: none"> ● 派發學生課前預習工作紙（附件一），要求學生於上課前完成，並於上課時帶回課堂作報告之用。 ● 教師提示學生從互聯網或報刊搜集相關圖片，並參考提示而完成問題。
1-2	<p><u>引入課題及學生報告（約 7 分鐘）</u></p> <ul style="list-style-type: none"> ● 教師詢問及展示數名學生的課前習作，並請學生比較中國的城市與農村面貌的不同之處，並據此而推論城市與農村發展是否存在頗大差異（請教師視乎課時而決定報告者的數目）。 ● 除了請學生報告課前預習的資料外，教師可以考慮請學生分享前往內地探親、旅遊、參與交流學習活動時所見到的內地城市和農村發展情況。假如班內沒有太多學生曾經前往內地，教師可以考慮分享自己的經歷。
	<p><u>小組討論及學生匯報（約 23 分鐘）</u></p> <ul style="list-style-type: none"> ● 教師根據學生的報告，以及相關的內地見聞分享為入手點，指出中國城市與農村發展呈現失衡情況，而且差距日趨擴大，正是中國當前經濟發展的重要矛盾之一。然而這種發展失衡現象，在改革開放之前已經出現，這與中國從 1950 年代後期實施<u>戶籍制度</u>，從而產生的城鄉二元體制有關。 ● 教師要求學生分組及派發小組討論工作紙（附件二），然後播放兩段與戶籍制度有關的視頻片段（網址見附件二的資料一）。學生需要參考視頻的內容，以及工作紙提供的兩段資料（資料二及三），繼而討論工作紙所附的題目。 ● 學生匯報討論結果（請教師視乎課時而決定匯報組別的數目）。
	<p><u>教師總結及知識增補（約 15 分鐘）</u></p> <ul style="list-style-type: none"> ● 教師利用學生的匯報內容為基礎，並結合個人認識而作總結及補充，以增加學生對於<u>戶籍制度</u>的認識，例如： <ul style="list-style-type: none"> ➢ 在改革開放前，中國的戶籍制度是經過兩個階段：第一個階段是 1949-1957 年，這是居民戶口自由遷徙時期；第二個階段是 1958-1978 年，這是居民戶口遷徙的嚴格控制期。 ➢ 戶籍制度的出現有其歷史背景，是為了避免大量農村人口一下子進入城市，而為城市發展帶來重大壓力。就當時情況而言，實施戶籍制度可令城市不致因為無法向入城農民提供就業機會和各項公共服務（房屋、醫療、教育等）而令社會不穩定。 ➢ 戶籍制度令到中國出現了城鄉二元經濟發展與二元社會結構： <ul style="list-style-type: none"> ■ 在二元經濟發展方面，國家提高工業品的價格，壓低農產品的價格，以協助國家獲得資金及原料而實現工業化，但農村卻因欠缺資金而令發展滯後。 ■ 在二元社會結構方面，限制了農民進入城市，令城市居民與農

教節	課堂學與教策略及流程安排
	<p>民的發展機會和所享受的福利待遇不平等。例如城市的各項設施由國家、地方政府興辦；而農民則必須自己出錢辦教育、醫療、道路、水電和其他公共設施，增加了農民的負擔。</p> <ul style="list-style-type: none"> ● 教師在總結及作補充時，宜向學生強調在 1950 年代實施戶籍制度是配合當時中國的國情，而目前則由於自改革開放的形勢變化，於是出現改革戶籍制度的呼聲，這將會在繼後的教節結合農民工處境、人口流動以及城市化發展而一併探究。
	<p>觀看視頻、紀錄內容及學生報告（約 15 分鐘）</p> <ul style="list-style-type: none"> ● 教師指出內地農村除了因為戶籍制度而導致城鄉二元結構外，從上世紀末開始，更演化成為「三農」問題，並引起了國家高度重視。 ● 教師派發視頻內容紀錄表（附件三），然後播放一段視頻（網址見於附件三），要求學生按紀錄表的提示而摘錄視頻的內容重點。該視頻說明農民在實施改革開放約十年後出現收入倒退，但支出負擔卻愈來愈多的原因，從而觸發國家愈趨重視三農問題¹。 ● 教師播放視頻後，請給予學生一些時間整理紀錄表的內容，並視乎課時而要求數名學生簡略報告紀錄表的內容。
	<p>教師講授（約 15 分鐘）</p> <ul style="list-style-type: none"> ● 教師派發課堂講授參考資料（附件四），並配合「三農問題」這份基本概念和個人認識，向學生講授三農問題的概況。 <ul style="list-style-type: none"> ➢ 三農問題的焦點： <ul style="list-style-type: none"> ■ 農業問題方面，現時中國的農業仍然停留在自給自足的小規模農業生產，機械化程度低。此外，農業產業化的程度難與已發展國家相比，也缺少優質高效的品種，故此在國際農業競爭上沒有優勢。（教師可利用附件四的資料一，向學生提問中國與美國的農業生產情況有何相異之處。） ■ 農村問題方面，在於以戶籍制度為基礎的城鄉二元體制所帶來的城鄉差異問題。（於第 1 教節已有涉及，教師簡略複述即可。） ■ 農民問題方面，在於農民教育程度較低、負擔沉重和收入少。（城鄉人民收入的數據見於附件四的資料二，可供學生參考。） ➢ 中央政府重視三農問題，曾經從不同層面實施多項政策和提出農業發展方向，例如取消農業稅、擴大對於農村的教育投資、推動農業向科技化發展，藉以減輕農民的財政壓力，以及提升農民的文化素質和農業競爭力。（學生可參考附件四的資料三至五）。這些措施帶來一定成效，例如糧食產量連續多年增長、農民人均純收入與城鎮

¹ 該視頻在結束部分（08:52）提及一名農村黨委書記李昌平，於 2002 年寫了一封信給向前國務院總理朱鎔基指出當時農村所面對的問題，因而令國家重視三農問題。視頻所述的年份有誤，**正確年份應該是 2000 年**，請教師在播放視頻後向學生更正。

教節	課堂學與教策略及流程安排
	<p>居民可支配收入的比例有縮小的趨勢。然而要進一步解決三農問題，關鍵在於戶籍制度改革和推動城市化發展。教師可表示有關這方面的議題，將在繼後的教節加以探究。</p> <ul style="list-style-type: none"> ● 以上講授建議僅供參考，教師請視乎情況而調節講授內容，並可考慮採取其他學與教策略及教材，讓學生掌握三農問題的內涵及其發展情況。 <p>安排課後學習活動（約 5 分鐘）</p> <ul style="list-style-type: none"> ● 要求學生於課後閱讀「<u>人口流動與戶籍制度</u>」及「<u>三農問題</u>」這兩份基本概念資料，以鞏固學習。教師亦請提示學生第 1 及第 2 教節的學習重點並未涉及該兩份概念資料的全部內容，例如當中的人口流動部分，以及三農問題與戶籍制度改革的關係，將會在第 3 至第 5 教節處理，所以學生可藉此而預備繼後教節的學習內容。 ● 派發學生課後閱讀資料（附件五），要求學生於課後閱讀，讓他們進一步了解戶籍制度與三農問題。
3-4	<p>教節調適安排的建議</p> <ul style="list-style-type: none"> ● 以下兩節課堂涉及人口學的理論（「推拉理論」、兩次小組討論，以及分析漫畫題目。若果教師認為學術理論部分對於學生而言是較為深奧，以及希望聚焦於更為關鍵的項目，則可以考慮將學術理論部分、第一次小組討論，以及分析漫畫題目的學與教環節刪除。 ● 教師若作以上調動，建議將課時濃縮為一節。 <p>引入課題（約 5 分鐘）</p> <ul style="list-style-type: none"> ● 教師播放一段視頻片段（網址見附件六的資料一，該份資料將於稍後派發予學生），然後詢問二至三名學生以下問題： <ul style="list-style-type: none"> ➢ 視頻內出現的該名農民，估計將會前往中國的東部、中部還是西部地區工作？為甚麼？ ● 學生回答問題後，教師可作簡略回應。指出自 1980 年代中期開始，戶籍制度稍為放寬，農民可以離開家鄉而到城市工作及居住（參閱「<u>人口流動與戶籍制度</u>」基本概念資料）。根據統計，中國的流動人口總量為 2.45 億，當中流向東部地區的人口超過 90%，這是由於東部的經濟發展高於中部及西部，因而吸引農民前往工作（見附件六的資料二）。
	<p>教師講授（約 10 分鐘）</p> <ul style="list-style-type: none"> ● 教師向學生簡介於人口學上用作分析人口遷移因素的「推拉理論」（Push and Pull Theory）。「推」是指促使人遷離原居地的因素，通常為負面，例如經濟發展較差、政局不穩定；而「拉」則為吸引人遷入的因素，通常為正面，例如預期收入較高、生活環境較為良好。 ● 教師指出由於中國實行戶籍制度，即使人民有遷移意願，在制度上亦限制他們的遷移行動，故此不宜完全套用「推拉理論」；但可將它作為分析框架，藉以大致歸納農民離開家鄉前往城市工作的因素。例如：

教節	課堂學與教策略及流程安排
	<ul style="list-style-type: none"> ➢ 在「推」方面：農村缺乏發展機會；家鄉學習條件差，受教育機會少；農村貧窮，生計艱難…… ➢ 在「拉」方面：預期在城市可獲得較高收入；城市生活條件較好；外出可增廣見聞……² <ul style="list-style-type: none"> ● 教師毋須詳細介紹「推拉理論」的各項細節，讓學生掌握該理論的分析架構即已足夠。教師亦可提示學生該理論除可用作分析農民工的遷移行動外，亦可用作處理全球化浪潮下的人才外流和移民的議題。
	<p>第一次小組討論、學生匯報及教師總結（約 25 分鐘）</p> <ul style="list-style-type: none"> ● 教師將學生分組及派發小組討論工作紙（附件六），然後播放視頻片段（網址見附件六的資料三）及要求他們閱讀餘下資料四及五，繼而討論工作紙所附的問題。 ● 學生匯報討論結果（請教師視乎課時而決定匯報組別的數目）。 ● 教師利用學生的匯報內容為基礎，並結合個人認識而作總結，例如： <ul style="list-style-type: none"> ➢ 工作紙的三段資料是代表三類農民工，藉以顯示他們的遭遇： <ul style="list-style-type: none"> ■ 資料三是年紀較大的農民工，也可以說是第一代農民工。他們的文化程度普遍較低，因而主要從事體力勞動的工作。 ■ 資料四是中年的男性農民工，是目前內地農民工的主流。 ■ 資料五是較年輕的女性農民工，在外資開設的工廠工作。 ➢ 無論是那一類農民工，他們進入城市工作，大多數人的收入都有增加；但工作辛勞，在健康、家庭、工餘活動等方面都要付出代價，顯示他們在不同範疇的生活素質上有得亦有失。教師請留意在這環節宜將生活素質這個概念的討論範疇集中於資料所涉及的農民工的個人處境，將他們的遭遇作概念化處理，藉以反映農民工在城市的工作及生活情況。
	<p>第二次小組討論、學生匯報及教師總結（約 25 分鐘）</p> <ul style="list-style-type: none"> ● 教師表示農民工除了面對工作及生活的適應問題外，還因為受制於戶籍制度，而令他們不能夠與城市居民享有同等的福利待遇。以下的小組討論將會利用三段視頻片段內提及的農民工個案，讓學生討論城鄉居民在

² 關於「推拉理論」的簡介及應用於中國農民工的具體分析，教師可參考清華大學社會學系李強教授的研究論文：〈影響中國城鄉流動人口的推力與拉力因素分析〉，《中國社會科學》，2003年第1期（另見百度文庫 <http://wenku.baidu.com/view/ce63ac04eff9acf8941e0653.html>）。該文雖然發表於2003年，但其論點仍有參考價值，不少關於這項範疇的研究著作，仍會參考及引用李強教授的論文。至於較為近期的研究，則可參考以下論文：

- 魏卓〈新時期中國農民工融入城市的推拉力分析〉，《天津大學學報》（社會科學版），第16卷第6期，2014年11月。
- 郭星華、王嘉思〈新生代農民工：生活在城市的推拉之間〉，《中國農業大學學報》（社會科學版），第28卷第3期，2011年9月。
- 崔麗霞〈「推拉理論」視域下我國農民工社會流動的動因探析〉，《江西農業大學學報》（社會科學版），第8卷第2期，2009年6月。

教節	課堂學與教策略及流程安排
	<p>享有福利方面的不平等情況。</p> <ul style="list-style-type: none"> ● 教師派發小組討論工作紙（附件七），然後播放三段視頻片段（網址見附件七。建議教師播放一段視頻片段後，可稍停一會讓學生簡略記錄視頻內容。），繼而要求學生討論工作紙所附的問題。 ● 學生匯報討論結果（請教師視乎課時而決定匯報組別的數目）。 ● 教師利用學生的匯報內容為基礎，並結合個人認識而作總結，例如： <ul style="list-style-type: none"> ➢ 三段視頻顯示農民工未能與城市居民享有同等的醫療、購買房屋、教育等福利，但仍要按政府規定繳納稅項。 ➢ 指出造成這種不平等情況的原因，在於各項社會福利都是按戶籍所在地而編配，所以農民工離開了他戶籍所在的家鄉而到城市工作，就不能夠享有相關的社會福利。 ● 教師可結合第一及第二次小組討論所得，指出大多數農民工在城市工作辛勞，從事一些城市人未必願意做的體力、甚至是厭惡性的工種，但卻未能享有與城市人同等的福利待遇，因而視頻的旁述稱他們為「二等公民」。教師也可引用在「<u>三農問題</u>」基本概念資料內提及，有學者以「經濟上接納、社會上歧視、文化上排斥、制度上限制」來描述農民工在城市的情況，並形容他們是城市內孤獨而卑微的異鄉人。 ● 教師請留意各段視頻在介紹了農民工的個案後，都會訪問一至兩名學者，請他們提出戶籍改革的意見。建議教師暫時不要在課堂播放，因為關於戶籍改革的議題，將會在第 5 教節處理。
	<p>漫畫分析（約 12 分鐘）</p> <ul style="list-style-type: none"> ● 教師派發漫畫分析工作紙（附件八），要求學生仔細觀察漫畫，然後根據課堂所學而完成工作紙所附的問題。為了照顧不同程度的學生，該工作紙分為甲部及乙部，甲部只有一幅漫畫，而乙部則在漫畫旁邊附有解讀提示。教師可視乎學生的情況而派發甲部或乙部予學生分析。 ● 教師可視乎情況而考慮在下課時收回學生已完成的工作紙，又或是作為課後習作，讓學生帶回家中完成。
	<p>安排課後學習活動（約 5 分鐘）</p> <ul style="list-style-type: none"> ● 派發學生課後習作（附件九），要求學生於課後完成，並提示學生作答時可同時參考《「全球化」單元分冊》的「剝削與互惠」、「跨國企業」等基本概念。此外，請教師留意若將教節濃縮為一節，並將第一次小組討論刪除，則可以考慮不安排這份習作；又或是一併將附件六的資料三至五派發予學生參考，並略為解說，以協助學生掌握相關的背景資料。 ● 要求學生於課後閱讀「<u>人口流動與戶籍制度</u>」、「<u>三農問題</u>」、「<u>生活素質</u>」這三份相關的基本概念資料，以鞏固學習。教師並請留意「生活素質」載於《「今日香港」單元分冊》。 ● 要求學生於上課前閱讀「<u>城市化</u>」這份基本概念資料，以預備第 5 節的

教節	課堂學與教策略及流程安排
	學習。該份基本概念涉及戶籍制度、農民工等內容，學生已經在第 1 至第 4 教節學習過了，相信有助初步了解該概念的內涵。
5	<p>引入課題（約 3 分鐘）</p> <ul style="list-style-type: none"> ● 教師請二至三名學生報告在上課節課堂所完成的漫畫分析工作紙，指出戶籍制度何以對農民而言是一項不平等的制度。 ● 教師也可以請報告的學生講述他對於農民工處境的感受，從而帶出內地民眾對於戶籍改革的訴求愈來愈強烈，而中央政府在 2014 年 7 月下旬，亦公布了關於戶籍改革的建議方案。
	<p>觀看視頻、紀錄內容及教師解說（約 17 分鐘）</p> <ul style="list-style-type: none"> ● 教師派發視頻內容紀錄表及相關參考資料（附件十），然後播放一段與戶籍改革文件內容有關的視頻（網址見附件十的甲項），並要求學生根據紀錄表的項目而摘錄視頻的內容。 ● 播放視頻後，教師可給予學生時間以整理紀錄，並提示學生紀錄表內乙項的兩份資料是與視頻的內容有關，可以增加對於戶籍改革內容的認識。 ● 學生整理完成後，教師請向學生解說戶籍改革的目標及重點，例如： <ul style="list-style-type: none"> ➢ 推動城市化是現時國家的重要政策，是次戶籍改革是配合國家這個政策的方向，並藉着城市化作為縮窄城鄉差異、解決三農問題的主要途徑。教師亦可以向學生初步解說「城市化」這個基本概念（由於本教節的重點並非中國的城市化議題，教師請視乎情況而考慮向學生解說這個概念的詳略程度），例如： <ul style="list-style-type: none"> ■ 城市化是以農業為主的社會，逐漸向以工業和服務業為主的社會轉變的過程。反映城市化水平的一個重要指標為城市化比率，即是指一個地區經常居住於城市的人口佔該地區總人口的比例。 ■ 內地學術界對於使用「城市化」還是「城鎮化」，仍然未有共識；而在國家所公布的正式文件，則多使用「城鎮化」。 ■ 中國的城市化比率在改革開放後快速發展，但與已發展國家的城市化比率相比，仍有一段距離。 ➢ 再沒有農業戶口及非農業戶口之分，統一稱為「居民戶口」。以往依附於戶籍制度的各項社會福利，亦將與戶籍制度分開。政府將會簽發居住證作為人口管理的證件。 ➢ 農民工可向四類不同規模的城市申請落戶，但每類城市各有要求，尤以北京、上海、廣州這些特大城市，將會實行「積分落戶」的方式來審核申請落戶者的資格。 ● 教師表示上海、廣州等城市在這次戶籍改革前，已經開始實行積分落戶政策，這些城市的實踐經驗及計分式可供北京市參考。教師繼而播放視頻（網址見附件十的丙項），要求學生在紀錄表內摘錄廣州市實行積分落

教節	課堂學與教策略及流程安排
	戶的情況。此部分旨在讓學生概略認識何謂積分落戶，毋須記下細節。
	<p>個案分析、學生報告及教師總結（約 18 分鐘）</p> <ul style="list-style-type: none"> ● 教師派發個案分析工作紙（附件十一），然後可考慮以個人研習或分組討論的方式，在閱讀個案資料後完成工作紙所附的分析問題。 ● 學生報告分析結果。（請教師視乎課時而決定報告學生或組別的數目） ● 教師利用學生的報告內容為基礎，並結合個人認識而作總結，例如： <ul style="list-style-type: none"> ➢ 從個案主角陳女士的經歷，可見農民工因為在城市工作的收入較於家鄉務農為高，故此即使在城市工作辛勞，仍會傾向留在城市。然而他們對於城市的歸屬感較低，這就正如陳女士所說：「自己好像浮萍」，這與他們的生活素質與所得到的福利待遇有關³。 ➢ 以陳女士的情況而言，她能夠成功申請落戶北京的機會不大。因為按其學歷、職業及居住北京的年期，在積分落戶的計算方式下所得的積分會偏低。這意味着即使在戶籍改革下實行居住證制度，陳女士亦只可以獲得基本的福利，但仍未能完全與城市人等同。 ➢ 承接陳女士的經歷，教師可以引導學生思考，儘管以目前情況而言，大城市完全開放落戶並不現實，而積分落戶亦有其合理之處，可以從居住年期、學歷等客觀指標作為計分標準；然而也不能太過苛刻，避免大城市只接納精英人才落戶。畢竟一個城市除了精英人才外也需要保姆、廚師和清潔等基層工作人員，因此推行積分落戶政策時宜避免一刀切⁴。 ● 教師可向學生指出，戶籍制度涉及政治、社會及經濟眾多層面，例如當探究中國的城市化發展，以及與構建「和諧社會」相關的議題時⁵，戶籍制度的實施和改革，都是重要的背景知識及探究基礎。
	<p>安排課後學習活動（約 2 分鐘）</p> <ul style="list-style-type: none"> ● 派發學生課後習作（附件十二），要求學生於課後完成。 ● 要求學生於課後複習「城市化」這份基本概念資料，並特別留意當中涉及城市化與戶籍改革的關係，以及城市化對於中國發展的利弊等內容。 ● 派發學生課後閱讀資料（附件十三），要求學生於課後閱讀，讓他們進一步認識戶籍制度改革的內容、政府的考慮因素、改革的意義及影響。

-- 學與教參考示例完 --

³ 假如課時許可，教師可以考慮播放一段視頻片段（網址見下文），內容為一名由貴州省前往北京升讀大學的王先生，他在大學畢業後於大型銀行找到工作，公司還會安排他落戶北京。王先生為此而有很大成功感，對於北京的歸屬感亦高。教師可以對比王先生和陳女士的經歷，從而讓學生了解能否於城市落戶，對於外來人口在生活環境及個人感受是有重大影響。

（視頻網址：<http://news.now.com/home/international/player?newsId=111560> 選播：01:00--01:45）

⁴ 參閱蘇培科〈戶籍制度改革將帶來公民意識崛起〉，《信報財經新聞》，2014年8月5日。

⁵ 參閱「城市化」及「社會矛盾與和諧社會」這兩份基本概念資料。

附件一：學生課前預習工作紙

1. 從報刊或互聯網分別搜集一幅中國大城市和一幅中國農村的圖片，並將它們貼在以下兩個方格內（下表相片為舉例，教師宜鼓勵學生自行搜集）：

中國城市面貌的圖片



上海市

中國農村面貌的圖片



廣東省南部某鄉村

圖片來源：以上兩張相片均由教材開發者拍攝

2. 試從你搜集的兩幅圖片，比較城市與農村面貌的三點不同之處。
（提示：基礎設施、交通網絡、物質生活、居住環境、工作環境……）

不同之處一	從_____方面而言，
不同之處二	從_____方面而言，
不同之處三	從_____方面而言，

附件二：小組討論工作紙

細閱以下各段資料，然後討論工作紙所附的問題

資料一

視頻片段 1：「戶籍制度」（粵語旁白，中文字幕。選播 00:01-01:44）

網址：<https://www.youtube.com/watch?v=IQwV9xtae0k>

視頻片段 2：「戶籍制度改革：向農業戶口說再見」（普通話旁白，中文字幕。選播 06:58-09:09）

網址：<https://www.youtube.com/watch?v=tUSLncEh7MI>

資料二

中國幅員遼闊，歷史上各朝代均會以不同制度來管理人口往來，以及徵調賦役。中華人民共和國於 1958 年實施戶籍制度，由戶口登記機關設立戶口登記簿，以戶為單位，把人口分為農業戶口及非農業戶口，藉以控制農村人口向城市的遷移，減輕城市的人口及經濟壓力。戶籍關乎個人能否享有當地各項權益，無論是就業、受教育機會、社會保險、房屋擁有權、公用設施使用權等，都要視乎是否擁有當地戶籍。由於戶籍管制十分嚴格，因此在 1980 年代之前，人民在農村與城鎮之間流動性非常低。

資料來源：

〈人口流動與戶籍制度〉，《通識教育科課程資源冊系列－「現代中國」單元》，第一部分：基本概念。

資料三

中國戶籍制度的功能是多元的，外國的戶籍管理的功能則主要是登記人口事項，證明居民身份。此外，中國的戶籍具有世襲性，即是父親為農業戶口，子女亦為農業戶口，而且亦限制了農民不可隨意遷往城市居住和工作。

資料來源：

節錄及改寫自別紅暄〈當代中國戶籍制度研究綜述〉，《北京工業大學學報》（社會科學版），第 14 卷第 1 期，2014 年 2 月。取自

<http://www.sociology2010.cass.cn/upload/2014/04/d20140408160048400.pdf>

附件三：視頻內容紀錄表

觀看以下視頻片段，並在下表簡略摘錄自 1980 年代中期以後，農民的負擔愈來愈重，並因此而衍生「三農問題」的原因。

視頻片段：「農民的重擔」（粵語旁白，中文字幕。選播 03:35-09:19）
 網址：<https://www.youtube.com/watch?v=N031y5x-M7g>

農 民 負 擔 沉 重 的 原 因	<u>原因一：工農業產品剪刀差</u>	
	<u>原因二：稅項繁多</u>	
	稅項來源 1：	
	稅項來源 2：	
	總結：改革開放前後農民收支情況的比較（只需摘錄稅收方式及稅收總額）	
三 農 問 題	提出人：	提出時間：
	關於「三農」的三句說話：	

附件四：課堂講授參考資料

資料一



資料來源：

1. 圖一取自《文匯報》，2011年5月11日。
2. 圖二取自農貿市場網 <http://www.enongzi.com/zazhi/info.asp?id=7231>

資料二

城市居民家庭收入與農村居民家庭收入的對比

年 份	1978	1988	1998	2008	2013
城市居民家庭人均可支配收入 【人民幣（元）】	343	1,180	5,425	15,781	26,955
農村居民家庭人均純收入 【人民幣（元）】	134	545	2,162	4,761	8,896

資料來源：

1. 數據取自中華人民共和國國家統計局（數據查詢 → 年度數據 → 國民經濟核算）
<http://www.stats.gov.cn/tjsj/>。另見本資源冊第二部分乙部：相關資料→中國經濟發展數據
2. 漫畫取自財新網 <http://finance.people.com.cn/n/2012/1128/c1004-19720536.html>

資料三

第十屆全國人大常委會第十九次會議於 2005 年 12 月 29 日高票通過《廢止農業稅草案》，決定自 2016 年 1 月 1 日起廢止《農業稅條例》。出席會議的全國人大委員表示，取消農業稅這一稅種，對於減輕農民負擔、增加農民收入，以及促進城鄉統籌發展具有重要意義。另一方面，亦有研究中國農業問題專家指出，廢止農業稅標誌着「工業反哺農業」時代的到來。

農業稅在中國歷史上始於春秋時期的魯國（公元前 594 年），這一古老的稅種，已經延續了 2,600 年。統計數據顯示，從 1949 年至 2000 年的 52 年間，農民給國家繳納了 7,000 多億公斤糧食，農業稅也一直是國家財力的重要支柱。2005 年底正式廢止農業稅條例，讓 9 億中國農民徹底告別了繳納農業稅的歷史。

資料來源：節錄及改寫自以下報刊新聞

1. 〈工業反哺農業時代到來 中國農民元旦告別農業稅〉，《大公報》，2005 年 12 月 30 日。
2. 〈農業稅〉，《南方日報》（全國版），2005 年 12 月 30 日。

資料四

不時聽到內地農村學校經費不足，缺乏教育人才，令城鄉下一代的學識差距不斷擴大，中央繼 2007 年年初實行中小學免學費後，再大幅增加教育資助，撥款 1,840 億元用於農村義務教育。細節包括免除全國農村中小學生的學費及雜費、贈送教科書予窮學生，更恢復文革前免費讓學生入讀官方直屬的師範大學等，以大力培訓師資，從根本處入手以提升教育水平。

資料來源：節錄及改寫自〈普及農村教學減城鄉差距 中央免費培育師範生〉，《am730》，2007 年 3 月 6 日。

資料五

國家主席習近平於 2013 年 11 月前往山東省考察時指出，保障糧食安全是一項永恆的課題，任何時候都不能放鬆。解決好「三農」問題，根本在於深化改革，走中國特色現代化農業道路。習近平同時強調，要讓農業走上科技化的道路，加快建構適應高產、優質、高效、生態、安全農業發展等要求的技術體系。

資料來源：節錄及改寫自〈習近平：匯聚起全面深化改革的強大正能量〉，中國新聞社，2013 年 11 月 28 日。

附件五：學生課後閱讀資料

資料一

中國戶籍制度具有兩種基本功能，即公民身份證明和為行政管理提供人口資料，而這些基本功能是所有國家的戶籍管理都具有的，所不同的是中國戶籍制度在其形成和發展過程中，由於特定的社會背景而加入了一些特別功能。一是附屬功能，所指的是附屬於戶籍制度下種類繁多的社會福利制度。二是限制功能，所指的是限制人口遷移和流動。由於有這兩種特別功能，於是在區分城市和農村的戶籍後，城市人和農村人不僅戶籍身份不同，彼此所享有的社會福利也不同。

有學者認為實施戶籍制度，是中國政府以低成本推動工業發展的策略。戶籍制度的積極作用，還在於它防止了過度城市化的弊病，例如城市就業壓力加大、房屋供應緊張、交通擁擠、環境惡化。由此可見，戶籍制度在特定的歷史時期擔當了不同的角色和作用，對於中國城市發展影響重大，因此不能簡單地說戶籍制度究竟是好是壞；但在中國城市化水平日益提高、經濟高速發展的今天，戶籍制度顯然已經呈現出愈來愈多的約束作用。改革戶籍制度的內容，從而促進中國的城市化進程，已成為當前中國進一步深化改革的重要內容。

現時學界的普遍意見，主要認為需要回歸戶籍制度原來的人口管理和公民身份證明的功能；然而基於目前中國城鄉存在巨大差別，同時地域發展又處於不平衡的狀況，一步到位的改革戶籍制度改革，其實甚有難度，因為各項與戶籍制度互相聯繫的社會待遇、社會福利等，都不可能一下子全部脫鉤。

資料來源：節錄及改寫自以下文章

1. 別紅暄〈當代中國戶籍制度研究綜述〉，《北京工業大學學報》（社會科學版），第 14 卷第 1 期，2014 年 2 月。取自 <http://www.sociology2010.cass.cn/upload/2014/04/d20140408160048400.pdf>
2. 張蕾、王桂新〈中國戶籍制度與城市化進程〉，《浙江理工大學學報》（社會科學版），第 30 卷第 2 期，2013 年 3 月。
3. 《人口研究》編輯部〈戶籍制度 50 年〉，《人口研究》，第 32 卷第 1 期，2008 年 1 月。

資料二

湖北省監利縣棋盤鄉黨委書記李昌平致前國務院總理朱鎔基的信函

我叫李昌平，我要對你（前國務院總理朱鎔基）說的是：「現在農民真苦、農村真窮、農業真危險！」

今年（2000 年）入春以來，我們這兒的農民快跑光了，而且多數農民是抱着「運氣」和「要死也要死在城市，下輩子不做農民」的負氣心態外出。過去外出打工的主要是女孩和部分男性剩餘勞力，現在是男女老少齊外出。這裏 80% 的農民種田虧本，可是農民不論種不種田，都必須繳納人頭費、宅基費、自留地費；即使是喪失勞動力的 80 歲老人和剛剛出生的嬰兒，也要一視同仁繳費。另一方面，1990 年棋盤鄉的幹部不足 120 人，現在卻超過 340 人，這種增長趨勢並且無法控制。中央固然有扶持農業的政策，但卻很難落實。

我不知道全國的情況，至少我說的情況在湖北省有代表性。現在農民太苦了！農村的工作太難了！農業潛在的危機太大了！

資料來源：

原文刊於《南方週末》，2000 年 8 月 24 日。現節錄自李昌平（2002）《我向總理說實話》，北京：光明日報出版社，第 20-23 頁。

資料三

內地學者認為「三農」問題主要見於：1. 農民收入增長困難，城鄉收入差距擴大；2. 農村社會發展滯後；3. 農業生產競爭力低。至於導致三農問題的成因，在內部而言，是由於中國的農村停留於自給自足的小規模農業生產，以及農民的文化素質較低；在外部而言，則由於國家實行城鄉二元體制，在政策制訂與實施過程中偏重於城市，並且衍生出許多不利於農業、農村、農民的政策。

資料來源：

節錄及改寫自許玉明、廖玉姣〈「三農」問題研究的學術論爭及其引申〉，《三農新解》，2012 年第 9 期。

附件六：引入課題的資料及小組討論工作紙

以下為引入課題的資料

資料一

視頻片段：「鏗鏘集：不願再為農（下）」（粵語旁白，中文字幕。選播 04:28-05:25）
網址：<https://www.youtube.com/watch?v=GjEj2KqUaB0>

資料二

根據《中國流動人口發展報告 2014》，中國的流動人口總量為 2.45 億，超過總人口的六分之一。東部、中部和西部地區跨省流入人口所佔的比例，各為 90.5%、2.4%及 7.1%。廣東、浙江、上海、北京、江蘇、福建六省的流入量排名前六位。研究人口流動的社會學者指出，這些數據顯示「人口從農業大省流出，流向經濟發達地區。」

資料來源：節錄及改寫自以下報刊及互聯網上新聞

1. 〈人口流動揭示城鎮化新趨勢〉，《甘肅日報》，2015 年 5 月 22 日。
2. 〈流動人口 2.45 億 粵吸引力降〉，大公網，2014 年 11 月 19 日。取自 <http://news.takungpao.com.hk/paper/q/2014/1119/2830527.html>

以下為小組討論的資料，經細閱後討論工作紙所附的問題

資料三

視頻片段：〈超四千萬農民工 年過五旬仍承擔重體力活〉（普通話旁白，部分中文字幕。片長 3 分 9 秒）

網址：<http://xiyou.cntv.cn/v-bcfe5c2b-f140-11e4-89a6-d29fa354baaa.html>

資料四

據統計，全國農民工超過 2 億人，其中 90%從事建築、清潔、服務員等勞動時間長、報酬低的工作，游離於城市邊緣。浙江省開化縣農民程先生，他在離鄉後當過速遞員、建築工人，為了省錢養家，一年只能回家一趟。他的遭遇正是千千萬萬內地城市農民工的縮影。

程先生的家鄉開化縣，在 2013 年浙江省 56 個縣市經濟實力排名榜中，排於第 46 位。因為種田收入微薄，愈來愈多開化縣農民離鄉到城市打工。程先生的妻子說，現時留下來的幾乎都是老人和小孩，平時的開化縣好像一座空城。

程先生於 2011 年開始在杭州某速遞公司上班，底薪 3,000 元，扣去每月約 500 元生活費，其餘工資全都寄回家。程先生說：「兒子有哮喘病，每月只是醫藥費就要 2,000 元。我平時不會回家，因為回家除了路費外，請假還要扣 100 元一天。」因為出城打工，他錯過了兒子的各個成長階段。他感慨地表示「偶爾過年買件衣服給他，一穿又小了，原來他已經長大了那麼多。」他是家庭的經濟支柱，但不幸在 2014 年 2 月騎電單車送速遞文件時，被汽車撞斷了兩根肋骨，而速遞公司只是發放該月份的工資就將他遣散。

資料來源：〈農民棄耕都市流離 非城戶籍生活難〉，《文匯報》，2014 年 12 月 23 日。

資料五

內地某所生產外國著名手機品牌的科技企業，在其轄下的工廠內嚴格監控工人。從工人踏進工廠的一刻開始，任何違反生產紀律的行為都要受罰。例如廠方堅持記過的政策，以驅使工人更加努力工作。工廠內一名女工說：「在這個政策下，工人任何小過失都會遭到懲罰。我留長指甲、與上司頂嘴、換班時睡在地板上，都會被扣分。太多事情會受罰了，而一個懲罰就意味着丟掉一個月的獎金。」

另一方面，工人雖然反覆說「累到想哭」，但當拿到加班費時的時候（休息日雙倍工資，國家法定假日三倍工資），他們當中大多數人又渴望可以加班，因為可以用加班費來維持日常的基本開銷。

資料來源：節錄自潘毅等著（2015）《蘋果背後的生與死——生產線上的富士康工人》，香港：中華書局，第 64、66 及 71 頁。

討論題目

1. 根據資料三，為甚麼年過五十歲的農民工仍留在城市幹重活？資料四內開化縣的情況，又是否可以作為例子反映農民寧願留在城市幹重活的心態？

2. 根據資料五，如果你是該工廠的工人，你會否渴望加班？為甚麼？

3. 綜合資料三至五，農民前往城市工作，在不同層面的生活素質有哪些得失？

附件七：小組討論資料

觀看以下三段視頻，然後討論工作紙所附的問題

視頻片段 1：「戶籍」（粵語旁白，中文字幕。選播 00:44-01:54）

網址：<https://www.youtube.com/watch?v=huNpaHj1TkI>

視頻片段 2：「外來民工得不到平等的待遇，反映大陸的戶籍制度不健全」（粵語旁白，中文字幕。選播 00:00-01:03）

網址：<https://www.youtube.com/watch?v=kJtRQUGuF5o>

視頻片段 3：「外省人希望改革中國戶籍制度以促進城鄉人口流動」（粵語旁白，中文字幕。選播 00:09-00:49）

網址：<https://www.youtube.com/watch?v=TbZBaPy5-vo>

討論題目

1. 綜合三段視頻，農民工因為受到戶籍制度的限制，而在哪些方面的福利待遇和社會保障是與城市居民不同？試找出其中三項，並填在下表。

不同之處一	
不同之處二	
不同之處三	

附件九：學生課後習作

細閱以下資料：

資料一

一間位於深圳的中資科技公司，是中國最著名的電子通訊廠商之一，遍布海內外的工廠總共聘請超過六萬名員工。內地有輿論認為該公司強迫員工必須超時工作，而且吃和睡都在工作崗位，與公司主管也缺乏溝通，令他們感受不到工作環境有改善的希望，導致曾經在兩年之內發生六宗員工自殺事件。

資料來源：節錄及改寫自白曉紅著、周佳欣譯（2014）《散沙：中國農民工的故事》，台北：行人文化實驗室，第 202 頁。

資料二

根據學界對農民工群體的研究，大致有以下共識：

- 與城鎮就業者相比，農民工的收入明顯低於城鎮就業者的收入；但同農村勞動力收入相比，農民工外出工作的實際收益，明顯高於在本地務農收入。
- 農民工群體文化素質較低，專業技能較差，多從事「骯髒、勞累、待遇差、危險」等臨時性、強度大的非正規就業崗位。他們的工作極其辛苦，經常加班勞動，未能享受正常的休息日假期和國家節假日。
- 農民工很難融入城市，缺乏對城市的認同感和心理歸屬感；然而他們想在城鎮定居的意願卻很強烈，並極為盼望戶籍改革。因為若成為城鎮市民，就能夠享受社會福利和社會保險，也可以為其子女提供較好的教育條件。

資料來源：節錄及改寫自夏靜雷，張娟〈新時期我國農民工若干基本特點探析〉，《河北工業大學學報》（社會科學版），第 6 卷第 2 期，2014 年 6 月。

問題

- 參考資料一，假設你是該科技公司的員工，你會透過哪些正面方式以表達改善工作環境的訴求？試舉出兩種表達方式，並加以說明。
- 「即使戶籍改革可以讓農民工於城市落戶，他們選擇進城工作仍是得不償失的」。你是否同意這種說法？參考各則資料，並就你所知，加以說明。

設題原意

評估重點

利用農民工進城工作的經歷，以及學術界對於農民工研究的一些共識，考核學生對於「三農問題」、「人口流動與戶籍制度」、「生活素質」、「跨國企業」、「剝削與互惠」等概念的掌握與運用，並要求他們結合內地農民工的實際情況而作分析及提出個人意見。至於能力方面，學生需要綜合題目提供的資料和個人認識而回答問題，以展示提出建議及評論他人意見的能力。

預期學生表現

- 知識
 - 就（a）題而言，題目資料顯示該工廠部分員工因為不堪工作壓力而自殺，而且員工與公司主管亦缺乏溝通，下情難以上達。題目要求從正面方式表達訴求，故此破壞廠房設施、自殘身體等行為不宜在答案內出現。學生可提出的建議，例如：
 - 與其他員工商議改善工作環境的方案，然後向公司主管提出。
 - 向當地政府反映工廠員工的工作情況，敦促政府與公司交涉。
 - 致函報章披露工廠員工的工作情況，引起社會輿論的關注。
 - 就（b）題而言，若戶籍改革可讓農民於城市落戶，學生須從這個前提比較他們進城工作的得失，從而顯示他對於題目說法的意見。學生贊成與反對均可，但須提出理據及適當的例子以支持他的意見。以下為得失舉隅：
 - 得：收入較務農為高，可以改善家庭經濟環境；子女可接受較好的教育；可獲得較好的福利待遇……
 - 失：工作辛勞，有損健康；進城工作後將與家人聚少離多；難以融入城市生活……
- 能力
 - 恰當地回應題目及展示清晰的個人立場。
 - 應用已掌握的知識和概念分析題目資料所見的現象。
 - 提取及詮釋文字資料中的主要訊息，並利用相關例子配合解說。
 - 從正面的角度提出建議，以解決現存的問題。
 - 從不同角度評論他人的看法，並以適當的理據支持自己的意見。

附件十：視頻內容紀錄表及相關參考材料

甲·在課堂播放的視頻

視頻：「國務院發表戶籍制度改革文件」（粵語旁白，片長 2 分 13 秒。）

網址：<http://news.now.com/home/international/player?newsId=108143>

視頻內容摘錄

<p>對農民工的好處</p>	<p>戶口方面：統一_____</p> <p>享有的權益：例如_____。</p>
<p>改革目標</p>	<p>在_____年讓_____億農民工在城鎮落戶。</p>
<p>改革原則</p>	<p>為免過多人口湧往大城市，所以要堅持_____。</p>
<p>改革阻力</p>	<p>改革涉及大城市</p> <p>_____，阻力很大。</p>

乙·配合視頻內容的資料

資料一：國務院〈關於進一步推進戶籍制度改革的意見〉的摘錄

城市類型	小城市	中等城市	大城市	特大城市
遷移政策	<u>全面放開</u> 落戶限制	<u>有序放開</u> 落戶限制	<u>合理確定</u> 落戶條件	<u>嚴格控制</u> 人口規模，建立完善積分落戶制。
具體要求	有合法穩定住所（含租賃）	<ul style="list-style-type: none"> 合法穩定就業 合法穩定住所（含租賃） 城鎮社會保險達一定年限 	<ul style="list-style-type: none"> 合法穩定就業達一定年限 合法穩定住所（含租賃） 城鎮社會保險達一定年限 	<ul style="list-style-type: none"> 合法穩定就業 合法穩定住所（含租賃） 參加城鎮社會保險年限 連續居住年限

資料二：城鎮化人口管理的規定

一種身份：取消農業與非農戶口，統一為居民戶口。

- 建立城鄉統一戶口登記制度。
- 建立與統一城鄉戶口登記制度相適應的教育、衛生計生、就業、社保、住房、土地及人口統計制度。

建立居住證制度

- 領取居住證的條件
 - 公民離開常住戶口所在地，前往其他設區的市級以上城市，居住半年以上，可在居住地申請領取居住證。
- 領取居住證後的權利
 - 符合條件居住證持有人，可在居住地申請登記常住戶口。

資料來源：

以上兩份圖表均取自〈中國城鎮化與戶籍制度改革〉，文匯網 <http://sp.wenweipo.com/2014hj/>

丙·特大城市的「積分落戶」制度：廣州市的例子

視頻：「戶籍制度改革 誰受益？」（普通話旁白，部分中文字幕。選播 1:58--02:43；03:25--04:28）

網址：<http://www.3023.com/video/4QjN1MjN4QzNX.html>

視頻內容摘錄（下表第一欄已完成，學生只需摘錄第二欄廣州市的情況）

<p>特大城市的積分計算項目</p>	<ul style="list-style-type: none"> ● 就業 + 住所 + 參加社保年期 + 連續居住年限 ● 達到一定的積分即可申請登記常住戶口，並取得居住證。
<p>廣州市的積分計算方法</p>	<ul style="list-style-type: none"> ● 計算積分的項目合共_____項，例如（舉出三項）_____、_____、_____，累積了_____分即以落戶。而大學畢業就可以得到_____分。 ● 好處：入戶門檻_____，令到從事_____工作的農民工，都有機會落戶廣州。

附件十一：個案分析工作紙**個案內容**

陳女士現年 34 歲，出生於河北省石家莊鄉下，初中畢業後就開始外出打工，是一個標準的「80 後第二代農民工」。她在兩年前來到北京，現在和丈夫均於北京工作，而子女則留在家鄉由公公婆婆照顧。她感到穩定的北京城市生活對她而言十分遙遠，因而感慨地說：「自己就像浮萍，始終融不進偌大的北京。」

她每天早上五時起床，準備一下食材，大約六時就推着她的二手三輪車在馬路上賣煎餅、冷麵。中午再去快餐店幹兩小時散工，忙完後就得趕緊回家，因為到下午五時還要繼續出外賣冷麵。她的丈夫是城市清潔工人，工作比她更辛苦，每天早上六時就起床出門工作了。她每月可以有 3,000 至 4,000 元收入，而丈夫的收入不及她，每月只得 3,000 元。當記者談及是否準備在北京買房時，陳女士驚呼起來：「怎麼可能買得起？」她和丈夫曾想過返回家鄉，可是又不知道回家鄉可以幹甚麼工作，而且工資實在太低，每月 1,000 至 2,000 元工資已算是高了。

資料來源：

節錄及改寫自〈「農民工二代」做的和想的〉，《人民日報》（海外版），2015 年 5 月 1 日。

分析題目

1. 試按下表的項目綜合說明陳女士的情況。

個人資料	家鄉	學歷	職業	居於北京的年期
留在北京的意願	傾向留下 / 傾向不留下（選一項） 原因：			

附件十二：學生課後習作

細閱以下資料：

資料一

國務院於 2014 年 7 月公布〈關於進一步推進戶籍制度改革的意見〉，它的最大一個突破點，正是讓戶籍制度回歸它的本來目的。中國戶籍制度在世界上是非常獨特的，自 1958 年開始實施以來，附加於戶籍制度之上的公共服務和社會政策太多了，以至這一制度到了改革開放三十多年後，已經不合時宜，必須改革以適應社會形勢的發展和回應人民的訴求。這次戶籍制度改革，就是想從根本上讓戶籍制度回歸到它本來的人口管理、社會管理的職能上來。

資料來源：

〈專家析中國戶籍改革：能夠實現幾億農民工市民夢〉，中國新聞社，2014 年 8 月 12 日。

資料二：一幅關於 2014 年 7 月內地戶籍改革內容的漫畫

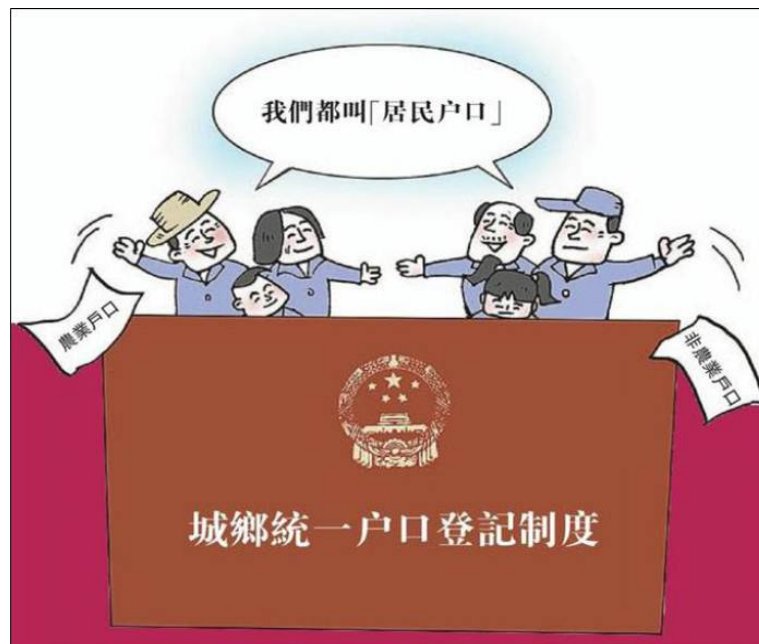

資料來源：《香港商報》，2014 年 7 月 31 日。

資料三

根據國務院於 2014 年 7 月公布的戶籍改革文件，建議按小城市、中等城市、大城市及特大城市共四個級別來調整戶口遷移政策，使到有能力和在城鎮穩定就業和生活的農民，得以在不同級別的城市落戶。以下為該四個級別的城市落戶條件：

城市級別（共四級）	落戶條件
小城市 （人口 50 萬以下）	在縣級市市區、縣府駐地鎮和其他建制鎮有合法穩定住所（自置或租賃均可）。
中等城市 （人口 50 萬至 100 萬）	有合法穩定就業、住所（自置或租賃均可），參與社會保險達一定年限（不超過 3 年）。
大城市 （人口 100 萬至 500 萬）	合法穩定就業達一定年限，並有合法穩定住所（自置或租賃均可），社會保險達一定年限（不超過 5 年）。
特大城市 （人口 500 萬以上）	改進現行積分落戶制度，以具有合法穩定就業及住所（自置或租賃均可）、參加城鎮社會保險年限、連續居住年限等為主要指標，從而計算所得積分作為落戶的門檻。

資料來源：〈戶籍改革統一城鄉登記〉，《太陽報》，2014 年 7 月 31 日。

問題

- (a) 參考資料一，詮釋資料二漫畫的內容。
- (b) 參考資料一及二，並就你所知，解釋戶籍制度「已經不合時宜」（見資料一有間線的句子）的原因。
- (c) 參考各則資料，你認為於不同級別的城市各自設定落戶條件，是否一個合理的規定？為甚麼？

設題原意

評估重點

利用國家於 2014 年 7 月下旬所頒布的戶籍改革方案，以及與此相關的漫畫及評論，考核學生對於「人口流動與戶籍制度」、「城市化」等概念的掌握與運用，並要求他們結合內地城市化發展情況，分析不同級別的城市各自設定落戶條件是否合理。至於能力方面，學生需要抽取及綜合兩則資料的內容以互相詮釋，並要利用其已有知識來解釋原因和評論意見。

預期學生表現

- 知識
 - 就（a）題而言，學生須從資料一中抽取相關資料以詮釋資料二的漫畫。例如在資料一中提及戶籍改革的重點，是回歸戶籍制度的原本功能，不再用來區分農業及非農業戶口；所以可見到資料二的漫畫，左右兩方都將其原來的戶口放棄，並異口同聲地表示大家都是「居民戶口」，彼此沒有分別。此外，資料一提出戶籍改革是回應民訴求，而資料二各人的表情都很開心，象徵此次改革是得到人民的支持。
 - 就（b）題而言，戶籍制度「不合時宜」的原因，例如：促使當年實施戶籍制度的外在情況，在今天已不存在；阻礙了城鄉之間的人口流動，不利城市化發展；令農民受到不平等對待。
 - 就（c）題而言，學生認為是否合理均可，但須提出理據及適當的例子以支持他的意見。例如：
 - 認為合理的，可指出如開放讓所有人自由落戶，則大城市將會面對很大的環境及財政壓力；計算積分的項目有客觀標準。
 - 認為不合理的，人民會按其理性判斷而決定前往他認為合適的城市落戶；計算積分只有利於精英人士落戶大城市。
- 能力
 - 詮釋漫畫和文字資料中的主要訊息
 - 恰當地回應題目及展示清晰的個人立場。
 - 從不同角度及引述恰當例子，解釋戶籍制度已經不合時宜的原因。
 - 從不同角度評論及考慮因素，衡量不同級別的城市各自設定落戶條件的規定是否合理，並提供恰當的理據以支持自己的看法。

附件十三：學生課後閱讀資料

資料一

國家公安部副部長黃明於 2014 年 7 月 30 日在北京表示，根據國務院頒布的《關於進一步推進戶籍制度改革的意見》，預計到 2020 年實現一億左右的農民在城鎮落戶，並讓在城鎮居住而暫時沒有落戶的農民，亦能夠逐步享受當地的基本公共服務，例如義務教育、就業服務、基本養老、基本醫療衛生、住房保障。

黃副部長表示，此次戶籍制度改革兼顧大中小城市，以及東中西部地區不同的實際情況，根據各自的人口規模和各地綜合承載能力，實行差別化的落戶政策。總的要求是，能放開的放開，該控制的控制，這對於合理引導人口的分布，起着十分重要的作用。

至於戶籍改革中的難點，黃副部長提出了三點：1. 城鄉、區域以及城市之間發展差距大，難以平衡；2. 福利待遇與戶籍制度長期掛鉤，難以合理拆解；3. 各種群體的利益訴求多元多樣，難以協調。這三點都體現了戶籍制度改革的艱巨性、複雜性和長期性。針對北京、上海、廣州等特大城市的戶口遷移問題，黃明認為要嚴格控制人口規模，各地都要建立完善積分落戶制度和公開透明的申請渠道；而與此同時，也要根據各個城市的實際情況而推出具體政策，處理人民的落戶申請。

資料來源：

節錄及改寫自〈內地戶籍改革進入全面實施階段 6 年內實現 1 億農民落戶城鎮〉，《文匯報》，2014 年 7 月 31 日。

資料二

中國的戶籍制度，已經被全國百姓詬病多年，過去中國的戶籍制度主要在兩方面不得人心，一是城鄉二元對立，二是用戶籍把公民局限在特定的地域，並把社會福利附加在戶口，使到農民的地位不如城市人。而且在這種制度下，只要父母是農民，子女要轉為城市人，根本上是不可能的。

戶籍制度本是計劃經濟產物，自 1978 年實施改革開放以來，戶籍制度的弊病愈發突顯。各個城市對落戶作了嚴格限制，而這和市場經濟所要求的人、財、物自由流動根本相悖。而戶籍造成的不平等，亦引發嚴重的社會問題，令政府必須將戶籍改革提上議事日程。

北京理工大學胡星斗教授表示，政府於 2014 年 7 月提出的戶籍改革方案，目標是要令到城鄉居民獲得平等權利，而這是不可一蹴而就的，因為它涉及數億人的改革，必須謹慎從事，太急速反而造成混亂，應該將重點放在如何落實各項細節。政府為此而定下改革的時間表，是要求到 2020 年才完成改革。胡教授更進一步提出，這次改革將會是一場「中國版的平權運動」，雖然在短期內或許看不到太大的轉變，但其深遠的影響將延續數代人。

資料來源：

節錄及改寫自〈戶籍改革莫忽視 影響更超反腐〉，《香港經濟日報》，2014 年 8 月 4 日。

資料三

對於特大城市來說，由於人口過度聚集，資源環境承載能力已不堪重負，人多、房貴、塞車、空氣污染等「城市病」問題日益嚴重，所以必須嚴格控制 500 萬以上人口的特大城市的人口規模，調控進城落戶的人數。

設置一定的落戶「門檻」，並不是拒人於千里之外，而是要堅持「當前可承受、長期可持續」的原則，合理有序地引導落戶。綜合輿論的意見，希望政府可以從以下兩項入手，做好戶籍改革的工作：

- 第一是建立完善積分落戶制度。近年來，天津、廣州、深圳、寧波等地所推行的積分落戶制度，積累了很好的經驗。例在如深圳，積分指標由基本要求、個人素質、居住情況、參加社會保險的情況、獎勵加分、減分等六個部分組成，滿分為 250 分，符合一定條件的外來人士，只要積滿了 100 分即可以申請落戶。政府下一步的工作，就是應該在總結經驗基礎上進一步規範和完善這一制度，有秩序地安排落戶人數。
- 第二是擴大基本公共服務的覆蓋範圍。對於那些暫時不能落戶城市的常住人口，通過實施居住證制度，使其逐步享受城市的基本公共服務，分享城市發展帶來的成果，最終實現全面覆蓋。

資料來源：

節錄及改寫自〈保障人民權利的重要一步----談戶籍制度改革〉，《經濟日報》（北京），2014 年 8 月 25 日。

-- 各份附件完 --

高中通識教育科

「現代中國」單元學與教參考示例（3）

中國綜合國力面面觀

甲. 示例的基本資料

教學課題	中國綜合國力面面觀
相關的單元、主題、探討問題	<p>主線 單元三：現代中國；主題 1：中國的改革開放</p> <ul style="list-style-type: none"> ● 參與國際事務怎樣影響國家的整體發展？ ● 在甚麼程度上，改革開放影響了國家的綜合國力？ <p>副線 單元四：全球化</p> <ul style="list-style-type: none"> ● 全球化為各國帶來利益，抑或只是有利於已發展國家或者是國際性資金對發展中國家進行剝削？ ● 全球化使文化和價值觀趨向單一抑或多元？帶來相互排拒還是融和、演進？
整體構思要旨	<p>這份學與教參考示例，旨在讓學生從不同層面認識中國綜合國力，以及全方位外交政策在提升綜合國力方面的作用。示例以文化、科技、經濟和軍事層面作為探究重心，選取相關數據、新聞報道、評論文章和漫畫，並介紹有助分析的學術理論予學生應用，務求較為清楚和全面地反映當下中國綜合國力。另一方面，示例所選取的文化及經濟層面的例子，亦會涉及「全球化」單元，有助培養學生處理跨單元議題的能力。</p> <p>示例的第 1-2 節，主要向學生介紹綜合國力及全方位外交的含意，以鞏固學生的知識，方便進行隨後各教節的課堂學與教活動。第 3-4 節為模擬專家座談會，並引用軟實力理論以分析中國在文化層面的國力，以及全方位外交在對外文化交流和推廣中華文化方面的應用。第 5-7 節則以科技、經濟和軍事為主線，引導學生分析中國在這些層面上的國力發展，以及面對甚麼挑戰。當中除了繼續顯示全方位外交的應用外，並會探究國際社會何以出現中國威脅論，以及中國政府可以怎樣回應，以釋除國際社會對於中國發展的疑慮。請教師留意本示例亦包含教節調適安排建議（第 5-7 節），教師可視乎校本情況而適當處理。</p>
所需教節	七教節（每節 40 分鐘），共 280 分鐘。
教學目標	<p>知識：</p> <ul style="list-style-type: none"> ● 綜合國力的意義及其評估項目。 ● 中國綜合國力提升與國家實施改革開放的關係。 ● 國際社會對於中國綜合國力提升的不同看法，以及中國對於這些看法的回應。 ● 中國參與國際事務所面對的挑戰和機遇。 <p>技能：</p> <ul style="list-style-type: none"> ● 探究議題時能藉着掌握資料而作概念化觀察。 ● 研習當代議題時能應用相關的知識和概念。

	<ul style="list-style-type: none"> ● 從不同角度詮釋資料。 ● 解讀漫畫資料所傳達的訊息。 ● 有效地利用數據作描述、解釋和推論。 ● 口語及文字表達。 ● 即場反應及回應質疑。
	<p>價值觀及態度：</p> <ul style="list-style-type: none"> ● 以開放及寬容的態度來看待其他人所持的意見和價值觀。 ● 在多元社會中欣賞和尊重不同的文化和觀點，並學習處理相互衝突的價值觀。
<p>需要應用的基本概念</p>	<p>綜合國力、全方位外交、中國威脅論與和平發展、政治體制改革、全球文化與本土文化、文化帝國主義、經濟整合、全球生產鏈。</p>
<p>初中的相關學習經歷</p>	<p>學生已於初中修讀個人、社會及人文教育學習領域各門學科，估計對於國家近百年發展的主要歷史時期和重要歷史事件；中華人民共和國成立以來的內政和外交概況；改革開放的由來與發展；國家近期的經濟和環境議題；全球體系內不同文化群體的互相推動方式及其發展；國際合作及為和平作出的努力等有初步認識。假如教師認為學生所掌握的基礎知識不足，建議在使用本份示例前先向學生簡略介紹。</p>

乙. 課堂學與教設計

教節	課堂學與教策略及流程安排
課前預習	<ul style="list-style-type: none"> ● 教師派發課前預習工作紙（附件一），要求學生根據工作紙的指示，於上課前從互聯網或其他途徑，搜集兩張能反映中國國力的相片，然後貼在工作紙的適當空格，並回答所附的問題。 ● 教師可以提示學生，從軍事、經濟、社會民生、教育、文化藝術、體育、具代表性的人物等方面入手，以搜集相關的圖片及資料。
1-2	<p>引入課題、學生報告及教師總結（約 10 分鐘）</p> <ul style="list-style-type: none"> ● 教師檢查學生的課前預習，然後邀請數名學生報告其預習內容（請教師視乎課時而決定報告人數）。建議這些獲邀報告的學生，他們所選取的相片宜來自不同方面，從而較全面地展示國家的國力表現。 ● 教師利用學生的報告內容為基礎，並結合個人認識而作總結。例如： <ul style="list-style-type: none"> ➢ 中國自改革開放之後，在不同方面的國力均有提升，但仍有不足及需要改善的地方，這已是普遍的共識。 ➢ 指出學生搜集回來的相片，只是從某一方面展示中國的國力；而當要衡量一個國家的整體國力時，就需要應用「綜合國力」的概念，從較為宏觀的角度加以分析。
	<p>教師講授（約 35 分鐘）</p> <ul style="list-style-type: none"> ● 派發課堂講授參考資料（附件二），並配合「綜合國力」這份基本概念資料（教師請留意附件二的部分內容，曾於概念資料內提及，可方便教師配合使用），向學生講授綜合國力的概念，以及學者如何應用這個概念來分析中國的國力。 ● 教師的講授內容，建議包括以下各點： <ul style="list-style-type: none"> ➢ 利用「綜合國力」這份基本概念資料，指出學術界對於選取甚麼因素作為衡量一個國家綜合國力的指標，以至其計算公式，各研究者都不相同，目前未有共識。由此而言，不僅外國與中國學者對於中國綜合國力有不同評價，即使同為中國學者，也會有不同結論。例如附件二的資料一及二，顯示兩批中國學者對於中國和美國綜合國力的差距有顯著不同的評價¹。所以在閱覽和引用各項綜合國力的研究結果時，必須留意其所選取的評估項目及計算方式，不可一概而論。 ➢ 指出近年學界對於一個國家的實力、地位、影響力等的評估，已呈現日益多元化的趨勢。教師可再利用附件二的資料一及二，顯示包含了多項評估因素。此外，某些國際組織或非政府

¹ 當中固然要考慮時間因素，資料一為 2009 年的研究，而資料二為 2014 年的研究，但兩者的結論差距頗遠。資料一得出中國綜合國力評分大約只及美國的 60%，但資料二則認為美國的國力僅是中國的 0.98 倍。這種差距已超出時間因素，而是選取的評估細項及計算方式不同所致。

教節	課堂學與教策略及流程安排
	<p>組織，都會就一些特定的範疇進行研究，並列出各國在這些特定範疇內的排名或相關表現，亦受到國際社會的關注及重視。附件二的資料三及四，即屬於這類例子，教師可考慮向學生略作介紹，顯示中國在這些方面的表現及所獲得的評價。</p> <ul style="list-style-type: none"> ➤ 美國學者約瑟夫·奈 (Joseph S. Nye) 提出以硬實力 (hard power) 及軟實力 (soft power) 來概括一個國家的國力。教師可以利用附件二的資料五及六，向學生介紹軟實力的內涵，以及國外學術機構對於中國軟實力的評價。 ● 為配合隨後的學與教活動，教師請就軟實力的其中一項，即是外交政策進一步闡述。教師可配合「<u>全方位外交</u>」這份基本概念資料，向學生講授該項外交政策的理念，以及不同方面的推行情況，例如： <ul style="list-style-type: none"> ➤ 積極參與不同國際組織 ➤ 與「大國」及發展中國家保持緊密關係 ➤ 從不同形式和範疇拓展外交關係：能源外交、醫療外交、公共外交、經濟外交、救災外交……。 ● 教師表示隨後的小組討論與全方位外交有關；而第 3-4 節的專家座談會，則是以軟實力所強調的文化吸引力為中心，再配合全方位外交的某些拓展範疇，以探究中國綜合國力。關於專家座談會的安排，將於本教節下課前向學生說明。
	<p>小組討論、學生報告及教師總結（約 25 分鐘）</p> <ul style="list-style-type: none"> ● 教師要求學生分組，然後派發小組討論工作紙（附件三）及播放視頻（網址見附件三的資料一）。學生觀看視頻後，繼而閱讀工作紙餘下的各則資料，並討論所附的題目。 ● 學生匯報討論結果（請教師視乎課時而決定匯報組別的數目）。 ● 教師利用學生的匯報內容為基礎，並結合個人認識而作總結。例如： <ul style="list-style-type: none"> ➤ 在美國時代廣場播放宣傳片，屬於全方位外交的其中一環，希望從直接面向外國民眾，以及較為感性的角度入手，藉以提升中國的國家形象。教師亦可指出不少國家都會利用這種宣傳方法，如課時許可，可選播部分國家的宣傳片予學生觀看²。 ➤ 中國積極參與國際事務是從改革開放之後開始，而且不少國際組織成立時，中國都不是始創成員國；又或者即使是始創成員國，但因為缺席了一段時間而在組織內的影響力較弱。基於這些原因，現時大部分重要國際組織的要職都較少由中國人擔任。 ➤ 概括本教節的教學內容，指出全方位外交包括多個範疇，資料一至三提及的內容都包括在內。而國家綜合國力的提高，無疑

² 「俄羅斯國家宣傳片」（片長 4 分 26 秒 <https://www.youtube.com/watch?v=Tqs8wCYancI>）；
「德國國家宣傳片」（片長 2 分 3 秒 <https://www.youtube.com/watch?v=6RtWJOjOTt0>）。

教節	課堂學與教策略及流程安排
	<p>有助推動全方位外交，並較易取得成果。</p> <p>交代下一教節的活動和課後學習活動（約 10 分鐘）</p> <ul style="list-style-type: none"> ● 交代下一教節的專家座談會 <ul style="list-style-type: none"> ➢ 教師將學生分為六組（如不擬自行設定其中一名角色，則只需要分為五組），然後派發專家座談會參考資料及角色發言稿（附件四），繼而以抽籤或其他方式，決定每組學生在座談會需要擔當的角色。 ➢ 利用附件四的甲部及乙部，向學生簡介座談會的召開背景，以及各名角色的發言要求，並要求他們就其所擔當的角色初步構思發言內容（附件四的丙部）。學生在上課前毋須撰寫完整發言內容，以點列方式構思發言大綱即可，因為在下一教節的座談會開始前，仍有時間可與組員整理及綜合大家所搜集的資料，以及交流彼此的構思意念。 ➢ 教師請鼓勵學生在構思發言內容時，不要全部依賴派發予其參考的角色資料，因為這些資料只是提供指導性的方向，他們需要應用本教節的學習所得，特別是「綜合國力」及「全方位外交」這兩個基本概念，將它們轉化應用至角色的具體情境，並要配合座談會的討論主題。此外，學生需要從其他途徑搜集更多與其擔當角色相關的資料，以充實發言內容。教師亦請提示學生，應該於上課時瀏覽附件四資料二所提供的其他角色資料。 ➢ 教師預告將在下一教節於每組選出一至兩名學生擔任座談會發言人，而其餘組員則擔任台下發問員，向其他角色提問。 ● 要求學生於課後閱讀「綜合國力」及「全方位外交」這兩份基本概念資料，以鞏固學習。
3-4	<p>學生整理及討論搜集所得的資料（約 20 分鐘）</p> <ul style="list-style-type: none"> ● 教師略為檢查學生在課前所完成的發言稿（附件四的丙部），了解他們的預習情況，然後派發專家座談會程序表及工作紙（附件五），並且簡介座談會的流程及各名角色的發言時間。 ● 教師以抽籤或其他方式，於每組選出代表擔任角色發言人。如學生學習能力稍遜，教師可考慮安排兩名學生代表聯合發言，期望透過朋輩互相支持而令他們積極參與。而毋須擔任發言人的學生，則要記錄座談會各名角色的發言內容，並最少要有其中一名組員負責台下提問（可交由組員自行決定誰是提問者）。 ● 各組決定了角色發言人及台下提問員後，教師可以給予學生時間（請視乎課時而決定）分享各自搜集所得的資料，並交流他們事前構思的發言大綱。經過互相交流、整理及綜合之後，即可提供予代表發言的學生參考，從而豐富發言的內容。

教節	課堂學與教策略及流程安排
	<ul style="list-style-type: none"> 在學生交流討論期間，教師可巡視各組觀察情況，並按需要而提供意見，提示學生必須按照角色所設定的立場發言，以確保內容配合座談會的主題。
	<p>專家座談會（約 35 分鐘）</p> <ul style="list-style-type: none"> 教師在座談會正式開始前，宜再次提示毋須擔任發言人的學生，需要記錄座談會各名角色的發言內容。 教師根據座談會程序表（附件五的資料甲）開始這項活動。建議由教師擔任座談會主持，以便有效控制學生的發言時間及維持秩序，並可在適當時候引導學生的發言，避免偏離座談會主題。
	<p>座談會後總結及知識增補（約 20 分鐘）</p> <ul style="list-style-type: none"> 教師可以根據學生的發言內容、提問和回應，並結合個人認識而作總結，以豐富學生的知識。例如： <ul style="list-style-type: none"> 這項活動旨在從不同角度（促進文化交流與協作、積極並優化對外宣傳推廣活動、多方面拓展對外關係），並參考其他國家（日本、南韓、印度、英國、德國等）的經驗，探究中國所具備的軟實力（尤其是文化吸引力方面的軟實力），從而增加對中國綜合國力的認識。學生可以歸納各名角色的意見，並配合自己搜集所得的資料，以完成與附件五相關的課後習作（詳見下文）。 約瑟夫·奈教授曾經明確表示，不應該混淆軟實力資源與軟實力行為（confuses resources with behavior），因為軟實力資源能否帶來成效，需要視乎具體的實施情境（whether power resources produce a favorable outcome depends upon the context）³。綜合各名角色的發言，正是指出中華文化有其吸引力存在，例如源遠流長、豐富多元、技藝精湛；但需要有良好的策略及技巧，才可以有效對外推廣，並有助提升中國的軟實力。此外，約瑟夫·奈教授認為美國推動軟實力是以民間力量為主，而在中國則由政府擔當了很明顯的主導角色，他進而指出這正是中國對外拓展軟實力不時碰壁的原因⁴。教師可提出這個觀點，要求學生思考中國推動軟實力時，政府需要擔當甚麼角色，以及民間力量可以怎樣發揮作用。 關於軟實力在文化層面的表現，也與「全球文化與本土文化」及「文化帝國主義」這兩個基本概念有關（均收於《「全球化」

³ Joseph S. Nye Jr., "Think Again: Soft Power," *Foreign Policy*, March 1, 2006.
<http://foreignpolicy.com/2006/02/23/think-again-soft-power/>

⁴ 教師可參閱約瑟夫·奈教授的相關著作：*Is the American Century Over?* (Polity Press, 2015)。
另可參閱以下的專訪及簡介文章：

- 〈約瑟夫·奈：文化是中國最大的軟實力〉，2013年12月31日。取自凱風網
http://www.kaiwind.com/news/info/201312/28/t20131228_1305524.shtml
- 〈軟實力塑大國魅力 靠民間力量〉，《明報》，2015年6月7日。

教節	課堂學與教策略及流程安排
	<p>單元分冊》)。在全球化浪潮下，各地交流頻繁，而掌握了文化產業與創意產業的西方國家，藉着媒體的助力，將其品味、喜好、價值、信念等傳播到世界各地，影響其他國家人民，甚至對威脅弱勢文化。然而另一方面，西方文化也不一定穩佔上風，發展中國家也會藉着全球化過程而試圖向外宣揚本國文化，中國從 2004 年開始在海外成立孔子學院，即為其中一個例子。</p> <ul style="list-style-type: none"> ➤ 約瑟夫·奈教授所提及的軟實力，除了文化吸引力及外交政策外，政治價值觀亦是重要因素。孔子學院近期在外國的發展遇到挫折，原因除了文化因素外，亦可能涉及政治方面的考慮。教師可以利用「<u>政治體制改革</u>」這份基本概念資料，概述中國在政治體制改革方面的方向和建議，並引導學生思考此舉對於提升中國軟實力的影響。 ● 教師最後應強調是次課堂活動並非專門探究軟實力理論，只是借此而分析中國綜合國力，特別是在文化層面的國力。學生日後處理類似的議題時，如認為有助探究，自然可以借用，但毋須將其視作唯一的理論分析工具。
	<p>安排課後學習活動（約 5 分鐘）</p> <ul style="list-style-type: none"> ● 要求所有學生再次細閱附件四的乙部各份資料，以鞏固對於座談會討論內容的認識。擔任角色發言人的學生，需要完成附件五的乙部；而沒有擔任發言人的學生，則需要完成附件五的丙部。 ● 要求學生閱讀「<u>政治體制改革</u>」、「<u>全球文化與本土文化</u>」及「<u>文化帝國主義</u>」這三份基本概念資料，以鞏固學習。 ● 派發課前預習工作紙（附件六），要求學生根據工作紙的指示而完成所附的題目，並於下一教節帶回課堂報告。請教師留意這份工作紙包括兩部分：甲部為摘錄視頻內容，旨在讓學生初步認識當代中國的科技成就；而乙部則要求學生前往其中一類型商店搜集貨品的品牌及產地資料。教師需要將學生分為四組，然後以抽籤或其他方式分配學生前往其中一類型店舖搜集貨品資料。若果教師認為不適宜要求學生前往店舖搜集資料，可考慮刪除此部分，或改以其他類似活動代替，並略為調節與此相關的學與教策略。
5-7	<p>教節調適安排建議</p> <ul style="list-style-type: none"> ● 以下學與教活動建議用三個教節完成，若教師認為所需的課時較多，可考慮以下刪減建議： <ul style="list-style-type: none"> ➤ 刪減部分課堂學與教活動（減少小組討論次數或講授時間）；<u>或</u> ➤ 刪減部分學與教內容（第 5 節關於中國當代科技發展，可考慮改為派發閱讀資料，讓學生於課後自行研習）。 ● 教師如採用以上刪減建議，課時可以濃縮為兩教節。

教節	課堂學與教策略及流程安排
	<p>引入課題（約 15 分鐘）</p> <ul style="list-style-type: none"> ● 教師檢查學生的課前預習工作紙（附件六）的甲部，然後邀請四名學生簡略報告於視頻內所見到的當代中國科技發展情況（每名學生報告一類科技發展）。 ● 教師詢問學生曾否觀看關於神舟號、嫦娥號的新聞直播片段；曾否乘坐高鐵或到過長江三峽大壩旅遊。如學生曾有這些經驗，可讓他們表達看法及感受，並藉此引入本教節所要處理的課題。 ● 教師向學生表示之前教節已從文化層面分析中國綜合國力，並認識了中國拓展全方位外交的情況，而本教節將從科技、經濟和軍事層面進一步分析⁵。 ● 教師簡略複述及引伸第 1 及第 2 教節的內容，作為本教節各項課堂學與教活動的背景知識。例如： <ul style="list-style-type: none"> ➢ 指出不同學者對於選取甚麼指標來衡量一個國家的綜合國力未有共識；然而在沒有共識當中，科技、軍事和經濟，都會被大部分學者所選取（但要留意各學者計算這些指標在綜合國力當中的比重是不同的），故可作為衡量中國綜合國力的重要參考。 ➢ 科技為全方位外交的拓展方向之一。中國自 2004 年起大規模興建高速鐵路，現已初步建成「四縱四橫」的框架，並向外輸出高鐵技術及相關設備，輿論稱之為「高鐵外交」。
	<p>第一次小組討論、學生報告及教師總結（約 35 分鐘）</p> <ul style="list-style-type: none"> ● 教師派發第一次小組討論工作紙（附件七），然後播放四段關於中國太空科技及高鐵發展的視頻（網址載於附件七，播放時間合共約 8 分鐘），讓學生即使在繼後的小組討論環節沒有討論其中一種科技發展，亦可以從觀看視頻而獲得初步印象。如教師認為課時不足，可考慮只播放視頻 1 及 4（播放時間合共約 4 分鐘）。 ● 教師要求學生分組，並將各組別分為兩批，然後安排其中一批組別討論太空科技，另一批則討論高鐵。學生須根據教師的安排而仔細閱讀工作紙內與此相關的資料，繼而討論所附的問題。 ● 教師從每批組別當中，最少各邀請兩組匯報討論結果（請教師視乎課時而決定匯報組別的數目）。 ● 教師利用學生的匯報內容為基礎，並結合個人認識而作總結。例如： <ul style="list-style-type: none"> ➢ 指出太空科技與深潛技術都屬於尖端科技，足以反映綜合國力的提升，而這又與國家自改革開放之後，因為經濟發展而在教育與科研上的投資不斷增加有關（本資源冊第二部分的相關資

⁵ 相對於「軟實力」而言，科技、經濟、軍事等因素可籠統地合稱之為「硬實力」；然而不同於約瑟夫·奈教授為「軟實力」定下較為明確的內涵，「硬實力」包含甚麼因素仍未有共識，所謂的「軟」和「硬」也未有絕對界限，故此本示例不採用「硬實力」這個詞語。

教節	課堂學與教策略及流程安排
	<p>料，載有中國教育發展及科研支出的數據）。而發展尖端科技與提升人民生活水平，兩者不一定對立或有衝突，而且發展尖端科技也有利於國計民生，因為將科技成果轉化為造福百姓的用品（可利用討論資料的例子再引伸解釋）。</p> <ul style="list-style-type: none"> ➤ 高鐵具有運輸效率高的優點，拉近了城市之間的地域距離，同時亦減少了人民出行所用的時間，有助促進人口流動，並配合國家推動城市化發展的政策。然而高鐵發展也有可能帶動沿線地區樓價上升，增加人民負擔。至於「高鐵外交」，中國要面對多個擁有高鐵技術的國家的挑戰，因此在速度、安全及設施配套方面都要提高競爭能力，並且需要配合國家整體外交政策及外在國際形勢，才可充份發揮「高鐵外交」的效用。 ➤ 教師可表示當代中國科技發展固然有其突出的一面，但亦有需要提升的地方，例如有學者指出在科技管理能力、科技創新等方面都有不足之處⁶。
	<p>引入課題、教師講授（約 35 分鐘）</p> <ul style="list-style-type: none"> ● 教師檢查學生的課前預習工作紙（附件六）的乙部，然後邀請四名學生報告他的搜集結果（每名學生報告其中一類貨品）。一般估計學生搜集所得的貨品資料，多數由中國製造，但品牌卻可能屬於中國以外的國家。如果班內有學生曾到外國旅遊，教師可以考慮繼續詢問這些學生在外國是否亦發現很多中國製造貨物。 ● 根據學生的課前調查及觀察所得，可以大致判斷現時由中國製造的貨物已經流通全球，而中國亦被視為「世界工廠」（教師可表示這是初步印象，稍後會再提供數據支持這個結論）。另一方面，貨物雖然是由中國製造，但其品牌卻是屬於外國公司，令到中國只能從中賺取微薄利潤。 ● 教師向學生提出問題，面對中國製造貨物流通全球的形勢，假如要在一段時期（例如一個月、三個月、半年）之內不購買這些貨物是否可行？而對生活又會帶來甚麼影響？教師邀請數名學生（請教師視乎課時而決定人數）表示意見。估計學生多數認為不購買中國製造貨物是十分困難的，並對生活帶來重大不便。教師可繼而舉出曾有一名美國女記者邦焦爾尼（Sara Bongiorno），為了解中國製造貨物在美國流通的情況而做了一次試驗，決定在一年之內不購買中國製造貨物。一年之後，她將經歷寫成著作出版，而她的結論為「沒有

⁶ 孫玉濤、曹聰〈中國創新不足探因〉，取自 FT（金融時報）中文網
<http://www.ftchinese.com/story/001060334?full=y>

教節	課堂學與教策略及流程安排
	<p>中國貨物也可以生活，但會愈來愈麻煩，而且代價愈來愈大(You can still live without it, but it's getting trickier and costlier by the day.)。』⁷ 這個例子反映中國製造貨物的優勢，在於種類遍及日常生活不同範疇，而且價格廉宜，因而具有很強競爭力。</p> <ul style="list-style-type: none"> ● 教師派發課堂講授資料（附件八），利用資料一及二的數據，說明中國經濟發展迅速（資料一），並且是世界最大的出口國（資料二），反映了中國經濟實力雄厚。而這兩份資料，亦可以為學生課前搜集資料所得的結果，以及該名美國女記者的結論，提供相關佐證。 ● 除了經濟之外，中國在軍事方面的發展亦引起國際社會關注。教師可利用附件八的資料三及四，介紹中國的軍費開支。而從中國軍費開支逐年增加，而且實際支出數字排於世界各國前列，這就成為國際社會出現「中國威脅論」的其中一個原因。 ● 教師利用「<u>中國威脅論與和平發展</u>」這份基本概念資料，向學生講授國際社會認為中國發展會威脅世界和平的一些看法。由於本教節的重點是經濟和軍事，教師在這兩方面的講授可以詳細一點。至於中國政府的回應則可暫時按下，留待小組討論活動之後再行處理。
	<p>第二次小組討論、學生報告及教師總結（約 30 分鐘）</p> <ul style="list-style-type: none"> ● 教師派發第二次小組討論工作紙（附件九），並可沿用第一次小組討論時的學生分組安排，要求其中一批組別討論中國的經濟發展，另一批則討論中國的軍事發展。學生須根據教師的安排而仔細閱讀工作紙內與此相關的資料，繼而討論所附的問題。而教師之前有關中國經濟及軍事發展的講授內容，可以作為學生的討論基礎。 ● 教師從每批組別當中，最少各邀請兩組匯報討論結果（請教師視乎課時而決定匯報組別的數目）。 ● 教師利用學生的匯報內容為基礎，並結合個人認識而作總結。例如： <ul style="list-style-type: none"> ➢ 利用「<u>經濟整合</u>」、「<u>全球生產鏈</u>」等基本概念（收於《全球化》單元分冊），將中國所面對的困難（外資開始撤離而轉往其他成本更低廉的國家、欠缺知名品牌等）作概念化處理，指出全球化令到各地的生產和市場都愈來愈互相依賴，呈現<u>經濟整合</u>的現象。包括中國在內的發展中國家，提供廉價勞工、土地，為外來投資者生產貨物，得以在<u>全球生產鏈</u>中佔一席位。中國現時面對的挑戰，正是由於生產成本上升而令到原來生產鏈上的位置受到後起的發展中國家（越南、柬埔寨、印尼等）挑戰。

⁷ Bongiorni, Sara (2007), *A Year without "Made in China": One Family's True Life Adventure in the Global Economy*, Hoboken, NJ: John Wiley & Sons. 中譯本可參考黃治麟譯（2007），《沒有中國製造的一年》，台北：早安財經文化。示例內的引文翻譯自 Sara Bongiorni, "A year without 'Made in China'", <http://www.csmonitor.com/2005/1220/p09s01-coop.html>。

教節	課堂學與教策略及流程安排
	<p>而解決方法之一為積極將產業升級轉型，此舉可將中國從全球生產鏈內處於較下游的位置向上移，有助改善中國製造的質量，以及建立屬於中國的知名品牌。</p> <ul style="list-style-type: none"> ➤ 利用「<u>中國威脅論與和平發展</u>」這個概念，指出中國面對的挑戰和解決方法。中國軍費開支增加，以及在沿海地區開發資源等行動，都被美國、日本等國家用作提出<u>中國威脅論</u>的藉口。此舉對於中國的國際形象有重大影響，亦會窒礙中國的發展步伐。其中一個解決方法，是向國際社會強調中國走<u>和平發展</u>的道路，中國的軍事行動只屬保衛國土安全而不是針對任何國家（例如資料四的《中國軍事戰略》白皮書）。 ➤ 教師最後可表示，從經濟發展、軍事實力和科技成就而言，中國的國力都有其耀目的一面，亦令中國成為在國際社會上舉足輕重的國家；而在另一方面，亦不容忽視中國的經濟發展存有隱憂、軍事開支透明度受部分國家質疑、科技水平亦需要在更多領域全面提升和加強創新性，這些都是衡量中國綜合國力時需要仔細考慮的因素。
	<p>安排課後學習活動（約 5 分鐘）</p> <ul style="list-style-type: none"> ● 派發學生課後習作（附件十），要求學生於課後完成。 ● 要求學生於課後閱讀「<u>中國威脅論與和平發展</u>」、「<u>經濟整合</u>」、「<u>全球生產鏈</u>」這三份基本概念資料（後兩份概念均收於《全球化》單元分冊），以鞏固學習。

-- 學與教參考示例完 --

附件一：課前預習工作紙

試從互聯網或其他途徑，搜集兩張能反映中國國力的相片：一張反映國力日趨強大，另一張則反映國力仍待改善，然後貼在工作紙適當空格，並回答問題。

圖 一	<p style="text-align: center;"><u>反映中國國力日趨強大的相片</u></p>
圖 二	<p style="text-align: center;"><u>反映中國國力仍待改善的相片</u></p>

附件二：課堂講授參考資料

資料一：中國社會科學院關於各國綜合國力排名的研究（2009年）

綜合各項指標得分的排名次序	領土與資源	人口	經濟發展水平	軍事實力	科技水平	社會發展水平	發展可持續性	安全與國內政治	國際貢獻	各項指標得分統計	
以上個別指標的排名次序											
1	美國	2	3	1	1	1	7	10	6	1	604.732
2	日本	11	10	2	7	2	1	3	2	2	467.152
3	德國	10	5	3	8	3	2	6	3	6	395.272
4	加拿大	3	9	6	11	5	3	11	1	9	377.155
5	法國	8	7	4	5	4	4	8	5	4	369.031
6	俄羅斯	1	4	9	3	7	8	7	11	11	366.228
7	中國	4	1	8	2	8	9	4	8	8	359.67
8	英國	7	8	5	6	6	6	9	4	7	347.195
9	印度	6	2	11	4	11	10	1	10	3	337.235
10	意大利	9	6	7	9	9	5	5	7	5	317.151
11	巴西	5	11	10	10	10	11	2	9	10	266.125

資料來源：李慎明等編（2009）《全球政治與安全報告（2010）》，北京：社會科學文獻出版社，第275頁。

資料二：中國和美國綜合國力的對比（1990-2013年）

	1990			2000			2010			2013		
	中國	美國	美國 / 中國 (倍)	中國	美國	美國 / 中國 (倍)	中國	美國	美國 / 中國 (倍)	中國	美國	美國 / 中國 (倍)
經濟資源	4.05	21.17	5.23	7.62	21.68	2.85	13.90	17.17	1.24	15.86	16.49	1.04
人力資源	24.49	10.21	0.42	24.92	8.85	0.36	24.82	7.72	0.31	25.18	7.61	0.30
自然資源	10.55	12.85	1.22	10.04	12.40	1.23	11.14	11.53	1.03	12.07	11.45	0.95
資本資源	1.48	26.58	17.98	3.61	34.00	9.43	15.54	21.84	1.41	19.14	22.00	1.15
知識技術資源	0.86	39.90	46.32	3.92	27.85	7.10	15.55	21.34	1.37	22.20	22.45	1.01
政府資源	0.74	20.54	27.76	1.64	17.35	10.58	8.33	18.26	2.19	10.65	15.14	1.42
軍事資源	8.20	21.27	2.59	8.35	20.00	2.40	10.97	21.04	1.92	12.56	18.16	1.45
國際資源	1.09	13.48	12.40	3.32	16.09	4.84	8.67	11.20	1.29	10.01	10.98	1.10
綜合國力	5.64	22.71	4.03	7.50	20.77	2.77	13.84	16.86	1.22	16.57	16.32	0.98

資料來源：胡鞍鋼等〈對中美綜合國力的評估（1990-2013年）〉，清華大學學報（哲學社會科學版），2015年第1期。

資料三：人類發展指數（Human Development Index, HDI）

人類發展指數是由聯合國制訂的一個綜合性指標，以「預期壽命」、「教育獲得」、「生活水平」這三項指標來評估全球國家 / 地區的人類發展狀況。根據 2014 年的報告，人類發展指數分為甚高（指數在 0.808 或以上）、高（指數界乎 0.700 – 0.790 之間）、中（指數界乎 0.556 – 0.698）和低（指數在 0.540 或以下）四級。以下為 2013 年部分國家 / 地區的排名及其相關指數：

人類發展指數排名	國家 / 地區	2013 年人類發展指數
1	挪威	0.944
2	澳洲	0.933
3	瑞士	0.917
4	荷蘭	0.915
5	美國	0.914
15	中國香港	0.891
15	南韓	0.891
16	日本	0.890
91	中國	0.719
187（排名最後）	尼日爾	0.337

資料來源：聯合國開發計劃署（2014）《2014 年人類發展報告》，第 160-163 頁。取自 <http://www.undp.org/content/dam/undp/library/corporate/HDR/2014HDR/HDR-2014-Chinese.pdf>

資料四：《中國生態足跡與可持續消費研究報告》（2014 年）

隨着中國綜合國力增強及居民收入增加，國內市場的消費潛力正迅速顯現，而巨大的人口規模和消費能力將對資源和環境產生巨大壓力。分析顯示中國人均消費的生態資源接近全球平均水準，但總量已超出自身生物承載力的兩倍。

現時中國的消費情況，顯示生態效率偏低，單位消費值所包含的生態足跡遠高於美國、英國等發達國家，也高於南非這樣的新興經濟體國家，因此需要提高消費的資源環境效率，向低資源消耗、低環境影響型的消費方式轉型。

資料來源：節錄及改寫自世界自然基金會、中國-東盟環境保護合作中心（2014 年）《中國生態足跡與可持續消費研究報告》，第 4 頁。取自 http://footprintnetwork.org/images/article_uploads/China_EF_Sustainable_Consumption_2014_Chinese.pdf

資料五

大家很清楚刚性權力（硬實力）是甚麼，例如軍事和經濟力量常能讓別人改變立場；但有時毋須威脅與利誘，也能達到想要的結果，因為其他國家將會羨慕其價值觀而想效法、渴望其富足開放而想追隨。這種權力可稱為柔性權力（軟實力），而這種權力，意在懷柔，而非威逼。

一個國家的柔性權力的來源主要有三：政治價值觀、文化吸引力和外交政策。從政治價值觀而言，例如十九世紀的英國和二十世紀後半期的美國，創設一套符合當時兩國國情的經濟制度，以及民主自由本質的國際規範，並藉以倡導其價值觀。從文化吸引力而言，如果一國的文化及意識形態讓人心生好感，那麼其他國家會更樂意追隨。從外交政策而言，如果一個國家能提出一套符合自己利益和國際價值的國際規則，那麼他的行為在其他國家眼中就更能站得住腳。

資料來源：節錄及改寫自約瑟夫·奈伊（Joseph S. Nye）著，吳家恆、方祖芳譯（2006）《柔性權力》，台北：遠流出版社，第 33-46 頁。

資料六

在國外的國家軟實力評估中，中國的國際排名似乎不容樂觀。2010 年，斯科爾科沃--安永新興市場研究所（the Skolkovo--E&Y Institute for Emerging Market Studies）依據 10 項指標對世界主要國家進行了軟實力綜合評估，中國名列世界第 8 位，但其得分（30.7）遠遠落後於美國（87），也落後於日本（31.8）。2011 年，在聲譽研究所（the Reputation Institute）的國家聲譽排行榜上，50 個國家中，中國位居第 43 名。2012 年，英國《單片眼鏡》（Monocle）雜誌公布的全球各國軟實力排行榜上，中國未進入前 20 名（當年英國排於榜首）。由此而言，國外學者認為中國與那些軟實力大國相比，仍然有很大差距，也沒有從根本上改變中國在國際軟實力格局中所處的被動與不利局面。

資料來源：節錄及改寫自蔣英州〈國外視域中的中國軟實力增長動因及阻力因素研究〉，《國外社會科學》，2014 年第 5 期。另見 <http://fenke.nmxx.gov.cn/fenke/jingjixue/jjjpwz/jjhgj/177554.shtml>

附件三：小組討論資料

資料一

視頻：「中國國家形象宣傳片(角度篇)」(英語旁白,中文字幕。選播 01:53-0351。)

網址：<https://www.youtube.com/watch?v=i3I6gZAKM8c>

資料二

2013 年 11 月，中國教育部副部長郝平在巴黎召開的聯合國教科文組織（UNESCO）大會上獲選為新一屆大會主席，任期兩年，成為該組織史上首名中國人大會主席。郝平在當選後接受記者訪問，表示「中國已經從過去一直作為旁觀者、觀察者，轉變為深度參與者」。

近年來，隨着中國與外部世界聯繫日趨緊密，愈來愈多中國人擔任國際組織的重要職位。一位中國資深外交官指出，這是由於中國綜合國力提升和世界需要中國。他說：「中國過去 30 多年的快速發展讓世界刮目相看，發展道路得到很多國家認同，世界需要中國參與的呼聲也日益提高。」然而一個不可忽視的事實，就是中國人擔任國際組織高層職位的人數及比例，與西方發達國家相比，仍然差距頗遠。多位學者認為，要提高中國在國際舞台的影響力，派遣、鼓勵更多中國人到國際組織就職，以及爭取擔當重要職位，是值得積極拓展的方向。

資料來源：節錄及改寫自以下文章

1. 〈執掌國際組織，中國人可以！〉，《深圳特區報》，2013 年 11 月 7 日。
2. 〈世界需要中國聲音〉，《浙江日報》，2013 年 11 月 7 日。
3. 〈教科文組織主席：中國從旁觀者變成深度參與者〉，中國新聞社，2013 年 11 月 7 日。

資料三

國際奧委會於 2015 年 7 月 31 日投票決定，北京成為 2022 年冬季奧運會的舉辦城市。北京在投票過程獲得了 44 票支持，唯一的競爭對手哈薩克首都阿拉木圖則獲得 40 票。各國政要、奧委會官員紛紛以賀電、公報等形式表示祝賀，認為北京在 2008 年成功舉辦了夏季奧運會，深信舉辦冬奧會也將同樣成功。

有輿論認為舉辦奧運會這類國際盛事，可以集中展現一個國家的綜合國力，所以中國這次再獲得世界垂青，不僅是強大國家實力的彰顯，更是世界對中國實力投下「認可」的一票。另一方面，亦有意見認為應以平常心看待，因為中國今次只有一個競爭對手，而且中國參與世界事務的格局已經形成，申辦成功與否，都不會削弱中國的實力，或減低中國對世界的影響力。

資料來源：節錄及改寫自以下文章

1. 劉銳紹〈如何看待北京冬奧？〉，《am730》，2015 年 8 月 4 日。
2. 〈世界關注北京申冬奧成功〉，《人民日報》（海外版），2015 年 8 月 3 日。
3. 〈北京奪 2022 年冬奧舉辦權〉，《信報財經新聞》，2015 年 8 月 1 日。
4. 海巖〈中國實力再獲世界認可〉，《文匯報》，2015 年 8 月 1 日。

討論題目

1. 資料一的視頻內容希望帶出甚麼訊息？你認為這些訊息和宣傳行動，對於提升中國的國家形象有沒有幫助？為甚麼？

附件四：專家座談會參考資料及角色發言稿

甲·舉辦專家座談會的目的及角色要求

內地某大學向來為研究軟實力的重要學府，現邀請來自各方面的專家參加座談會，探究不同國家促進軟實力的策略，期望提出一些新方案和構思，藉以加強中國的軟實力，從而提升國家的國際地位和形象。

你是某一方面（請按教師的分配）的專家，故被邀請出席座談會表達意見。試參考以下座談會的召開背景（乙部資料一），以及與你的專家角色相關的資料（乙部資料二的相關角色），並從其他途徑搜集更多論點及例子以作配合，為你擔當的角色撰寫一份在座談會上的發言稿（見丙部，發言時間約 3 分鐘）。

乙·與座談會相關的資料

資料一：召開專家座談會的背景

2013 年底，一齣來自南韓，描述外星人與地球人熱戀的電視劇，在內地與港台地區都掀起了新一輪「韓流」熱潮，不少人為追看劇集而瘋狂。有評論認為該齣電視劇的劇情不僅別具創意，而且劇中的佈景、服裝等細節都十分逼真，顯示了南韓推動文化創意產業的成果。此外，該齣電視劇的劇情穿越古今，除了反映韓國的重大歷史事件和生活環境的變遷外，更展示了現今南韓人民的生活文化，例如飲食（嗜吃炸雞、泡菜）、說話（使用「敬語」）、重要習俗（喝海帶湯慶祝生日）及衣著潮流。通過電視劇的傳播，南韓的國家形象與文化軟實力，都因此而得到了提升。

藉着流行文化而提升軟實力的國家，南韓屬於「後起之秀」。日本為動漫大國，日本外務省自 2005 年起免費提供《足球小將》卡通予伊拉克電視台播放，藉以促進兩國關係，並透過動畫鼓勵戰亂中的伊拉克兒童。2006 年外務省宣布委任頗受歡迎的動畫主角「多啦 A 夢」為「動畫外交大使」，於推廣日本的電影中出現，講述日本人的生活方式及習俗。至於美國就更不用多說了，曾有人戲言美國利用「三片一果」（薯片、電腦晶片、影片及蘋果公司的電子產品），就足以征服世界。

中國政府亦明白提升軟實力的重要，其中一個措施，就是從 2004 年開始，在全球超過 100 個國家和地區開設孔子學院，教導外國人學習中文及推廣中華

文化。截至 2014 年底，已建立了 475 所孔子學院。孔子學院的快速發展，已成為世界各國民眾學習漢語和瞭解中華文化的園地，促進中外文化交流的平台。

然而孔子學院的發展，近期卻遇到一些挫折，例如在 2014 年 9 月，美國芝加哥大學指設於校內的孔子學院有中國官方背景，認為這是由外國政府來決定芝大校內的課程，不符合學術自由的原則，故將其關閉。2015 年 1 月，瑞典斯德哥爾摩大學以「如今我們與中國已擁有完全不同層次的學術交流，這樣的合作顯得多餘」為理由，關閉校內的孔子學院。而值得注意的是，這是中國在歐洲首間設立的孔子學院。

除了孔子學院外，中國政府亦嘗試從不同途徑提升其軟實力，例如舉辦國際盛事（2008 年北京奧運、2010 年上海世界博覽會）、在外國宣傳中國文化及國家形象、積極開展不同形式的公共外交（參閱資料二的角色五）。不過總的來說，中國的軟實力仍需進一步提升，有論者認為這與中國是世界第二大經濟體的地位相比，顯然是並不匹配的。

資料來源：節錄及改寫自以下文章：

1. 〈瑞典關孔子學院 稱「顯得多餘」〉，《星島日報》，2015 年 1 月 3 日。
2. 〈提高文化軟實力 推進國家治理現代化〉，《中國經濟時報》，2014 年 10 月 29 日。
3. 〈孔子學院十年 已成中外文化交流互鑒平台〉，中國新聞社，2014 年 10 月 16 日。
4. 〈逾百教授聯署指侵學術自由 芝加哥大學踢走孔子學院〉，《明報》，2014 年 9 月 29 日。
5. 汪榮〈全球化時代的文化生產與文化移植－以韓劇「來自星星的你」為中心〉，《創作與評論》，2014 年第 4 期。
6. 孫衛華、劉衛東〈流行文化中的文化軟實力較量〉，《新聞知識》，2012 年第 2 期。
7. 沈旭暉〈《足球小將》動畫與日本軟權力〉，《信報財經新聞》，2010 年 6 月 21 日。
8. 〈多啦 A 夢當日本外交大使 漫畫人物推廣文化〉，《明報》，2008 年 3 月 15 日。

資料二：座談會各名角色的參考資料（各名角色的姓氏及職銜/稱謂均為虛構）

角色一：孟局長（負責在國外推廣孔子學院的官員）

主要意見	<ul style="list-style-type: none"> ● 孔子學院在海外宣揚中華文化方面的成就有目共睹。 ● 某些國家關閉在其國內的孔子學院只是個別事件。 ● 需要糾正外界對孔子學院的負面印象。 ● 孔子學院會積極地從多元化的發展方向，在海外推動中華文化。
參考資料	<p>中國政府為了協助各國學習漢語的人士，並在海外開展漢語教學及推廣中華文化，故通過「國家漢語國際推廣領導小組辦公室」（簡稱「漢辦」Hanban），與世界各國 / 地區的學校及專業機構合作，在當地開辦孔子學院。孔子學院是中外合作建立的非營利教育機構，於海外開展漢語教學，並推動中外教育交流與合作。孔子學院提供的服務，包括以下各項：</p> <ul style="list-style-type: none"> ● 開展漢語教學。 ● 培訓漢語教師，提供漢語教學資源。 ● 開展漢語考試和漢語教師資格認證。 ● 提供中國教育、文化等訊息諮詢。 ● 開展中外語言文化交流活動。 <p>為了讓各國學習漢語的學生有更多交流機會，並增進對漢語和中華文化的認識，孔子學院總部與「漢辦」，每年都會舉辦一項名為「漢語橋」（Chinese Bridge）的世界大學生中文比賽，至 2015 年已經舉辦了 14 屆。</p> <p>近年孔子學院由以往只是着重漢語教學而朝向多元化和專業化的方向發展，商務孔子學院、音樂孔子學院、飲食文化孔子學院、茶文化孔子學院等正遍地開花。以英國為例，全國共有 25 所孔子學院，它們都各有特色，為加深英國各界與現代中國的瞭解搭起了橋樑。而近期美國部分大學關閉設於其校內的孔子學院，中國外交部回應稱，美國所有孔子學院都是應美國大學的自願申請，並與孔子學院總部協商後訂立協議而成立的，從來沒有強加於人，也不可能對大學的學術自由、誠信構成威脅。</p>

資料來源：節錄及改寫自以下網站資料及文章：

1. 孔子學院官方網頁 <http://www.hanban.org/index.html>
2. 漢語橋官方網頁 <http://bridge.chinese.cn/>
3. 〈英國學者稱，孔子學院在中英之間搭起橋樑〉，中國新聞社，2014 年 10 月 18 日。
4. 〈孔子學院：從教漢語到品茶聽戲 10 年建起 465 所孔子學院〉，《新京報》，2014 年 10 月 14 日。
5. 〈賓大芝大關孔子學院〉，《大公報》，2014 年 10 月 4 日。

角色二：陳教授（曾與英國文化協會和歌德學院合作的學者）

主要意見	<ul style="list-style-type: none"> ● 可參考英國文化協會、歌德學院等組織推廣其本國文化的工作，將孔子學院於海外推動中華文化的工作做得更好。 ● 可考慮按由下而上的方式，透過社區活動在民間推廣中華文化。 ● 藉着教授漢語而舉辦多元化的活動推廣中華文化。
參考資料	<p>英國文化協會、歌德學院等組織，它們與孔子學院都有不少共同點，例如都是受國家委託，並且大部分依靠國家的撥款來舉辦活動，着力向外推廣本國的語言和促進文化交流，然而在效果上卻大相徑庭。有評論認為，雖然孔子學院於海外推動漢語教學，也達到協助外國人學習漢語的效果，但卻未能在語文以外很好地傳播中華文化的價值觀。</p> <p>先看看英國文化協會的工作，在緬甸，約有 25 萬人在英國文化協會開設的圖書館，享受沒有限制和自由的互聯網服務；在利比亞、南蘇丹、伊拉克、阿富汗、津巴布韋等經歷社會動盪、正在復原的國家或地區，英國文化協會也有份協助這些地區重新建立與世界的關係。例如協會曾舉辦不同規模的社區活動，並把「英語」和「國際和平運動」掛鉤。在一些發展中的國家及地區，協會甚至協助各地受眾找尋工作。</p> <p>至於歌德學院，德國外交部委託給歌德學院的三大主要任務：1.推廣德語；2.促進國際文化合作；3.通過介紹有關德國文化、社會以及政治生活等方面的資訊，展現一個豐富多采的德國形象。歌德學院在中國的總院長明確表示，他在中國的工作就是要「塑造和維護一個積極、富於創新和面向未來的德國形象」，藉以「增進德中雙方的相互理解與信任，為長期成功合作奠定基礎」，同時進一步「開拓德中合作新領域」。</p> <p>以上提及的效果，孔子學院仍未達到。對不少國家或地區的人民而言，孔子學院只是一個來自中國的官方機構，在各地負責宣傳國家形象或為中國國策辯護，難以感受到孔子學院所宣揚的中華文化具有吸引力。</p>

資料來源：節錄及改寫自以下網站資料及文章：

1. 英國文化協會 <http://www.britishcouncil.hk/>
2. 德國歌德學院 <https://www.goethe.de/en/uun/org/ges.html>
3. 〈英國文化協會的國際軟實力〉，《亞洲週刊》第 29 卷 14 期，2015 年 4 月 11 日。
4. 唐虹〈非政府組織和對外文化交流----以英國、法國和德國的經驗為例〉，《歐洲研究》，2009 年第 2 期。
5. 〈阿克曼：從歌德學院到孔子學院〉，《文化中國》，2014 年 12 月 4 日。取自 http://cul.china.com.cn/2014-12/04/content_7419516.htm

角色三：余先生（內地著名作家）

主要意見	<ul style="list-style-type: none"> ● 華人作家、藝術家、電影導演等在海外多次得獎，屢獲好評。 ● 出色文學作品應被翻譯成多國語言，在不同國家和地區發行，增加國際社會對中國當代文學作品的認識。 ● 積極向外推廣中國的非物質文化遺產，以及在外國舉辦大型展覽，展出歷史文物及藝術作品，並廣為宣傳，吸引外國人認識中華文化。
參考資料	<p>近年中國愈來愈重視提升國家的軟實力，但長期以來中國未能將豐富的人文和非物質文化遺產寶藏轉化為優勢，提升世界各地人民對中國的正面形象，這是頗為可惜的，並且需要致力改進。</p> <p>首先，文字和語言是中華文化對外交流的重大障礙之一，不少重要古代中國典籍的翻譯質素參差不齊，外國人欲深入了解中華文化的內涵，唯有學習中文；但是對於外國人而言，掌握中文頗為困難。諾貝爾文學獎其中一位終身評委便曾表示，近百年來中國誕生了很多優秀小說家、詩人，他們完全具備拿諾貝爾獎的資格，但或多或少因為翻譯的原因，令這些作品未被西方廣泛接受。例如中國作家莫言於 2012 年獲諾貝爾文學獎，從文學水準而言，獲獎固然是實至名歸，但也與其作品被譯成 20 多種外文、100 多種版本，於國外廣泛流傳，並得到讀者讚賞有關。</p> <p>其次，截至 2013 年底，中國共有 30 項非物質文化遺產列入名單之內，是目前世界上擁有世界非物質文化遺產數量最多的國家。非物質文化遺產具有歷史、文化和藝術價值，展現了歷史文化發展的軌迹。政府應提高世界各地人民對中國非物質文化遺產的認識，並將其向世界各地推廣。此外，中國的歷史文物與藝術品，也可以考慮多些安排運往外國展覽，以吸引外國人參觀，從而增加他們對於中華文化的認識。兵馬俑每次在外國展出，都會引起哄動，就是很好的例子。</p> <p>總括而言，要提升軟實力需要政府和民間的配合，一方面應從增加人民對中華文化、習俗、歷史的重視、保護意識和認知着手；另一方面，亦需要透過適當的媒介和配套措施向外推廣，擴大與世界各地人民的接觸面，方能有效推廣中華文化。</p>

資料來源：節錄及改寫自以下的文章

1. 〈中國文化軟實力面臨的困境及其解決路徑〉，中國評論新聞網，2012 年 10 月 15 日。
2. 〈莫言獲諾貝爾文學獎的多重意義〉，《文匯報》，2012 年 10 月 12 日。
3. 〈文物外展：築起文化傳播橋樑〉，取自中國歷史文化保護網
http://www.wenbao.net/wbw_admin/news_view.asp?newsid=2587

角色四：李博士（研究日本、韓國等亞洲國家流行文化的學者）

主要意見	<ul style="list-style-type: none"> ● 中國缺少有代表性的流行文化品牌，是提升軟實力的一大弱點。 ● 中國應參考其他國家推動文化軟實力的例子，例如日本的流行文化、韓國的文化創意產業、印度的寶萊塢（Bollywood）電影和瑜伽，建立具有中國特色的軟實力品牌。
參考資料	<p>不少國家均意識到軟實力的重要，愈來愈多政府機構擔當領導角色，從上而下積極向外推廣自己國家的文化。其中具代表性的例子，包括日本的動畫文化、韓國的文化創意產業、印度的寶萊塢電影和瑜伽。</p> <p>日本政府積極支持及推動各類流行文化，包括動漫、電子遊戲、美食、服裝。2013 年底，日本啟動了價值 10 億美元的「酷日本基金」(Cool Japan Fund)，推動和衣、食、住相關的文化商品和業務的出口。除舉辦國際活動積極向外推廣外，日本政府還考慮讓內閣官員在出訪時宣傳自己家鄉的產品。日本政府人士指出：「本國文化得到世界認同的話，會令國民產生自信。」</p> <p>韓國的文化創意產業發展始於 1998 年。當時的總統金大中成立文化觀光部，於 2001 年 8 月發布「發展韓流」文化產業方案，並同時成立了韓國文化振興院，舉辦包括電影、電視、動漫、音樂、手機與網絡等相關的文化產業。</p> <p>印度寶萊塢的電影產量較美國荷里活更多，暫時領先全球。除了電影產量豐富外，當地亦舉辦大型國際性電影頒獎禮，例如被譽為印度奧斯卡的「國際印度電影大獎頒獎禮」(International Indian Film Academy Awards)，自 2000 年以來，每屆都在世界各大城市舉行，宣傳印度電影文化。另一方面，印度政府亦積極推廣瑜伽。印度首先在聯合國大會上提出「國際瑜伽日」，並獲大會接納。2015 年 6 月 21 日為首個「國際瑜伽日」，當天印度總統莫迪便率領了 35,000 名官員、士兵和學生等在首都新德里參與慶祝活動。印度政府還在全球逾 190 個國家組織瑜伽活動，並由外交部長親赴美國，帶領在紐約舉行的瑜伽集體活動，以收宣傳之效。</p>

資料來源：節錄及改寫自以下的文章

1. 〈印度寶萊塢在澳門〉，《亞洲週刊》第 29 卷 24 期，2015 年 6 月 21 日。
2. 〈莫迪率 3.5 萬人做瑜伽 挑戰健力士紀錄推銷印度軟實力〉，《明報》，2015 年 6 月 22 日。
3. 〈韓國競爭力飆升之謎 科技與文化領跑〉，《亞洲週刊》第 26 卷 24 期，2012 年 6 月 17 日。
4. 〈日政府要在 4 領域重點宣傳「酷日本」文化〉，取自環球網
<http://world.huanqiu.com/exclusive/2015-06/6795592.html>
5. 〈日實施酷日本戰略 旨在推介本國動漫及特產〉，取自新浪網
<http://finance.sina.com.cn/world/yzjj/20130217/201214565429.shtml>

角色五：王主任（曾在中國駐美大使館任職的中國外交部資深官員）

主要意見	<ul style="list-style-type: none"> ● 中國已經從多方面拓展與其他國家的關係，特別是傳統外交以外的公共外交，例如救災外交、醫療外交，效果良好。 ● 提供外國民眾適切支援，可以提升中國的形象。 ● 需要思考尚有甚麼可供開拓的空間，進一步提升軟實力。 									
參考資料	<p>軟實力的其中一個來源為外交影響力，所以在傳統外交以外，公共外交（又稱為公眾外交）逐漸為國際社會重視。所謂公共外交，就是政府通過自己的國際行為以及外交語言，贏得國際社會的好感和信任，以及國外民眾的支持。傳統外交和公共外交的分別，如下表所示：</p> <table border="1" style="width: 100%; border-collapse: collapse;"> <thead> <tr> <th style="width: 15%;"></th> <th style="width: 40%;">傳統外交</th> <th style="width: 45%;">公共外交</th> </tr> </thead> <tbody> <tr> <td style="text-align: center;">對象</td> <td>指國家之間的外交關係，例如政府外交、首腦外交。</td> <td>指政府積極參與各種國際事務，例如氣候變化、醫療衛生、救災扶貧、文化事業。</td> </tr> <tr> <td style="text-align: center;">利益追求</td> <td>追求政治、經濟、軍事等可以計算或預期的直接利益。</td> <td>有意識地樹立良好國際形象，並藉此推行本國的外交政策及傳播本國的外交觀念。</td> </tr> </tbody> </table> <p>以醫療衛生為例，隨着全球流行性疾病增多，醫療外交日漸成為提升國家軟實力的重要方向。藉着醫療外交，可以為需要醫療保健服務援助的國家提供醫療服務，為當地民眾帶來福祉，更可促進雙邊關係和提升國際形象。中國自 1963 年起，曾向超過 60 個國家和地區（主要是非洲的發展中國家）派遣援外醫療隊；截至 2013 年 6 月，累計醫療人員 2.3 萬人次。此舉對於促進中國與非洲國家關係的發展，以及提升中國的形象，都起了重大作用。</p> <p>另一方面，中國的外交行動也直接面向各國民眾。中國政府以至一些企業，都曾拍攝介紹中華文化與中國國家形象的廣告宣傳短片，在紐約時代廣場播放，以吸引美國民眾注意，就是很好的例子。總的來說，中國在這方面仍有不少可供開拓的空間，需要進一步在外交層面提升軟實力。</p>		傳統外交	公共外交	對象	指國家之間的外交關係，例如政府外交、首腦外交。	指政府積極參與各種國際事務，例如氣候變化、醫療衛生、救災扶貧、文化事業。	利益追求	追求政治、經濟、軍事等可以計算或預期的直接利益。	有意識地樹立良好國際形象，並藉此推行本國的外交政策及傳播本國的外交觀念。
	傳統外交	公共外交								
對象	指國家之間的外交關係，例如政府外交、首腦外交。	指政府積極參與各種國際事務，例如氣候變化、醫療衛生、救災扶貧、文化事業。								
利益追求	追求政治、經濟、軍事等可以計算或預期的直接利益。	有意識地樹立良好國際形象，並藉此推行本國的外交政策及傳播本國的外交觀念。								

資料來源：節錄及改寫自以下的文章

1. 教育局（2011）《改革開放後的中國與全球化的發展》，第 89 頁。
2. 張春〈醫療外交與軟實力培育—以中國援非醫療隊為例〉，《現代國際關係》，2010 年第 3 期。另見 <http://www.sjis.org.cn/index.php?m=content&c=index&a=show&catid=15&id=160>
3. 〈全國衛生援外工作暨援外醫療隊派遣 50 周年會議在京召開〉，取自中國與非洲網 http://www.chinafrica.cn/chinese/zxxx/txt/2013-08/16/content_563483.htm
4. 〈紐約時代廣場出現過哪些中國廣告？〉，取自《人民日報》文化傳媒 http://www.vchale.com/rmrbwhcm/203845194_1_3107c639d1a3fd002a8605b9fca0f019.html

角色六： _____（請自行決定）

（如教師不擬自定角色，可刪除這部分）

主要意見	
參考資料	

丙· 座談會發言內容的初步構思（教師可視乎情況而考慮是否給予提示）

我擔當的角色： _____

主席閣下，今天很高興可以出席座談會……

感謝獲邀出席（簡述即可）

根據我的研究範圍/工作/過往經驗，我認為軟實力……

根據所擔當的角色闡述對軟實力的理解及提升軟實力的重要性。

我認為可以從以下途徑（兩項）提升中國的軟實力：……

提升軟實力的建議（指出這些途徑的重要性及可行原因，並提出具體推行方法。

總括而言，……

總結發言內容（簡述即可）

附件五：專家座談會程序表及活動工作紙**甲·座談會程序表（35 分鐘）**

所需時間	程序和發言概要
3 分鐘	主席主持會議及簡介座談會目的： <ul style="list-style-type: none"> ● 簡介座談會的舉行背景。 ● 感謝各位專家撥冗出席。 ● 安排發言次序和簡介座談會程序。
20 分鐘	六名（如沒有自定角色則為五名）角色輪流發言，每名角色發言時間約 3 分鐘。發言內容應包括： <ul style="list-style-type: none"> ● 自我簡介。 ● 根據角色的身份而表達對於軟實力的理解。 ● 提出兩項提升中國軟實力的途徑，並加以說明。
10 分鐘	台下學生可選擇向任何一名角色提問，或是補充其發言內容，例如： <ul style="list-style-type: none"> ● 質詢提升中國軟實力途徑的可行性。 ● 提出其他提升中國軟實力的途徑。 每名角色有 1 分鐘時間回應提問，或是表達對於所提出的補充意見的看法。
2 分鐘	主持結束會議，並感謝各位專家出席座談會，以及在座談會上提出眾多寶貴意見。

乙· 座談會發言內容（於座談會擔任發言人的學生使用）

我擔任的角色是：

我的發言內容：

我的意見：總結是次座談會，中國在提升軟實力方面正面對以下機遇及挑戰：

機遇：

挑戰：

丙· 會議內容摘錄工作紙（沒有於座談會擔任發言人的學生使用）

與會專家提出提升中國軟實力的各項途徑：

台下發言要點及專家的回應：

我的意見：總結是次座談會，中國在提升軟實力方面正面對以下機遇及挑戰：

機遇：

挑戰：

附件六：課前預習工作紙

甲·觀看視頻及摘錄資料

<p>視頻：「當代中國科技發展」（粵語旁白，中文字幕。），選看以下片段：</p> <ul style="list-style-type: none"> ● 太空科技 → 01:10-02:37 ● 長江三峽大壩工程 → 03:26-04:52 ● 高速鐵路（高鐵）→ 05:25-07:34 ● 其他領域科技發展 → 08:16-09:27 <p>網址：「我愛香港網上閱讀學習平台」 http://www.welovehk.org/reading_platform/resources/resources_details/16</p> <p>從視頻<u>摘錄相關內容</u>而完成以下表格：</p>	
太空科技	<p>人造衛星：</p> <p>神舟號載人火箭：</p> <p>嫦娥號探月工程：</p>
長江三峽大壩工程	<p>興建時的爭議：</p>

	<p>建成後的好處：</p>
<p>高速鐵路</p>	<p>興建的原因及好處：</p> <p>「四縱四橫」的意思：</p>
<p>其他領域科技發展</p>	<p>超級電腦：</p> <p>軍事技術：</p> <p>開發可再生能源：</p>

乙·實地搜集資料

我前往搜集資料的店舖類別：_____

我的搜集結果：

貨品一	貨品簡介：	
	品牌名稱及所屬的國家：	製造貨品的國家：
貨品二	貨品簡介：	
	品牌名稱及所屬的國家：	製造貨品的國家：
貨品三	貨品簡介：	
	品牌名稱及所屬的國家：	製造貨品的國家：
貨品四	貨品簡介：	
	品牌名稱及所屬的國家：	製造貨品的國家：
貨品五	貨品簡介：	
	品牌名稱及所屬的國家：	製造貨品的國家：

附件七：第一次小組討論工作紙

視頻資料

視頻 1：「嫦娥三號發射」（粵語旁白，中文字幕。片長 2 分 23 秒。）

網址：<https://www.youtube.com/watch?v=i-2rV7OtcSE>

視頻 2：「『蛟龍號』第四次海試突破七千米創載人深潛新紀錄」（粵語旁白。片長 2 分鐘。）

網址：<http://www.youtube.com/watch?v=kyqCIVfCx-8>

視頻 3：「中國三條高鐵線路周五同時開通」（粵語旁白。片長 2 分 10 秒。）

網址：<http://news.now.com/home/international/player?newsId=121557>

視頻 4：「中俄代表簽署高鐵合作備忘錄」（粵語旁白。片長 1 分 36 秒。）

網址：

http://cablenews.i-cable.com/webapps/news_video/index.php?news_id=443726

第一批組別的討論資料 → 科技發展

資料一

2013 年 12 月，嫦娥三號探測器在月球表面成功著陸，中國成為世界上第三個有能力於月球著陸的國家，此舉無論是從探月工程角度、中國太空發展的整體戰略，以至世界太空探測的發展來看，都具有里程碑意義。嫦娥三號從月球取得的第一手資料，將為人類認識月球、和平利用太空，作出中國人應有的貢獻。

中國在此次探月中出色地運用最新航天科技，向世界展示了強大的綜合國力，特別是綜合製造方面的能力。嫦娥三號成功登月，對提升中國製造業整體水平和向高附加值產品轉化具有非常重大的意義，中國製造業的快速發展，不僅對中國經濟升級轉型產生重要影響，而且對於全球都具有重要意義。

資料來源：節錄及改寫自〈嫦娥三號成功登月具里程碑意義〉，《文匯報》，2013 年 12 月 6 日。

資料二

2012年6月，蛟龍號載人潛水器下潛7,062米，標誌着中國具備了載人到達全球99.8%以上海洋深處進行作業的能力。參與蛟龍號研製的科學家翁教授指出，人類對海洋的認識遠沒有對太空的認識那麼深入，以海底的可燃冰為例，這種潔淨能源要靠深海裝備去勘探、發現、開採、運輸。除了可燃冰外，中國的南海還蘊藏着大量的油氣資源，同樣需要深海裝備去勘探、開採。此外，對海洋的勘探開發，特別是深海生物、生物基因的研究可轉變成藥物，造福普通百姓。

在全球陸地資源愈發緊張的大背景下，愈來愈多國家認識到海洋的價值，開始把目光投向海洋，充分利用海洋的資源，正是現代國家社會發展的必然選擇。

資料來源：節錄及改寫自〈深海探測加速 開發海底寶藏〉，《文匯報》，2014年1月13日。

資料三

「嫦娥三號」的月球探測器成功登陸月球、「蛟龍號」載人潛水器打破人類深潛紀錄，顯示了中國近年在「上天下海」的科學技術方面，都已經進入了新里程，備受全球矚目。

中國在太空和海洋領域所取得的技術突破，當然可以從國家綜合國力和大國崛起的角度來觀察，顯示自改革開放以來，不僅經濟實力迅速增強，如今在太空科技和深海探測領域，同樣具備與世界科技先進國家分庭抗禮的實力。然而看深一層，這個新出現的局面，亦意味着太空和深海資源的開發、利用和競爭，從此進入一個嶄新階段。甚至有外國分析家認為，中國和美國的大國資源角力競爭，不只在於東海、南海的石油和天然氣資源，更在於太空和深海。

總括而言，當中國奠定了科技大國地位後，對中國既是機遇，也是挑戰。中國在未來能否對人類福祉做出更多貢獻，相信是國際社會最重視與關心的事情！

資料來源：節錄及改寫自以下文章：

1. 〈登月、中國夢、國際責任〉，《中國時報》，2013年12月18日。
2. 〈外空海底資源競爭 神九蛟龍開啟新局〉，《信報財經新聞》，2012年6月25日。

第二批組別的討論資料 → 高鐵技術與高鐵外交

資料四

中國和全球其他擁有高鐵技術的國家相比，它的優勢在於造價低、速度快。此外，根據中國的鐵路專家表示，中國在鋪設軌道、建造隧道等方面的技術更高，能夠保證在溫差很大情況下鐵軌不變形。

早在 1964 年，日本的新幹線速度已經達到每小時 200 公里以上，是全球首個能成功興建高鐵的國家。日本很早就具備整套高鐵技術和獨立生產能力，而且新幹線被認為在安全和穩定上具有優勢。以東海道新幹線（東京至大阪）為例，自營運以來，載送乘客 56 億人次，以絕對準點和從未發生過人命事故而著稱。

法國高速列車(TGV)則是歐美國家開發最早的高速列車之一，曾創下 574.8 公里時速的世界新紀錄；但被指有價格高企、技術轉讓過多等問題，影響出口。

資料來源：節錄及改寫自以下文章

1. 〈高鐵技術中日德法領先〉，《明報》，2014 年 11 月 8 日。
2. 〈外媒：日本高鐵技術已被中國超越〉，取自文匯網
<http://news.wenweipo.com/2014/10/04/IN1410040021.htm>

資料五

截至 2015 年初，中國高速列車有 1,300 多列，是全世界最多；高鐵列車覆蓋時速 200 公里至 380 公里各個速度等級，是全世界種類最齊全；高鐵動車組累計營運里程約 16 億公里，是全世界營運經驗最豐富。中國已經成為擁有世界先進的高鐵施工技術、裝備製造技術和營運管理經驗的國家。

從 2007 年至 2014 年，高鐵列車累計發送旅客 31.6 億人，約佔鐵路旅客發送量的 38.5%，平均每天發送旅客 249 萬人次，成為鐵路客運的主力軍。中國高鐵快速發展，令全社會的物流成本有效降低，同時也在改變中國人的出行方式和生活。現時北京、天津兩大城市的交通距離縮短到 30 分鐘，北京至上海最快不到 5 小時，南京到上海更只需 1 個多小時，故此在上海上班、南京居住，已成為一部分人的選擇。京廣高鐵通車後，北京至廣州亦只需 8 小時（乘坐非高鐵的特快客運列車則接近 24 小時）。幅員遼闊的中國，已漸被高鐵壓縮成一日生活圈。

資料來源：節錄及改寫自〈中國高鐵：拉近城市距離 改變中國經濟〉，取自中國城市網
<http://www.urbanchina.org/n/2015/0209/c369508-26532317.html>

資料六

在國家領導人大力推行「高鐵外交」的導向下，中國高鐵技術走出去的呼聲愈發高漲。技術日漸成熟的中國鐵路，已經作為「拳頭產品」而被推向世界舞台。誠如英國廣播公司（BBC）評論說：「中國高鐵想請全世界上車。」中國目前的戰略是利用推銷高鐵而換取當地的資源（能源、礦產、糧食等），而高鐵出口堅持三個原則，即是要用中國的技術、標準和設備。中國會同時出口鐵路和機車，幫這些國家勘探設計，教當地人員如何營運及幫助培訓高鐵人才。而此舉亦顯示中國正在努力擺脫低端出口大國身份，向中高端技術和產品出口的方向邁進。例如 2015 年 10 月，中國與印尼簽訂協議，採用中國技術興建貫通首都雅加達至第四大城市萬隆，全長 150 公里的高鐵，被視為中國第一次全系統與全產業鏈走出國門、走向世界。

一位研究經濟學的學者表示：「高鐵是一張很好的『外交牌』，因為這種純技術和資金的合作，引起其他國家產生敵意的機會較少，同時也有助於中國高鐵產業的發展。」另一位研究國際戰略的學者則說：「外交一般是以一定的載體來推動的，比如說『乒乓外交』、『熊貓外交』，就是分別以體育活動和國寶動物為載體，拉近彼此的距離。至於『高鐵外交』，則屬於經濟層面的外交，以有利於雙方的經濟發展為基礎而促進外交關係，這是更高層次並更為有效的外交行動。」

資料來源：節錄及改寫自以下文章

1. 〈中國拿下印尼高鐵 擊敗日本 全產業鏈走出國門〉，《大公報》，2015 年 10 月 17 日。
2. 〈中國的鐵路外交〉，《新民晚報》，2015 年 5 月 20 日。
3. 〈學者：高鐵是一張很好的「外交牌」〉，CCTV 新聞，2015 年 5 月 14 日。
4. 〈中國高鐵的世界版圖〉，《信報財經新聞》，2014 年 6 月 16 日。

附件八：課堂講授參考資料

資料一：2008 及 2013 年國內生產總值（GDP）居世界首五位的國家

排名	2008 年		2013 年	
	國家	國內生產總值（億美元）	國家	國內生產總值（億美元）
1	美國	147,186	美國	167,681
2	日本	48,492	中國	92,403
3	中國	45,218	日本	49,196
4	德國	37,471	德國	37,303
5	法國	29,236	法國	28,064

資料來源：節錄自世界銀行網站

http://data.worldbank.org.cn/indicator/NY.GDP.PCAP.CD/countries?order=wbapi_data_value_2013+wbapi_data_value+wbapi_data_value-last&sort=desc

資料二：2013 年世界首五位商品出口國及其出口總值（億美元）

國家	中國	美國	德國	日本	荷蘭
出口總值	22,009	15,800	14,530	7,150	6,720

資料來源：節錄自 The World Trade Organization. (2014). *WORLD TRADE REPORT 2014*.

http://www.wto.org/english/res_e/publications_e/wtr14_e.htm

資料三：1985-2015 年中國國內生產總值（GDP）和軍費的變化（億元人民幣）

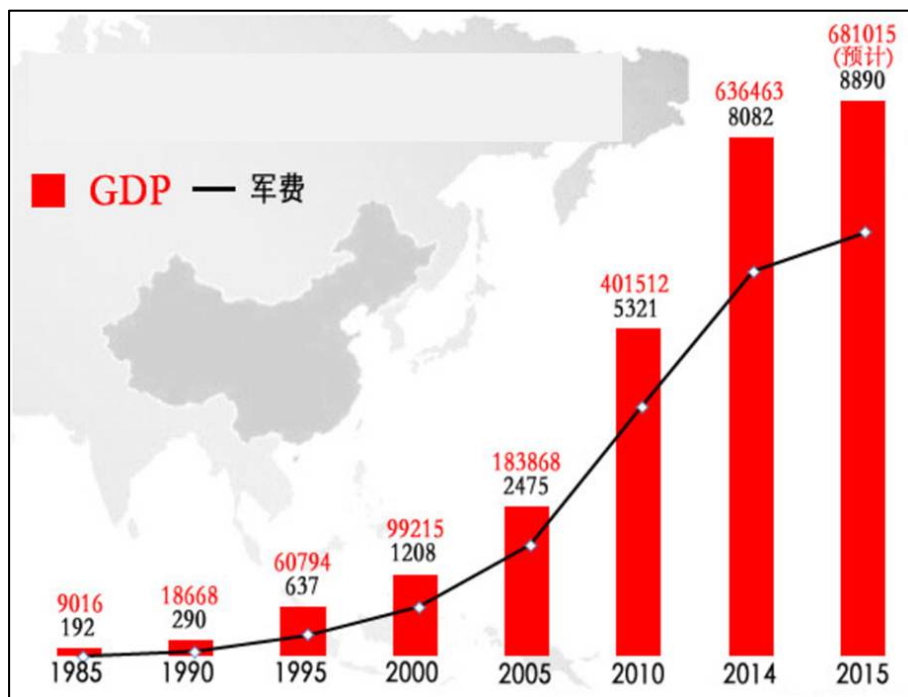

資料來源：〈中國 GDP 增速觸底 軍費增長 10%顯決心〉，取自鳳凰網
http://news.ifeng.com/a/20150304/43266169_0.shtml

資料四

瑞典斯德哥爾摩國際和平研究所於 2015 年 4 月發布統計報告，表示 2014 年全球軍費開支總額近 1.8 萬億美元，平均每天花費多達 486 億美元。美國、中國和俄羅斯名列軍費排行榜前三甲。

2014 年美國軍費開支為 6,100 億美元，佔全球軍費總開支的 34%。相比於 2013 年，下降了 6.5%；但與 2001 年美國受恐怖主義襲擊之前相比，2014 年美國軍費開支還是上漲了 45%。美國軍費增加，很大部分是用於研製與採購新裝備，以保持美軍技術優勢。

資料來源：節錄及改寫自〈2014 年中國軍費開支世界第二 日媒稱刺激周邊〉，取自中國新聞網
<http://www.chinanews.com/mil/2015/04-14/7204997.shtml>

附件九：第二次小組討論工作紙

第一批組別討論資料 → 經濟發展

資料一

美國波士頓諮詢公司於 2014 年發表《成本競爭力指數》（Cost Competitiveness Index）研究報告，結果顯示美國生產成本與中國僅相差 4%，差距大幅收窄。另外亦有研究指出，以勞動密集型為核心的「中國製造」難以持續，近年已不斷被周邊國家分薄，例如造鞋業已遷往印尼和越南，而印度和孟加拉則積極發展紡織業及金屬製品業。

縱觀全球，創新科技多孕育於年輕勞動力，中國因實行計劃生育政策而缺乏年輕人口，為經濟創新動力帶來很大隱憂。儘管中國政府已逐步放寬生育政策，但出生率未見顯著上升。而充當「世界工廠」，亦令到中國付出了沉重的環境污染代價，人民健康受損。

資料來源：節錄及改寫自李潤茵〈世界工廠高不成低不就 製造強國仍是夢〉，《信報財經月刊》，2015 年 2 月號。

資料二

中國曾經號稱「世界工廠」，大量的製造業為中國積累了數額驚人的國家財富，令國內生產總值（GDP）於世界排名第二。然而近年中國製造業普遍不景氣，加上勞動力、土地、能源等多項生產成本快速上升，導致中國製造業的發展舉步維艱，利潤愈來愈薄。

處於經濟全球化的今天，擁有國際知名品牌是國家綜合國力的重要體現。近年來很多中國企業不斷加快品牌建設和走出國門的步伐，成為中國在全球市場上的亮麗名片；但另一方面，中國製造「質低價廉」的形象尚未徹底轉變。以 2014 年底發布的世界品牌 500 強排名榜中，中國有 29 個品牌入選，雖然比過去數年大為上升；但與佔據 227 席、排名第一的美國相比，還是有相當大的距離。

資料來源：節錄及改寫自以下文章：

1. 徐偉〈中國智造：承載大國崛起的中國夢〉，《中國經濟時報》，2015 年 7 月 31 日。
2. 〈中國產品如何走向中國品牌？〉，《深圳特區報》，2015 年 7 月 18 日。

第二批組別討論資料 → 軍事發展

資料三

美國一間民意調查公司於 2015 年 2 月下旬公布一項調查結果，被問及哪個國家是美國的敵人時，12%的美國受訪者認為是中國；而在 2014 年和 2012 年，這一數字分別為 20%和 23%，顯示在 2015 年是有所下降。此外，44%的受訪者對中國有好感，50%的受調查者與之相反；而在 2014 年，這兩項數字分別為 43%和 53%，顯示美國人對中國的基本觀感，在 2014 年和 2015 年沒有太大改變。

另一方面，中國於 2015 年 5 月下旬發布《中國的軍事戰略》白皮書，表明中國「不與任何國家進行核軍備競賽，核力量始終維持在國家安全需要的最低水準」；與此同時，中國亦會「全面提高日常戰備水準，保持高度戒備態勢。」白皮書發表後，美國回應指這是中國走向軍事力量建設和戰略透明的重要一步，並重申希望中國建設性地使用軍力。

資料來源：節錄及改寫自以下文章

1. 〈民調顯示 12%美國人視華為最大敵人 50%不抱好感〉，取自中國新聞網
<http://www.chinanews.com/mil/2015/02-27/7083432.shtml>
2. 《中國的軍事戰略》白皮書，取自中華人民共和國國務院新聞辦公室網頁
<http://www.scio.gov.cn/zfbps/gfbps/Document/1435341/1435341.htm>
3. 〈美回應國防白皮書促華建設性使用軍力〉，《太陽報》，2015 年 5 月 28 日。

資料四

日本為中國的近鄰，極為關注中國的發展對該國以至周邊地區的影響。日本政府發表的 2014 年版《防衛白皮書》，聲稱中國欠缺軍事透明度，國防費用在過去 10 年增長了 4 倍，而官方數字「只是其中一部分。」《白皮書》還着意強調中國在海空方面的「威脅」，以佐證日本的安全形勢日趨嚴峻。中國官方新華社批評日方此舉是藉着渲染「中國威脅」，從而為右翼政策找理由和藉口。而日本在 2015 年版的《防衛白皮書》，則擔憂中國在東海開發天然氣田，以及在南海的填海造島行動，是可能「招致不測事態的危險行為。」中國外交部發言人強烈不滿《白皮書》罔顧事實地渲染「中國威脅」，人為製造緊張，因而堅決反對。

資料來源：節錄及改寫自以下文章

1. 〈就日發表 2015 年版《防衛白皮書》中方表示強烈不滿和堅決反對〉，《人民日報》（海外版），2015 年 7 月 22 日。
2. 〈日防衛白皮書 指摘中國高壓〉，《明報》，2015 年 7 月 22 日。
3. 〈日防衛白皮書強調華「海空威脅」〉，《明報》，2014 年 8 月 6 日。

討論題目

軍事實力和經濟實力，是衡量一個國家綜合國力的重要指標。試參考所提供的資料，並按教師的分配安排，各自從軍事或經濟方面的發展，討論中國正面對甚麼挑戰，以及有甚麼相應的解決方法。

第一批組別討論題目：經濟發展方面

	面對的挑戰	解決方法
就資料一而言		
就資料二而言		

第二批組別討論題目：軍事發展方面

	面對的挑戰	解決方法
就資料三而言		
就資料四而言		

附件十：學生課後習作

資料一

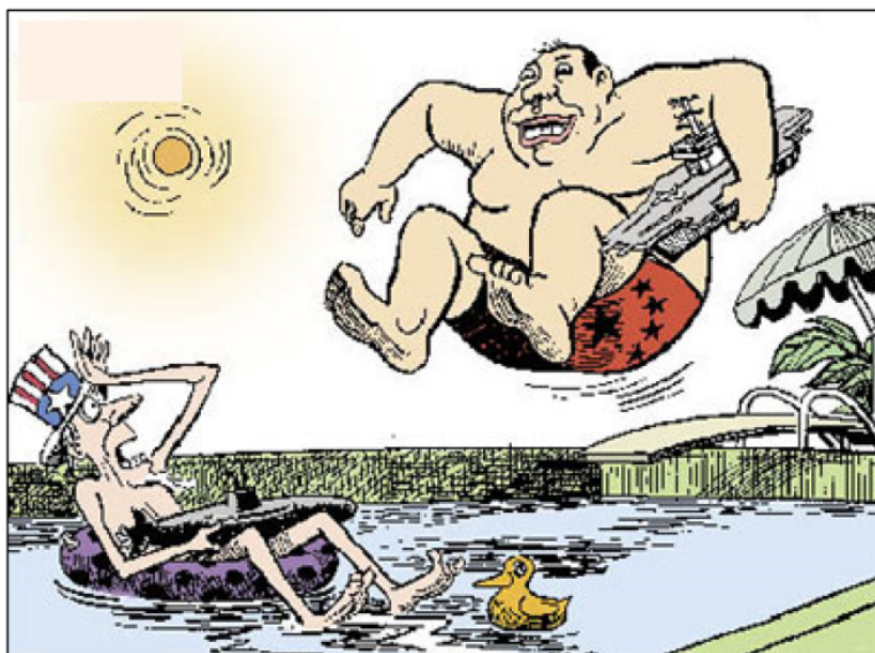

資料來源：取自第一金融網 <http://www.afinance.cn/new/tpxw/201008/286990.html>

資料二：1978-2013 年中國的國內生產總值及人均國內生產總值

年 份	1978	1988	1998	2008	2013
國內生產總值	3,650	15,101	84,883	316,751	588,018
人均國內生產總值	382	1,371	6,835	23,912	43,320

（億元人民幣）

資料來源：中華人民共和國國家統計局網頁（數據查詢 → 年度數據 → 國民經濟核算）
<http://www.stats.gov.cn/tjsj/>

資料三

中國在 1978 年實施改革開放，此後經濟高速發展，政治影響力大大上升，軍事力量亦持續增強。面對中國力量不斷上升的趨勢，以美國為首的西方國家和一些位於中國周邊的國家，發表頗多有關「中國威脅」的論著、報刊文章與諷刺漫畫，聲稱中國的崛起將會走上霸權的道路，運用其強大力量影響世界現存秩序，並進而威脅世界的穩定與和平。面對這些針對中國發展的言論，中國政府必須謹慎應對，以釋除國際社會的疑慮。

資料來源：節錄及改寫自釋清仁〈利益衝突成中國威脅論深層原因〉，取自文匯網
<http://news.wenweipo.com/2012/04/06/IN1204060025.htm>

資料四：節錄自國務院於 2011 年 6 月發表的《中國的和平發展》白皮書

中華民族是愛好和平的民族，深信只有和平才能實現人民安居樂業、豐衣足食的生活。中國積極為世界和平與發展作出自己應有的貢獻，絕不搞侵略擴張，永遠不爭霸、不稱霸，始終是維護世界和地區和平穩定的堅定力量。

作為國際社會負責任的國家，中國遵循國際法和公認的國際關係準則，認真履行應盡的國際責任。中國以積極姿態參與國際體系變革和國際規則制定，參與全球性問題治理，支持發展中國家發展，維護世界和平穩定。隨着綜合國力不斷增強，中國將力所能及地承擔更多國際責任。

資料來源：節錄自《中國的和平發展》白皮書，取自中華人民共和國國務院新聞辦公室
<http://www.scio.gov.cn/zfbps/ndhf/2011/Document/1000032/1000032.htm>

問題

- (a) 資料一的漫畫想表達甚麼訊息？試描述並加以說明。
- (b) 承接上題，這些訊息與中國綜合國力的提升有甚麼關係？試參考資料二、三及就你所知，解釋你的答案。
- (c) 參考各則資料及就你所知，你認為可以怎樣減低部分國家對中國發展所引起的疑慮，試提出兩個建議供國家領導人考慮，並加以解釋。

設題原意

評估重點

題目資料包括漫畫、數據、評論文章和中國政府所發表的政策白皮書，以考核學生對於中國自改革開放以來的發展，以及參與國際事務所面對的挑戰。學生需要運用「綜合國力」、「全方位外交」、「中國威脅論與和平發展」等基本概念，並引用恰當的例子，從多角度闡釋現象及提出建議。而在能力評估重點方面，則包括解讀漫畫、數據及文字資料，以及提出建議的能力。

預期學生表現

- 知識
 - 就（a）題而言，學生需要描述漫畫的內容重點，例如從圖中兩人的衣著圖案，顯示分別代表美國和中國；兩人手上都持有武器（戰艦、潛艇）；代表中國的人物體型較胖，他跳入泳池，顯示要參與其中；代表美國的人物較為瘦弱，而從其惶恐的表情，顯示中國參與其中將會令美國恐懼。整幅漫畫所表達的訊息，是中國的發展將會威脅世界。
 - 就（b）題而言，學生需要指出（a）題所傳達的訊息是與中國綜合國力提升有關。學生可從資料二及三，分別舉出中國在經濟和軍事實力增強的情況。學生亦應該引用其他資料以加強論證，例如中國的外匯儲備數量世界第一、中國海軍已擁有航空母艦（遼寧號），初步具備遠洋作戰的能力。
 - 就（c）題而言，學生需要提出兩個可行的建議，以減低部分國家對中國發展的疑慮。例如透過推動全方位外交而與不同國家建立良好關係、增加軍備開支的透明度、加強對外宣傳中國和平發展的訊息。
- 能力
 - 展示對題目要求和基本概念有良好的理解。
 - 轉化圖像、數據及文字資料為具層次的知識和概念。
 - 恰當地引用資料或提出證據來支持個人立論。
 - 針對國際社會對於中國發展的疑慮，提出合理的建議。

-- 各份附件完 --

高中通識教育科

「現代中國」單元學與教參考示例（4）

衝擊與轉變：當代中國家庭的探究

甲. 示例的基本資料

教學課題	衝擊與轉變：當代中國家庭的探究
相關的單元、主題、探討問題	<p>主線 單元三：現代中國；主題 2：中華文化與現代生活</p> <ul style="list-style-type: none"> ● 傳統家庭觀念和功能在現代生活受到甚麼衝擊？ ● 在甚麼程度上傳統家庭觀念和功能可以在中國人的現代生活中延續？為甚麼？ <p>副線 單元三：現代中國；主題 1：中國的改革開放</p> <ul style="list-style-type: none"> ● 人民如何理解生活水平和模式的轉變？ ● 中央人民政府怎樣回應改革開放帶來的影響？
整體構思要旨	<p>這份學與教參考示例，旨在讓學生認識中國傳統家庭觀念和功能，以及這些觀念和功能在現代社會所遭到的衝擊和轉變。而從這衝擊和轉變的過程當中，亦可以讓學生掌握計劃生育政策及改革開放所帶來的新形勢，它們如何導致中國家庭結構轉變及帶來新議題，例如人口老化危機、獨生子女的教養、「421 家庭」的育兒與養老負擔、空巢老人的困境、「丁克」家庭成員不願意生兒育女的心態，最後並會以課後習作的方式，讓學生總結所學而分析計劃生育政策應否因應形勢變化而作調整。學生經過這一系列的探究，除了認識本單元主題 2 關於中國家庭的課程內容外，亦可涉獵改革開放如何改變人民的生活水平和模式，以及中央人民政府怎樣回應改革開放帶來的影響。</p> <p>示例的第 1 及第 2 節從了解中國傳統家庭觀念和功能開始，讓學生具備探究所需的基礎知識，並增加他們對於中華文化的認識。第 3 及第 4 節以政府公共政策的影響為探究前提，分析作為公共政策之一的計劃生育政策，它是如何導致中國家庭結構轉變，並集中討論與獨生子女及「421 家庭」有關的議題。第 5 及第 6 節則轉為以改革開放所帶來的新形勢為重點，探究空巢家庭和丁克家庭的出現原因，以及引起的議題。</p> <p>整份示例主要以內地家庭為具體探究情境，當中亦會加插部分香港的例子，好像荃灣三棟屋博物館的建築形態所反映的傳統家庭觀念；香港推行家庭計劃的宣傳短片及海報；亦有關於香港家庭形態變化的資料，作為學生課後的閱讀參考。此舉旨在讓大家留意本單元主題 2 的課程，並非只與內地有關，香港以至其他華人地區的相關例子，亦是可供採用的學與教資源，從而豐富教學課題的內容，並且擴闊學生視野。</p>
所需教節	六教節（每節 40 分鐘），共 240 分鐘。
教學目標	<p>知識：</p> <ul style="list-style-type: none"> ● 中國傳統家庭的結構、功能、特色，以及所蘊含的文化和傳統

	<p>觀念。</p> <ul style="list-style-type: none"> ● 中國傳統家庭觀念和功能在現代社會所面對的衝擊。 ● 中國傳統家庭觀念和功能的轉變所帶來的影響。 <p>技能：</p> <ul style="list-style-type: none"> ● 搜集和歸納不同來源的資料。 ● 探究議題時能應用相關的知識和概念。 ● 從不同角度詮釋資料。 ● 在處理議題時，能考慮和評論不同的觀點。 ● 提出合理建議和適切的解決方法。 ● 口語及文字表達。 <p>價值觀及態度：</p> <ul style="list-style-type: none"> ● 部分傳統家庭觀念仍植根於中國人心，應抱持傳承及發揚文化精髓的態度，並糾正不合時宜的觀念。 ● 尊重不同的生活方式，並對文化傳承和發展抱持正面態度。 ● 反思如何以正面的價值觀和態度對待長者，讓他們老有所為，共建跨代共融的社會。
需要應用的基本概念	親屬與宗族、家庭與家庭觀念、傳統與現代、計劃生育、人口流動與戶籍制度。
初中的相關學習經歷	學生已經於初中修讀中國語文科，以及個人、社會及人文教育學習領域的各門學科，估計對於中華文化的起源和主要特徵、中國傳統家庭觀念、傳統家庭制度、現代家庭的特點等課題有初步認識。以上各項都有助學生學習本份示例的內容，假如教師認為學生所掌握的基礎知識不足，建議在使用本份示例前先向學生簡略介紹。

乙. 課堂學與教設計

教節	課堂學與教策略及流程安排
課前預習	<ul style="list-style-type: none"> ● 派發學生課前預習工作紙（附件一），要求學生於上課前根據工作紙所提供的兩張家庭相片而回答問題，指出兩者的分別，並初步回答導致這些分別的原因。 ● 教師可以不使用工作紙所提供的相片，而是要求學生從互聯網搜集能反映傳統家庭和現代家庭特色的相片；又或是找尋自己家庭上數代和近年的全家福相片，然後分別貼在工作紙的圖一及圖二空格，繼而回答問題。
1-2	<p><u>引入課題及學生報告（約5分鐘）</u></p> <ul style="list-style-type: none"> ● 教師要求數名學生展示他的課前習作，並向全班報告他們的答案，從而帶出傳統家庭和現代家庭在成員人數及結構上分別（請教師視乎課時而決定報告人數）。 ● 教師表示中國傳統家庭觀念和功能，在現代社會遭到衝擊而有重大變化，在繼後教節將會重點探究；然而在探究衝擊之前，必須認識這些觀念和功能的內涵，作為深入探究的基礎。
	<p><u>教師講授（約15分鐘）</u></p> <ul style="list-style-type: none"> ● 教師派發課堂講授參考資料（附件二），並配合「<u>親屬與宗族</u>」、「<u>家庭與家庭觀念</u>」這兩份基本概念和個人認識，向學生講授與宗族和家庭相關的知識，例如： <ul style="list-style-type: none"> ➢ 利用附件二的資料一及二，進一步說明傳統社會的大家庭和宗族的關係，以及宗族的特點和功能，包括： <ul style="list-style-type: none"> ■ 傳統社會的大家庭通常是數代同堂，情況就如資料一所示《紅樓夢》內的賈府。如曾有學生閱讀該本小說，可邀請他分享對於賈府這類大家庭的意見。 ■ 宗族是指由同姓親屬按家庭聚居的地域而組成的社會群體，它既建基於同姓的親屬，亦為家庭的延伸。宗族讓各家庭有共同的效忠焦點：即是該宗族的祖先，因此非常重視祭祖活動。 ■ 宗族最重要的功能是整合各個同姓家庭，從而令族群團結；同時亦處理家庭之間的糾紛，以及該族的對外事務，擔當管理者及協調者的角色。 ➢ 利用資料三，指出在中國傳統社會，家庭不僅是社會的核心，更承擔經濟、生育、教育、宗教等多種功能，是將整個社會凝聚起來的基本力量。此外，中國傳統家庭是以父權為中心，重視「孝」的觀念，子女須尊敬及供養父母，家庭各成員亦要彼此扶持。 ➢ 利用資料四，指出現代社會的家庭類型已轉為以核心家庭為主，即是由一對夫婦及其未婚子女組成的兩代家庭，家庭成員人數較少。

教節	課堂學與教策略及流程安排
	<p>估計現時大部分學生的家庭類型都會是核心家庭，教師可以考慮在講授期間邀請學生分享他的家庭生活感受；又或是詢問他們如果要在傳統大家庭生活，是否會面對適應問題，以及他們將會如何處理。</p> <ul style="list-style-type: none"> ● 教師表示以上講授內容只是部分中國傳統家庭觀念和功能，旨在提供基礎知識以開展本教節的探究活動，學生須於課後閱讀相關參考資料。
	<p>觀看視頻及個人回應（約 15 分鐘）</p> <ul style="list-style-type: none"> ● 教師派發個人回應及小組討論工作紙（附件三），然後播放荃灣三棟屋博物館的視頻（資料一的視頻 1），並要求學生閱讀工作紙的資料二，以了解三棟屋歷史博物館的由來、建築形態，以及屋內各房間的分布及使用概況，繼而回答工作紙的個人回應問題。 ● 教師邀請學生報告他的答案（請教師視乎課時而決定報告人數）。 ● 教師利用學生的報告為基礎，並結合個人認識而作總結，指出從三棟屋的建築形態，可以體現不少傳統家庭倫理關係和觀念，例如聚族而居、重視祭祖、男性為主導、強調輩份高下、長幼有序。 ● 教師播放北京四合院的視頻（資料一的視頻 2），讓學生進一步了解建築物形態是如何配合家庭倫理關係和觀念的要求。
	<p>小組討論及學生匯報（約 30 分鐘）</p> <ul style="list-style-type: none"> ● 教師將學生分組，並要求他們閱讀工作紙（附件三）乙部小組討論內所列出的各名人物資料，經討論後填寫工作紙所附的表格。 ● 教師請提示學生需要參考之前派發的課堂講授參考資料（附件二），以及課堂講授內容而展開討論。教師亦可考慮將人物分別安排予不同組別討論，毋須讓各組都討論所有人物，以節省討論時間。 ● 學生匯報討論結果，並請教師留意工作紙所列的每名人物，最少宜有兩組學生匯報（請教師視乎課時而決定匯報組別的數目）。
	<p>教師總結及知識增補（約 10 分鐘）</p> <ul style="list-style-type: none"> ● 教師可利用學生的匯報內容為基礎，並結合個人認識而作總結及講授，以增加學生的知識。教師可參考小組討論參考答案（附件四），並視乎情況而考慮是否將該份參考答案派發予學生。 ● 教師宜強調家庭觀念和功能不僅互相配合，並且指導個人的行事方式和對人倫關係的要求；而隨着社會經濟環境的變化，不少家庭的原有功能逐漸消失，或是由社會上其他機構取代（例如家庭的教育功能由學校取代），因而對於傳統家庭觀念帶來重大衝擊。
	<p>安排課後學習活動（約 5 分鐘）</p> <ul style="list-style-type: none"> ● 派發學生課後閱讀資料（附件五），要求學生課後閱讀，加深他們對於傳統家庭觀念和功能，以及傳統四合院建築形態的認識。教師也可以考慮

教節	課堂學與教策略及流程安排
	<p>提示學生不少位於北京市的四合院因為城市發展的需要而被拆卸，這正是探究文物保育與經濟發展爭議的好例子¹。</p> <ul style="list-style-type: none"> ● 要求學生於課後閱讀「<u>親屬與宗族</u>」、「<u>家庭與家庭觀念</u>」這兩份基本概念，以鞏固學習。 ● 教師可以考慮安排前往荃灣三棟屋博物館的實地考察活動，讓學生親自從三棟屋的建築形態，了解中國傳統家庭的倫理關係²。
3-4	<p>引入課題（約 8 分鐘）</p> <ul style="list-style-type: none"> ● 詢問學生對於香港推行家庭計劃的認識，例如看過哪些家庭計劃的宣傳短片、聽過哪些宣傳家庭計劃的口號。當學生表示了他們對於家庭計劃的認識後，教師可派發引入課題資料（附件六），然後播放資料一的視頻及要求學生瀏覽載於資料內的兩張海報（圖一及圖二）。 ● 詢問學生對於視頻內容及兩張海報的意見，例如它的宣傳手法和希望傳遞甚麼訊息（少生孩子以減輕家庭負擔、男士也要承擔家庭計劃）；與當時的社會環境和市民的生育觀念有甚麼關係；今天的宣傳品已較少提及當年的宣傳訊息，是否反映香港推行家庭計劃已有一定成效。 ● 從香港推行家庭計劃而引伸至內地情況，指出內地為了減少人口而從 1980 年代開始，嚴厲推行計劃生育政策。教師播放附件六資料二的兩段視頻，讓學生了解推行情況，並以第二段視頻提出的「人口真的應該被計劃嗎？」這題問題，作為課堂的探究入手點，引發學生思考計劃生育政策對於家庭結構的影響，以及如何導致家庭觀念和功能的轉變。
	<p>教師講授（約 12 分鐘）</p> <ul style="list-style-type: none"> ● 教師可結合「<u>計劃生育</u>」這份基本概念和個人認識，向學生講授推行計劃生育的背景、經過、成效，以及嚴格執行三十多年後所引發的問題。例如： <ul style="list-style-type: none"> ➢ 1953 年第一次全國人口普查後，已有學者（當時擔任北京大學校長的經濟學者馬寅初）指出中國的人口規模和人口迅速增長的形勢，不利於中國的發展，但這些意見未為政府接納。 ➢ 1970 年代初開始，人口數量再次急遽增長，促使政府在 1980 年代初採取嚴厲措施遏止人口增長。計劃生育不僅是夫婦或個人的決定，更是基本國策之一。 ➢ 實行計劃生育使到中國的人口增長率得到有效控制，但自踏入 21 世紀以來，它所引起的人口問題和負面影響亦逐漸顯現。

¹ 教師可參考以下由教育局及借調教師開發的教材：

- 教育局（2011）《改革開放後的中國與全球化的發展》，第 70-74 頁。
- 梁雅怡（2012）〈保育與活化歷史建築—以香港三棟屋及北京四合院為例〉，載於「通識教育科網上資源平台」（<http://ls.edb.hkedcity.net/> 資源→學與教資源→教材套）。

² 教師可參考由香港建築師學會統籌開發，名為「香港建築：中學教材之建築導引」的教材。該教材其中一課為三棟屋博物館的實地考察（http://minisite.proj.hkedcity.net/hkiakit/cht/LS/lesson_4.html）。

教節	課堂學與教策略及流程安排
	<ul style="list-style-type: none"> ● 教師在講授時宜多從家庭觀念和功能方面，解說政策推行的背景和帶來的影響，以配合教學課題的主線。例如： <ul style="list-style-type: none"> ➢ 計劃生育政策針對「早婚早育」、「多子多福」的傳統觀念和家庭的生育功能，藉以降低出生人口的數字。 ➢ 在絕大部分只准生育一名孩子的情況下，傳統的「重男輕女」觀念令不少家庭利用不同的途徑追求生育男嬰，導致嬰兒性別比例懸殊。 ● 教師只須提綱挈領講授，讓學生對於計劃生育政策有基礎認識，有助開展課堂繼後的探究活動就已經足夠。
	<p>小組討論、學生匯報及教師總結（約 25 分鐘）</p> <ul style="list-style-type: none"> ● 教師派發小組討論工作紙（附件七），然後要求學生分組，並在仔細閱讀工作紙各份資料後，討論所附的問題。 ● 學生匯報討論結果（請教師視乎課時而決定匯報組別的數目）。 ● 教師利用學生的匯報內容為基礎，並結合個人認識而作總結，例如： <ul style="list-style-type: none"> ➢ 出生率持續下降，而死亡率則大致保持平穩，令人口增長率同步下降，人口總數亦呈現下降趨勢。 ➢ 家庭規模不斷縮小，這可從家庭戶平均人數從 20 世紀 50 年代的 5.3 人，縮減到 2015 年的 3.02 人；而核心家庭在各類型家庭結構當中的百分比，於 2015 年超過 64%，顯示中國的家庭結構由傳統大家庭逐漸走向小家庭的模式。 ➢ 導致人口總數下降和家庭結構轉變，政府的公共政策是重要因素。中國政府自 1980 年代以來嚴厲推行計劃生育政策，正是典型例子。 ➢ 教師回顧教節開始時提及香港從 1960 年代中期廣泛宣傳家庭計劃，是令到香港出生率下降的原因之一；然而與內地不同之處，是香港主要利用宣傳和教育的方式，與內地從國策的高度來嚴厲推行計劃生育政策不同。 ● 是次小組討論的資料大部分為統計數據，可藉此而培訓學生借助數據而作推論的能力。如教師認為學生仍未十分掌握解讀統計數據的能力，建議在開始小組討論前先向學生簡略指導。
	<p>個案分析、學生匯報及教師總結（約 30 分鐘）</p> <ul style="list-style-type: none"> ● 教師表示推行計劃生育政策，帶來了新的家庭結構和家人關係，當中「421 家庭」和獨生子女成為家中的「小皇帝」，是內地輿論廣泛關注的現象。 ● 教師派發個案分析工作紙（附件八），並要求學生繼續維持分組，仔細閱讀工作紙的兩幅漫畫及個案後，討論工作紙所附的問題。 ● 學生匯報討論結果（請教師視乎課時而決定匯報組別的數目）。 ● 教師利用學生的匯報內容為基礎，並結合個人認識而作總結，例如： <ul style="list-style-type: none"> ➢ 圖一及圖二的分析 <ul style="list-style-type: none"> ■ 因為實行計劃生育政策而令家庭子女數目減少，出現了「421

教節	課堂學與教策略及流程安排
	<p>家庭」這種倒金字塔式的家庭結構。而由於只有一名子女，於是「萬千寵愛集一身」，令獨生子女成為了家中「小皇帝」。</p> <ul style="list-style-type: none"> ■ 傳統家庭觀念和功能的影響也不能忽視，這主要見於圖一的年輕夫婦，以及個案內的夫婦，均承受沉重的養老壓力。這反映了孝順父母的觀念，以及家庭的養老功能，雖然未必如傳統社會那麼重要，但其影響力仍然存在。 <p>➤ 傳統家庭觀念和功能受到衝擊方面，可從個案人物的經歷找出相關例子，並結合「<u>傳統與現代</u>」這份基本概念來說明，例如：</p> <ul style="list-style-type: none"> ■ 婚姻不再是父母之命，婚後生育安排也由年青一輩自主。（個案主角是經自由戀愛而結婚，婚後最初不生育，當事業上了軌道後才生育一名兒子，沒有「多子多福」的觀念。） ■ 隨着社會發展，家庭不再是經濟單位（個案主角都在社會上發展他們的事業），而教育功能（個案主角在學校受教育，大學畢業而成為專業人士）和照顧幼兒的功能，亦逐漸從家庭轉移到社會（個案主角將兒子交予社會上托兒機構照顧）。 ■ 因為婦女地位提升，以及獨生子女獲家中眾人寵愛，令到家庭以男性為軸心、長輩擁有高度權威等傳統觀念受到衝擊（個案中的李小美有自己事業，林大成則要遷就獨生子）。 ■ 家庭仍然有贍養老人的功能，但數代同堂的情境不再存在（個案兩名主角在大學畢業後已不與父母同住，但仍盡供養父母的責任，按月給予父母生活費）。 <p>➤ 不適宜延續的家庭觀念，例如重男輕女、婚姻由父母安排。應該延續的家庭觀念，例如重視孝道、贍養父母、家庭和諧。而需要作出的改變而令其繼續發揮功能，則例如由以往純粹的家庭式養老，而逐漸加入政府政策（社會保障制度、退休制度）和社會養老（安老院、長者護理機構）的元素。</p>
	<p>安排課後學習活動（約 5 分鐘）</p> <ul style="list-style-type: none"> ● 派發課後習作（附件九），要求學生於課後完成。該份習作要求學生代入題目設計的角色而撰寫個人自述文章。學生需要參考附件九提供的各則資料，然後結合個人認識而撰寫文章。習作已附有撰寫內容提示，教師可視乎學生情況而考慮增刪寫作內容及字數要求。 ● 派發學生課後閱讀資料（附件十），要求學生課後閱讀，加深他們對於獨生子女及「421 家庭」的認識。 ● 要求學生於課後閱讀「<u>計劃生育</u>」、「<u>傳統與現代</u>」這兩份基本概念，以鞏固學習。
5-6	<p>引入課題（約 15 分鐘）</p> <ul style="list-style-type: none"> ● 教師回顧之前教節，指出政府的公共政策（嚴厲推行計劃生育政策）導

教節	課堂學與教策略及流程安排
	<p>致家庭結構轉變，連帶家庭觀念和功能都受到衝擊。而在本教節，則會加入改革開放帶來的新形勢這項因素，探究它對當代中國家庭的影響。</p> <ul style="list-style-type: none"> ● 派發引入課題資料（附件十一），然後略為介紹資料一的歌曲「常回家看看」的寫作背景及內容³，繼而播放歌曲及要求學生留意歌詞。播放歌曲後亦可視乎課時而邀請二至三名學生談談他們的感想。 ● 詢問學生是否知道何謂「丁克」家庭，並就學生的回答而指出「丁克」是英語「Double Income No Kids」的第一個英文字母「DINK」的中文音譯，即是「雙收入、無子女」的含義，而這是改革開放新出現的家庭形態。教師簡介「丁克」的意思後，即可播放資料二的視頻。該視頻節錄自一齣以「丁克」家庭為主題的電視劇，而選播片段是以幽默方式指出「丁克」家庭成員的部分心態及日常生活情況。
	<p>第一次小組討論、學生匯報及教師總結（約 25 分鐘）</p> <ul style="list-style-type: none"> ● 教師派發小組討論工作紙（附件十二），然後要求學生分組，並在閱讀工作紙各份資料後，討論所附的問題。教師宜提示學生需要應用之前教節所學的計劃生育政策內容，以及個人對於改革開放的認識而展開討論。 ● 學生匯報討論結果（請教師視乎課時而決定匯報組別的數目）。 ● 教師利用學生的匯報內容為基礎，並結合個人認識而作總結，例如： <ul style="list-style-type: none"> ➢ 導致空巢家庭和「丁克」家庭增加的原因： <ul style="list-style-type: none"> ■ 中國推行改革開放，數以億計農村人口流向城鎮工作。由於受到戶籍制度限制，不能舉家遷移，於是在家鄉只留下年老父母（即下文所說的「空巢家庭」。至於農村人口前往城市謀生的情況，可參閱「<u>人口流動與戶籍制度</u>」這份基本概念）。而在城市，年青人亦可能由於工作關係或希望有更多個人空間，因而不與父母同住，造成無論在農村或城市都出現空巢家庭。此外，改革開放帶來外國思想觀念，影響部分年青人萌生不生育的念頭。 ■ 計劃生育令家庭成員人數減少，假如有年青家庭成員離鄉別井，家中就只剩下年長的父母。而在計劃生育政策下成長的獨生子女一代，部分人受到其成長經歷及生活體驗所影響，萌生追求悠閒生活、不想生育後增加經濟負擔、不希望被家庭約束、自覺不懂得如何照顧下一代等想法，決定不生兒育女。 ➢ 利用宣傳和立法方式促使年青人關心父母能否湊效，要視乎當事人是否具備孝親之心和身處的具體情境。假如當事人沒有孝親之心，即使為了滿足法例要求而回家探望父母，亦未必會令父母開懷。教

³ 教師可參閱〈「常回家看看」（1999 年央視春晚歌曲）〉，取自百度百科網頁 <http://baike.baidu.com/subview/758245/6743024.htm>。

教節	課堂學與教策略及流程安排
	<p>師可以引用孔子所說：「今之孝者，是謂能養；至於犬馬，皆能有養；不敬，何以別乎？」（《論語·為政篇》），指出子女除了要悉心照顧父母外，還要有尊敬的心，這樣才是真正的「孝」。而從資料二的陳女士個案，則可引導學生思考現今內地的實際情況，對於年青人照顧父母起居與健康，其實是有困難，因此政府在社會養老方面的設施應該加強，同時亦需要向僱主加強宣傳，希望他們體諒員工照顧父母的要求。</p> <p>➤ 提示學生可以利用傳統家庭觀念與現代社會之間的衝突作為入手點，考慮婚後應否生育子女。學生需要指出兩者的爭議所在，並從這種觀念在現代社會是否仍再適用，以及個人生育意願的角度提出他們的意見。</p>
	<p>延伸腦圖及學生匯報（約 15 分鐘）</p> <ul style="list-style-type: none"> ● 派發個人回應及小組討論工作紙（附件十三），要求學生先完成甲部個人回應，按題目指示而盡量將所附的腦圖延伸。 ● 教師邀請數名學生報告他們完成的腦圖（請教師視乎課時而決定報告人數）。教師可就學生的報告簡略回應，重點在於檢視學生在其腦圖內的延伸推論是否合理。
	<p>第二次小組討論、學生匯報及教師總結（約 20 分鐘）</p> <ul style="list-style-type: none"> ● 教師要求學生分組，然後集合同組各人所完成的腦圖，互相傳閱後討論工作所附的題目。 ● 學生匯報討論結果（請教師視乎課時而決定匯報組別的數目）。 ● 教師利用學生的匯報內容為基礎，並結合個人認識而作總結，例如： <ul style="list-style-type: none"> ➤ 人口老化危機、獨生子女的成長、年青人不願意生育等，都是政府需要盡快處理的問題。 ➤ 至於政府怎樣改善，則可從增加社會養老設施、積極發揚傳統孝道、提倡「老吾老以及人之老」的美德、從不同途徑教導父母正確培育獨生子女的方法、放寬計劃生育的規定等方面着手處理。 ● 教師概括各教節的學習內容和流程，協助學生理順教學課題的脈絡： <ul style="list-style-type: none"> ➤ 認識中國傳統家庭觀念和功能。 ➤ 計劃生育政策及改革開放帶來的形勢，是導致中國家庭結構出現變化的重要因素。 ➤ 家庭結構變化衝擊了傳統家庭觀念，並轉變其功能。 ➤ 人口老化危機、獨生子女教養、空巢家庭增加、關顧長者的日常起居生活與健康（包括心理和生理）、年青人養老負擔沉重等，都是中

⁴ 該段引文的參考語譯如下：

「現在的所謂孝，就是說能夠養活父母便可以了。即使是狗馬，都能得到飼養；如果內心對父母沒有孝敬之情，那麼和飼養狗馬又有甚麼分別呢？」

教節	課堂學與教策略及流程安排
	<p>國政府需要迫切處理的議題。</p> <p>➤ 以上各項學習內容，都不同程度地與「家庭與家庭觀念」、「親屬與宗族」、「傳統與現代」、「計劃生育」、「人口流動與戶籍制度」等基本概念相關。</p> <p>安排課後學習活動（約 5 分鐘）</p> <ul style="list-style-type: none"> ● 派發課後習作（附件十四），要求學生於課後完成。該份習作可視為是項教學課題的總結，學生須綜合各教節所學，衡量計劃生育的成效及其帶來的問題，從而提出應否調整計劃生育政策的意見。 ● 派發學生課後閱讀資料（附件十五），要求學生課後閱讀，讓學生了解香港近 25 年來家庭形態的部分變化，其實是與內地相似的。教師可視乎情況而在要求學生閱讀該份資料前作簡短介紹，使他們易於理解。 ● 教師宜提示學生根據課程編排，家庭觀念和功能是置於「現代中國」單元，然而其探究範圍並非局限於內地，所以他們需要留意有關香港家庭，以至其他華人地區的類似議題。教師亦可以考慮以香港為具體情境，設計配合本單元主題 2 的教學課題⁵。

-- 學與教參考示例完 --

⁵ 教師可以考慮以香港推行家庭計劃為入手點，並結合香港社會、經濟及文化發展情況，讓學生探究香港家庭結構及觀念轉變帶來的影響，並嘗試提出解決方法。關於香港家庭的發展及轉變，教師可參考趙永佳、丁國輝、尹寶珊編（2015）《家在香港》，香港：香港中文大學香港亞太研究所。

附件一：學生課前預習工作紙

觀察以下兩幅相片，然後回答問題：

圖 一



圖片來源：馮克力（2013）《當歷史可以觀看》，桂林：廣西師範大學出版社，第 87 頁。

圖 二



圖片來源：
政務司司長辦公室、人口政策督導委員會（2014）《集思港益：人口政策諮詢文件》，第 10 頁。

附件二：課堂講授參考資料

資料一：中國古典小說《紅樓夢》中的賈府人物關係圖

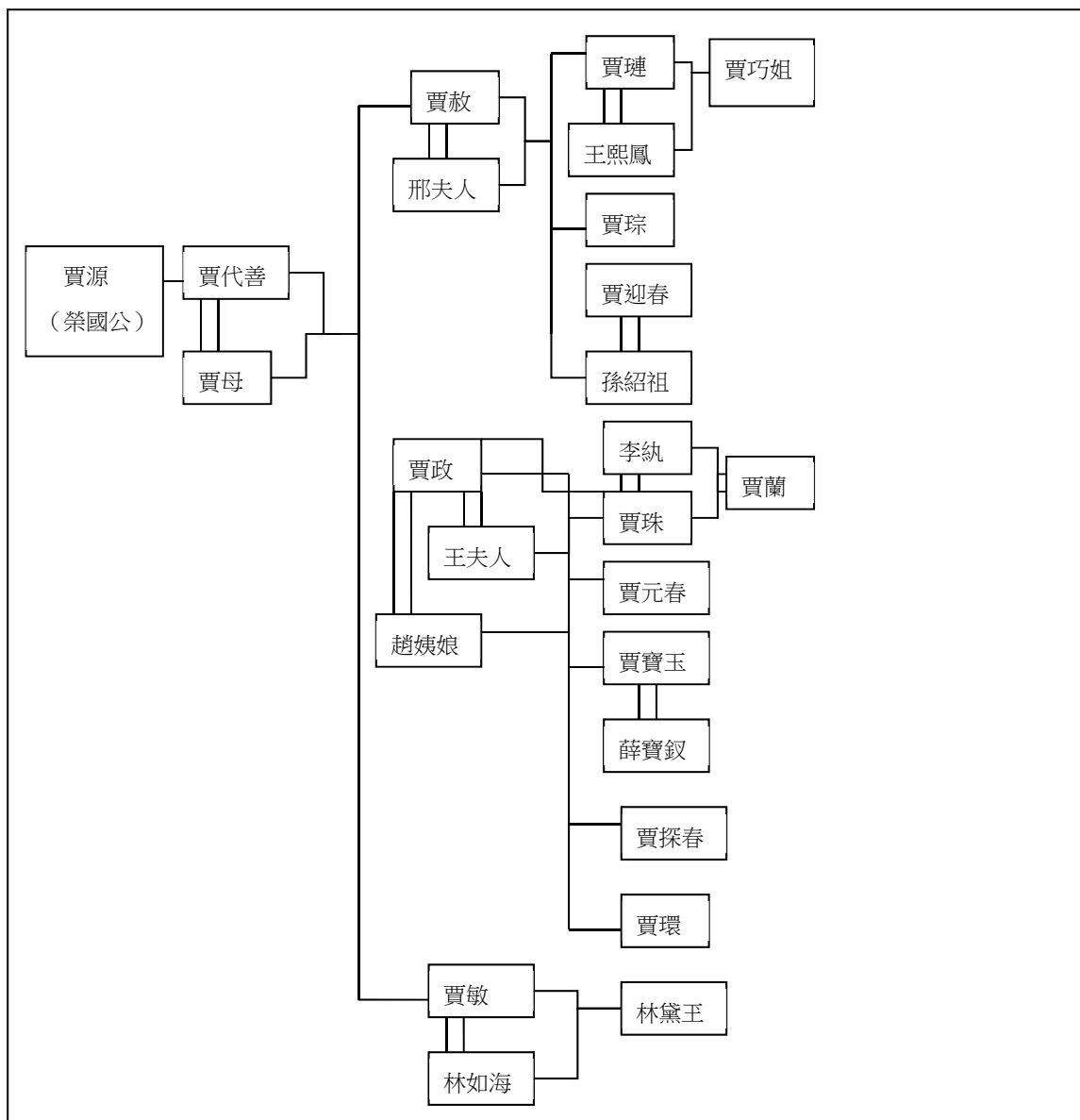

資料來源：〈紅樓夢人物關係圖〉，取自 <http://hk1f4.hklf.org.hk/literary/open/0005/relationships.htm>。

資料二

宗族是指由同姓親屬按家庭聚居的地域而組成的社會群體，強調各家庭都是源於同一祖先，承傳着同一姓氏，一代接一代繁衍延續。在中國傳統社會，宗族最重要的功能，則是整合各個同姓家庭，從而令族群團結。宗族讓各家庭有共同的效忠焦點：即是該宗族的祖先。由宗族統籌祭祖活動，正是令各家庭自覺以延續及壯大

宗族命脈為己任，並促進大家團結一致。聚落之內設有祠堂，內裏安放歷代祖先的牌位及族譜，並且是宗族處理各項族中事務的公共場所。祠堂成為宗族的象徵，代表個人對宗族的歸屬感。

資料來源：節錄及改寫自〈親屬與宗族〉，《通識教育科課程資源冊系列－「現代中國」單元》，第一部分：基本概念。

資料三

中國傳統社會推崇子女以「孝」侍奉父母長輩，一系列傳統家庭觀念亦由此而衍生。「孝」是為人子女的角色規範，父母在生之時，子女必須盡孝，侍奉雙親直至終老。在傳統社會，父母普遍有「養兒防老」的觀念，而且每一家庭成員遇上困難，各成員都有責任互相支援。除了經濟、生育、宗教等功能外，家庭亦為重要的教育場所，由父母及長輩將生活技能、社會規範和價值觀教導下一代。

傳統中國只有四萬多名官吏，維持這樣大的一個國家的秩序，主要力量就在家庭。維持人的行為、道德、秩序是家庭的第一任務，因此極重視家庭之內長幼有序。

家庭也是很重要的宗教組織，當進入祠堂拜祭祖先的時候，會使人想到家族的傳統是一脈相承；而自己身為其中的一分子，有責任維持家族的聲望，不做壞事，因此拜祖先本身有很大維持道德的意義。

資料來源：節錄及改寫自以下文章和書籍

1. 〈家庭與家庭觀念〉，《通識教育科課程資源冊系列－「現代中國」單元》，第一部分：基本概念。
2. 劉創楚、楊慶堃（1989）《中國社會：從不變到巨變》，香港：中文大學出版社，第 45-52 頁。

資料四：現代社會的普遍家庭結構例子（核心家庭）

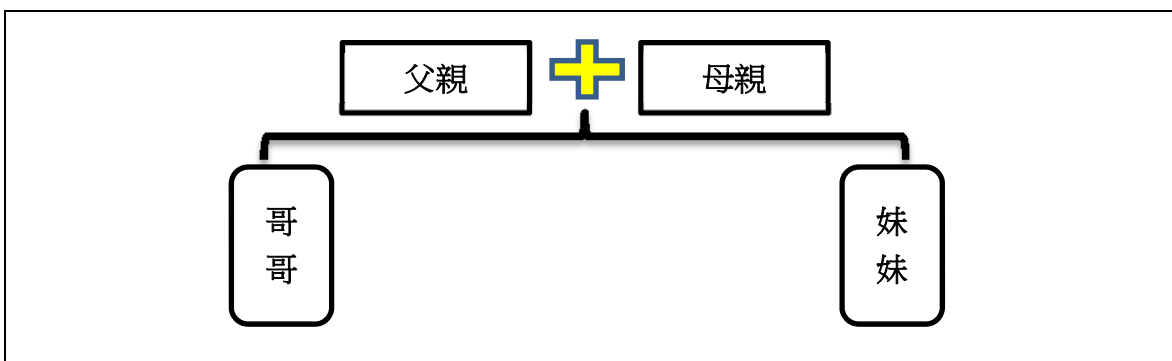

附件三：個人回應及小組討論工作紙

甲部：個人回應

資料一

視頻 1：「客家圍村：三棟屋博物館」（只有背景音樂而無旁白。選播 1:15-1:46）

網址：<https://www.youtube.com/watch?v=DznQmVDWXQ8>

視頻 2：「中國古建築 06：庭院深深」（普通話旁白，中文字幕。選播 1:55-4:20）

網址：<https://www.youtube.com/watch?v=9OpK2qDXdYU>

資料二：荃灣三棟屋歷史博物館相片及相關介紹



三棟屋是典型客家圍村，由陳姓客家人建立。1786 年，陳氏家族從廣東移居本港，擇居荃灣。由於客家人是外來移民，擁有不同的文化、語言和風俗習慣，陳氏家族難以融入本地文化，於是築起圍牆，抵禦海盜和外族的侵擾。這樣一來，同一宗族的家庭便可以生活在同一屋簷下，有利於團結和自衛。從以下左方原來的三棟屋鳥瞰圖及右方現時三棟屋博物館的平面圖，可以看到該建築其實是中國傳統的三進式庭院，即由三排橫向房子組成，因此便有了「三棟屋」的名字，意即三排房子。三棟屋於 1981 年被列為法定古蹟，並於 1987 年改建成博物館，開放予公眾參觀。

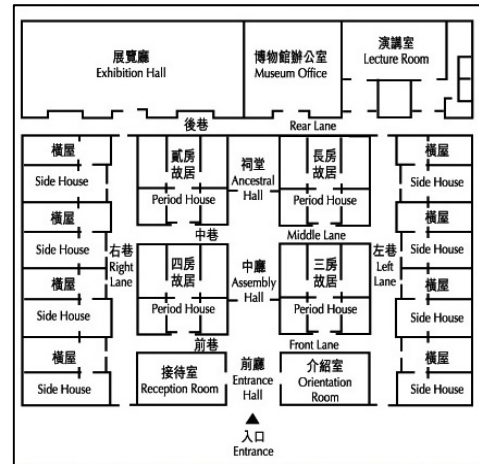

三棟屋這座傳統民間大宅，其建築空間可以體現中國文化的倫理關係。在三棟屋的中軸上是宗族的祠堂，是供奉先人和宗族商討事情的地方。廳與廳之間由天井分隔。神龕安放在祭祀廳內，這地方也是整座三棟屋最重要的建築空間，表明了祖先是一家之核心，藉以表達對祖先的敬意。此外，如果族人添了男丁，就會在中廳掛上已燃點的燈籠，即是俗稱的「點燈」儀式。

三棟屋的祠堂兩旁分別為四間獨立的居室，是不同兄弟的居所。最好的廂房會按輩份安排給宗族的長輩，而每名兄弟也各自有自己的廂房。有了孩子之後，他們和孩子亦會住在同一廂房，直至孩子長大。當孩子長大成人後，傳統的客家族人仍然會一起居住。因此，客家族人會在房子旁再興建新房子供後嗣居住，並同時興建一些儲藏室以儲藏耕種用具和收成品。

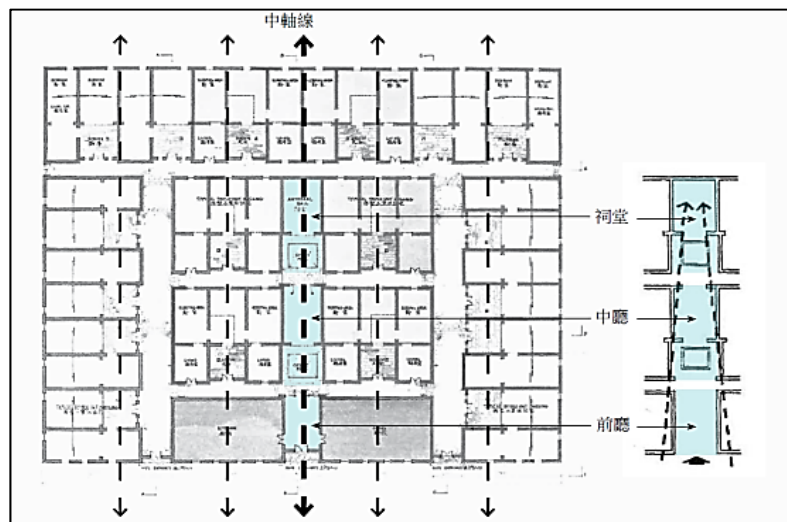

資料來源：首三張相片由教材開發者於三棟屋博物館拍攝，其餘節錄及改寫自以下網頁、教材和書籍

1. 三棟屋博物館官方網頁
http://www.heritagemuseum.gov.hk/zh_TW/web/hm/museums/samtunguk.html
2. 香港建築師學會高中通識教育教材，取自
http://minisite.proj.hkedcity.net/hkiakit/cht/LS/lesson_4.html
3. 周家建等編著（2010）《建人建智：香港歷史建築解說》，香港：中華書局，第 246-247 頁。

人物二：文陳頌嫻

文陳頌嫻五十七歲，是文氏家族的媳婦。嫁入文氏四代同堂的大家庭後，悉心照顧翁姑、相夫教子，家庭生活美滿。她與丈夫育有三子一女，數年前丈夫去世，幸好子女已長大成人，而且孝順有嘉，她得以安享晚年，毋須為生活擔心。

人物三：鄧遠

鄧遠是鄧氏家族後人，家族擁良田多頃，族人從事農耕，彼此分工合作，供應家族生活所需，足以自給自足。然而鄧遠為了追求個人從商創業的理想，不顧父親反對而毅然離開家鄉到省城廣州闖天下，可惜人地生疏，際遇欠佳，最終營商失敗而要返回家鄉，生活才得到保障，並自此打消了再向外闖的念頭。

人物四：侯順

侯順有六兄弟，他排行第六，只要兄長發號司令，就要聽從。他曾內心發問：「為何又是我要讓人？」「為何又被長輩吩咐做事？」頗有不公平的感覺。然而想到彼此是一家人，血濃於水，無謂斤斤計較，於是順着他們的意思處事。後來父親去世，由長兄繼承父親在家中的地位，他明白到長幼有序的原則，沒有任何怨言。

人物五：楊家聲

楊家聲在傳統大家庭長大，自幼在父親的教導下飽讀詩書，規行矩步，掌握了待人處世的道理。他明白到將來為人父親，也要好好教育下一代，將社會的規範及價值觀授予子女，讓他們了解世情和人際交往之道。

人物六：彭吉祥

彭吉祥每逢時節都與家人一起祭祖，他認為祖先在天之靈會庇祐子孫，福蔭後人。此外，他亦深信祭祖活動可以促進家庭和諧，進而使宗族團結。

討論題目

根據以上六名人物的行事經歷而完成下表，第六名人物已經完成，可作為參考例子。

人物	所展示的傳統家庭觀念	所展示的傳統家庭功能	與其行事經歷的關係 (根據人物的資料及就你所知而加以說明)
廖繼祖			
文陳頌嫻			

人物	所展示的傳統家庭觀念	所展示的傳統家庭功能	與其行事經歷的關係 (根據人物的資料及就你所知而加以說明)
鄧遠			
侯順			
楊家聲			
彭吉祥	重視家庭和諧、慎終追遠	宗教功能	彭吉祥重視祭祖活動，讓每名家庭成員從小參與祭祖活動，正是要維持和傳承慎終追遠的觀念，並且借助祭祖活動，增強家庭成員之間歸屬感，有助促進家庭和諧。

附件四：小組討論參考答案（教師可視乎情況而考慮是否派發予學生參考）

人物	所展示的傳統家庭觀念	所展示的傳統家庭功能	與其行事經歷的關係
廖繼祖	傳宗接代、重男輕女、重視血緣關係、宗族為本	生育功能、宗族繁衍	從廖繼祖催促幼兒早日成家立室的行動，反映傳統家庭強調宗族血脈的延續，家庭成員有責任繁衍下一代；而且婚姻應該遵從「父母之命，媒妁之言」，個人擇偶意願只屬次要因素。
文陳頌嫻	養兒防老、孝順父母	養老功能、保障功能	文陳頌嫻年輕時要照顧翁姑，到她年老時由子女照顧，正好反映了父母養育子女成人，而日後子女則負起照顧年老父母的責任，反映家庭在傳統社會中能提供生活照顧和保障的功能。
鄧遠	以集體、家庭為重，個人意願不是主要考慮因素	經濟功能、保障功能	鄧遠的經歷反映了中國以農立國的特色，傳統家庭既是經濟生產的單位，也是消費的單位，家庭成員透過自給自足的農耕方式來滿足生活需要。在傳統社會，個人離開家庭就可能遇上困難；但當外闖失敗，也可以返回家鄉，所以家庭也是一個社會經濟安全的保險制度。
侯順	父權為家庭中心、長幼有序、兄友弟恭	維持秩序的功能	侯順的行事展示出長幼有序、兄友弟恭的要求；亦反映了家庭建基於血緣關係，由於血濃於水，彼此均願意付出，並遵守道德倫常。在名份已經確定的情況下，各人能融洽相處，同時亦可顯示家庭是維持秩序的基本組織。
楊家聲	尊敬父母、待人以誠	教育功能	楊家聲在待人處事深受家庭教育影響，這反映在傳統社會，一般孩子學習外界事物都始於家庭教育。父母透過教育和日常生活，將社會規範和價值觀傳予下一代，所以家庭有將個人融入社會的重要功能。
彭吉祥	重視家庭和諧、慎終追遠	宗教功能	彭吉祥重視祭祖活動，讓每名家庭成員從小參與祭祖活動，正是要維持和傳承慎終追遠的觀念，並且借助祭祖活動，增強家庭成員之間歸屬感，有助促進家庭和諧。

附件五：學生課後閱讀資料

資料一

傳統家庭觀念和功能

- 生育：傳統中國以農立國，非常重視勞動力，生育因而成為家庭首要的功能。所謂「不孝有三，無後為大」，婚姻的一個重要目的就是為了生兒育女，傳宗接代。
- 生產和消費：在傳統社會，家庭是獨立的生產和消費單位，「男耕女織」的分工，成為維持家庭經濟生活的基礎。
- 撫養和贍養：中國自古以來就認為家庭必須承擔撫養子女和贍養老人的責任，並由此而發展出「孝」的觀念。為人子女，不僅需要在物質方面供養父母，而更為重要的是精神上的敬愛和慰藉。
- 教育：中國古代很重視家庭對子女的教育作用，由父母教導子女待人處事的道理和道德要求，至於知識的傳授則主要是通過家族中的私塾。
- 情感和保護：古人用「天倫之樂」來概括家人之間融洽相處所產生的樂趣，而這種樂趣是家庭特有的功能。此外，大家庭可以在個體家庭遇到困難時，及時給予各方面援助，又或是調解糾紛。
- 維持家族利益及政治穩定：傳統社會的婚姻是以家庭利益為核心，所謂「父母之命，媒妁之言」，甚少考慮當事人的意願。至於維持政治穩定方面，這主要表現於傳統社會的上層階級，在婚姻關係上講求「門當戶對」，通過婚姻達到政治上聯盟的目的。

家庭觀念和功能在現代社會的轉變

- 現代婚姻的特點，是愛情成為婚姻的主導因素及基礎，有助保證兩性平等。而且隨着現代社會出現家庭小型化和核心化趨勢，婚後的家庭生活有以下特點：
 - 女性走出家門，打破「男主內、女主外」的傳統分工模式；而且由於女性經濟地位提高，男尊女卑的觀念已有很大轉變。
 - 夫妻互相依賴，注重「兩人世界」的活動。
 - 夫妻感情的好壞，直接影響到親子之間的感情。

- 傳統家長制的權威逐漸消失，父母打罵子女的現象愈來愈少，家庭成員之間的關係趨向平等，呈現平權化趨勢。
- 子女數目減少，以及子女長大或結婚後傾向不與父母同住，使到傳統意義上的「天倫之樂」難以實現。現代通訊科技的發展，可為非同住的親人提供便捷的溝通途徑；然而若從促進親人情感的效果而言，始終及不上面對面溝通。
- 現代社會要求勞動者具有較高的文化水平，以至專門的生產知識和職業技能，而這些教育是家庭難以提供的，必須由社會來承擔。學校成為青少年接受知識和職業教育的場所，家庭只保留傳授人倫道德及文化習俗的功能。
- 隨着社會發展和人口老齡化趨勢日益明顯，原來由家庭承擔的贍養老人功能，部分已轉由政府 and 社會來承擔。例如政府建立了社會保障制度、養老保險制度；由國家、企業或個人興辦養老院、老年人康復中心等旨在服務及照顧長者的機構。
- 現代家庭已逐漸脫離生產的功能，而以消費為重心，通過消費來滿足家庭各成員多樣化與不同層次的需要。

資料來源：節錄及改寫自以下文章

1. 周智娟、康祥生〈當代中國的家庭變革〉，《決策與信息》，2015年第3期。
2. 楊菊華、何焯華〈社會轉型過程中家庭的變遷與延續〉，《人口研究》，第38卷第2期，2014年3月。
3. 高曉雷、高亮〈中國家庭功能變遷淺析〉，《現代營銷（學苑版）》，2010年第10期。

資料二

傳統四合院的建築特點

- 四合院指由東、西、南、北四面房子圍合起來，並以正房（位處北面）、東西廂房圍繞中間庭院而成的住宅。這種住宅形式始於元、明，現存的四合院則多數建於清代。
- 四合院的房間佈局與使用分配，體現了中國傳統社會長幼有序的觀念。內宅中位置優越的北面正房給老一輩的老爺、老太居住，東側由正室居住，西側由偏房居住。東西廂房則由晚輩居住，長子住東廂，次子住西廂。單身女眷住後院，傭人住倒座房（大門兩邊的房間）。
- 四合院的四面房屋各自獨立，大門後有影壁相隔，構成對外封閉的建築形式，私隱度很高。而在院內，四面房門都開向庭院，家人通過庭院和中軸通道溝通，形成圓融和睦的環境，象徵一家人和諧相親，體現了傳統中國大家庭的觀念。
- 四合院的整體設計配合政治等級秩序。中型和小型四合院是普通居民的住所，大型四合院則是官員的住所，體現了等級尊卑。
- 現時北京市出於城市發展的需要，不少四合院被拆卸，引發保育四合院的爭議。

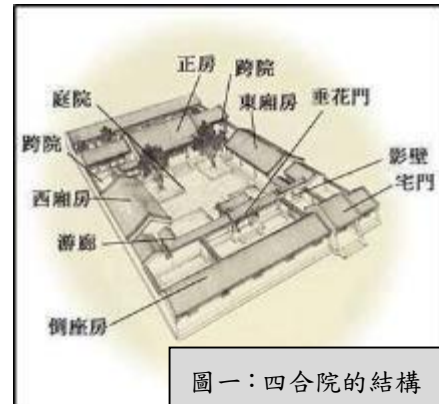

圖二：已故京劇名伶梅蘭芳在北京市的故居，是典型的四合院建築。



圖三：正在拆卸的北京市四合院建築群。

資料來源：

1. 文字資料節錄及改寫自教育局（2011）《改革開放後的中國與全球化的發展》，第 70 頁。
2. 圖一取自華夏文明網
http://big5.ce.cn/gate/big5/cathay.ce.cn/file/200706/29/t20070629_12006159.shtml
3. 圖二及圖三由教材開發者於北京拍攝。

附件六：引入課題資料

資料一：宣傳家庭計劃的短片及海報

視頻：「兩個夠晒數」（1975 年電視宣傳片，中文字幕，片長 34 秒）

網址：<http://www.famplan.org.hk/fpahk/zh/template1.asp?style=template1.asp&content=info/tv-ad.asp>

圖一：1969 年的宣傳海報

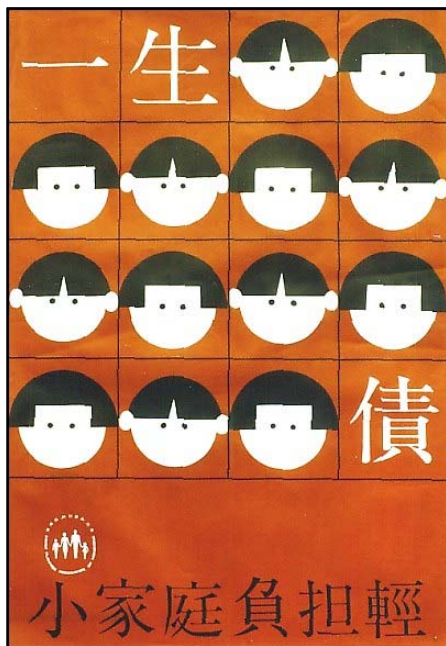

圖二：1983 年的宣傳海報

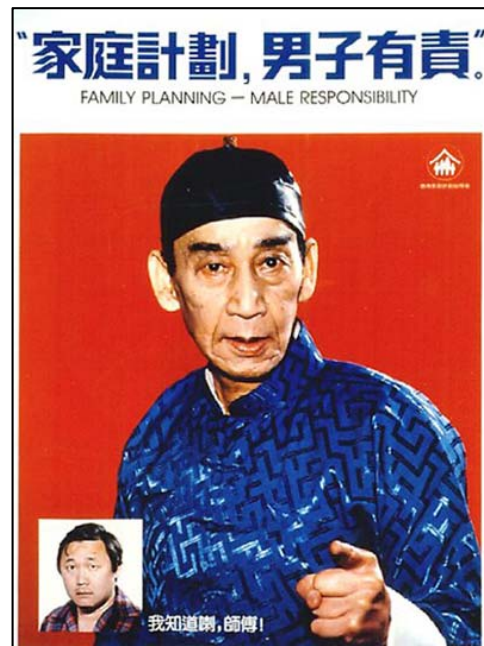

資料來源：圖一及圖二均取自香港家庭計劃委員會網頁

<http://www.famplan.org.hk/fpahk/zh/template1.asp?style=template1.asp&content=info/poster.asp>

資料二：內地計劃生育政策資料

視頻 1：「有線中國組專題之一孩政策（一）」（粵語旁白，中文字幕。選播 02:32-03:51）

網址：http://cablenews.i-cable.com/webapps/news_video/index.php?news_id=457611

視頻 2：「鳳凰大視野：十字路口的計劃生育（一）」（普通話旁白，中文字幕。選播 24:55-25:51）

網址：<https://www.youtube.com/watch?v=ORSbpzL8A-g>

附件七：小組討論工作紙

資料一：1982-2013 年中國人口增長比率的變化

	1982	1990	1995	2000	2003	2008	2010	2013
出生率(%)	22.28	21.06	17.12	14.03	14.03	12.41	11.9	12.08
死亡率(%)	6.6	6.67	6.57	6.45	6.40	7.06	7.11	7.16
自然增長率(%)	15.68	14.39	10.55	10.55	6.01	5.08	4.79	4.92

資料來源：

中華人民共和國國家統計局編《中國統計年鑑 2014》，取自國家統計局網頁

<http://www.stats.gov.cn/tjsj/ndsj/2014/indexch.htm>

資料二：中國家庭戶的平均人數變化

年份	1950 年代之前	1990 年	2010 年	2015 年
家庭戶的平均人數	5.3 人	3.96 人	3.10 人	3.02 人

資料來源：〈新新視點－中國家庭發展報告 2015（圖解）〉，取自中國家庭文化網

http://www.chinafc.org.cn/index.php?option=com_flexicontent&view=items&cid=11&id=4165&Itemid=42

資料三：2014 年底中國各類型家庭所佔的百分比

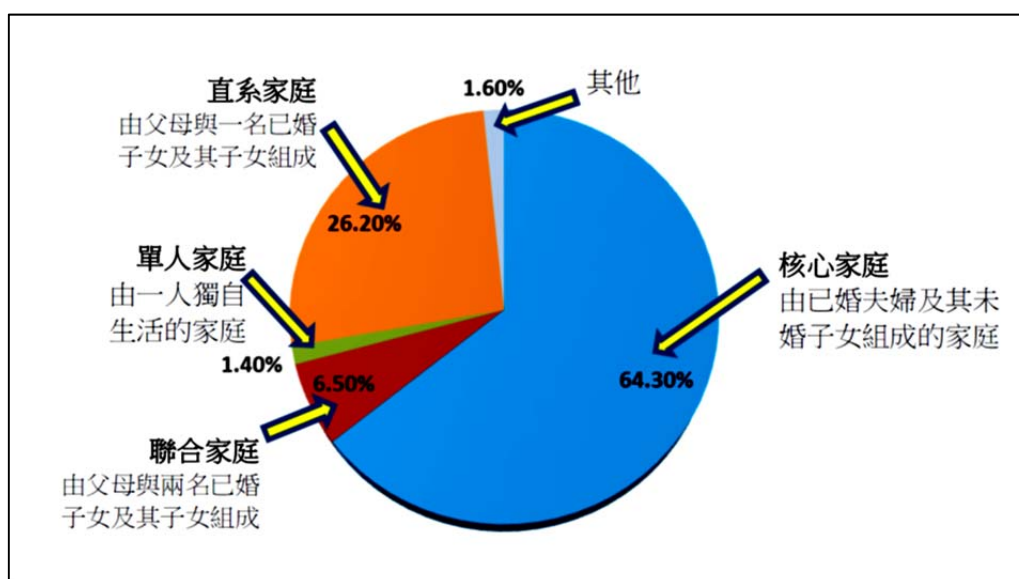

資料來源：〈新新視點－中國家庭發展報告 2015（圖解）〉，取自中國家庭文化網

http://www.chinafc.org.cn/index.php?option=com_flexicontent&view=items&cid=11&id=4165&Itemid=42

資料四：計劃生育政策的變化

時期 / 年份	政策的基調	政策的主要內容
1950 年代	放任與鼓勵生育	毛澤東認為「中國人口眾多是一件極大的好事」 ¹ 。北京大學校長馬寅初曾經提出控制人口增長的建議，但未被政府採納 ² 。
1960 年代	提倡限制生育政策	在城市和人口稠密的農村提倡節制生育，適當控制人口自然增長率，並於 1964 年設立國家人口和計劃生育委員會。
1970 年代	寬鬆執行計劃生育政策	鼓勵男女晚婚晚育、夫婦拉長兩胎之間的時間隔、一對夫婦少生子女。
1980 年代	嚴格執行計劃生育政策	明確規定「除在人口稀少的少數民族地區以外，要普遍提倡一對夫婦只生育一個孩子」 ³ 。1982 年，計劃生育被寫入憲法，定為基本國策。
1990 年代初開始	逐步放寬計劃生育政策	內地 31 個省市自治區陸續實行夫妻雙方都是獨生子女，准許生第二胎。河南省（全國人口最多的省份）於 2011 年實行，是最後實行這項政策的省份。
2013 年 12 月		其中一方屬於獨生子女的夫婦，可以生育兩名孩子，簡稱「單獨二孩」。
2015 年 10 月		全面實施一對夫婦可生育兩名孩子的政策。

資料來源：節錄及改寫自以下文章

- 〈計劃生育與二胎新政〉，取自文匯網，<http://sp.wenweipo.com/2013ertai/>
- 〈人口增長：「單獨」生二胎：「計生」生變？〉，《文匯報》，2012 年 12 月 3 日。

¹ 毛澤東〈唯心歷史觀的破產〉，收於《毛澤東選集》（第四卷），北京：人民出版社，1961 年。另見中國共產黨新聞、文獻資料網頁 <http://cpc.people.com.cn/GB/64184/64185/66618/4488973.html>。

² 關於馬寅初控制人口的觀點，可參閱他的著作《新人口論》（北京：北京出版社，1979 年。香港公共圖書館索書號 542.1 7133）。

³ 〈中共中央關於控制我國人口增長問題致全體共產黨員共青團員的公開信〉，取自新華網 http://news.xinhuanet.com/ziliao/2005-02/04/content_2547034.htm。

討論題目

1. 根據資料一至三，中國的人口總數及家庭結構有哪些變化趨勢？從何得知？

	變化趨勢	根據哪些資料的情況看出這種趨勢？為甚麼？
人口總數		
家庭結構		

附件八：個案分析工作紙

資料一

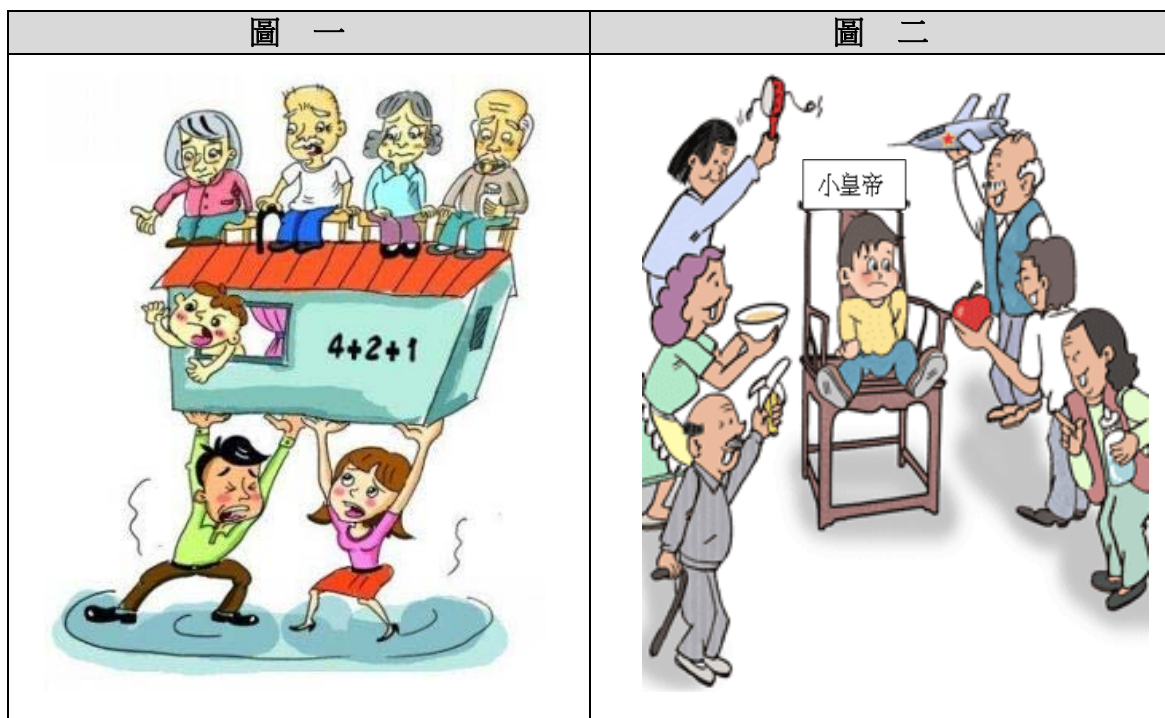

資料來源：

1. 圖一取自 5068 兒童網 <http://news.5068.com/childedu/taijiao/127440.html>。
2. 圖二取自時事報告網 http://www.ssbgzzs.com/cz/qsyk/201112/t20111201_407806.shtml。

資料二：人物個案（個案內的人物姓名均為虛構）

林大成及李小美都是於八十年代在內地出生的獨生子女。他們大學畢業後為追求生活上有較多私人空間，於是搬離自己家庭在外租屋居住。兩人在朋友的社交聚會上認識，彼此相戀不久即結婚。婚後兩人為發展事業，暫不計劃生育孩子，亦不能經常回家探望雙方父母，只可按時給予基本生活費。

婚後五年，他們的事業漸上軌道，於是願意養育孩子，誕下獨子美成。由於兩人都需要工作，在日間就將美成交予托兒服務機構照顧，直至晚上才接回家，所以和兒子相處的時間甚少。美成日漸長大，加上又是獨子，他們因而盡量滿足兒子在物質上需要，甚至流於溺愛及縱容，美成漸漸為家中的小霸王，頗為任性。大成身為人父，也要放下權威，採取忍讓的態度才較易與兒子溝通。

另一方面，雙方的父母已經退休，他們同時要養育四名老人及一名兒子（即所謂的「421 家庭」），即使已是中產階級，亦感到壓力日大。

受到衝擊的傳統 家庭觀念和功能	從個案甚麼地方可見？並略作解說。

3. 承接上題，你認為受到衝擊的傳統家庭觀念，哪些已經不適宜在現代社會延續？為甚麼？至於應該延續的傳統家庭觀念，又需要作出甚麼改變，使其可以在現代社會繼續發揮功能？試在以下兩表加以說明。（各表的第一格已完成部分內容，可作為參考例子。）

表一：

<u>不適宜延續的家庭觀念</u>	<u>不適宜延續的原因</u>
重男輕女， 家庭以男性 為軸心	在現代社會，女性地位因為……(指出具體原因)而提高，所以……

表二：

應該延續的家庭觀念	需要作出的改變，使其繼續發揮功能
孝順父母	為人子女，孝順父母是應盡的責任。在現代社會，子女未必如傳統家庭般與父母同住；但即使如此，子女也可以透過不同方式表達孝意，例如……

附件九：課後習作

資料一：一幅刊於內地報刊的漫畫

力不從心的「80後」



資料來源：取自中國網 http://www.china.com.cn/info/node_7103405.htm

資料二

內地一份報刊調查了 1,612 名「80 後」（其中獨生子女佔 40.1%），74.1% 的人表示生活工作壓力大，照顧父母力不從心；68.4% 的人表示要承擔多名老人的養老負擔；50.1% 的人表示生活在兩地，無法把父母接到身邊照顧；37.7% 的人表示養老院等社會養老機構無法讓人放心。

資料來源：節錄及改寫自〈力不從心 74.1% 青年 焦慮父母養老問題〉，取自中國網 http://www.china.com.cn/info/2010-10/27/content_21214661.htm

資料三

「80 後」一直被視為幸福的一代。他們不少是獨生子女，父母疼愛有加；然而他們慢慢發現，自己承載了家庭的全部希望，成為壓力最大的群體，甚至成為社會上充滿爭議的一群人，頗多輿論對他們持負面看法。另一方面，「80 後」也發現要組建一個小家庭已非易事，而婚後維持一個小家庭的正常運轉就更加困難。他們沒有傳統家庭結構中兄弟姐妹的幫助，但又要同時承擔為人父母與供養年老父母的責任，讓他們身負不可承受之重，這就是獨生子女一代面臨的真實窘境。

資料來源：節錄及改寫自以下文章

1. 〈今後靠誰來養老〉，《中國青年報》，2014 年 3 月 11 日。
2. 朱雋〈「421 家庭」頂樑柱很疲憊〉，《羊城晚報（全國版）》，2011 年 6 月 3 日。

資料四

在「421 家庭」，一家人的愛幾乎都傾注在第三代的獨生子女身上；然而最上兩代人的育兒觀念往往存在差異，對於如何教育子女出現分歧，不僅影響對孩子的教育，甚至破壞家庭和睦。有學者指出，傳統家庭是父權至上；但在一個典型的「421 家庭」，權力最大的並不是年齡最大的家長，而是年齡最小的獨生子女。而對獨生子女過分溺愛，容易令孩子形成「唯我獨尊」、「以自我為中心」的性格傾向。

資料來源：節錄及改寫自陳祥蕉、解明靜〈「421 家庭」，讓中國青年盡折腰？〉，《南方日報（全國版）》，2010 年 9 月 3 日。

資料五

中國是全世界老得最快的國家之一，2011 年短短一年，就增加了 700 萬名超過 60 歲的老人，超過歐洲所有老年人口的總和。預計到了 2050 年，中國老年人口總量將超過 4 億，將比美國的總人口還要多。而更需要留意的，是歐美日等先進國家的人口老化進程，屬於「邊富邊老」或「先富後老」，社會已積累了大量財富，建立起健全的養老金制度，退休老人可以依靠養老金安度晚年。而中國卻是在尚未實現現代化的情況下，提前進入老齡化社會，形勢因而更為嚴峻。

人口老化，也是年輕人要面對的問題。伴隨着超低生育率，還有愈來愈多缺乏傳統家庭支援網絡的「421 家庭」，這就使得中國的獨生子女一代，在為個人前途而在職場打拼的同時，下班回家仍然憂心忡忡及感到肩上沉重的壓力。

資料來源：節錄及改寫自邱莉燕〈老化的中國，來不及準備退休金〉，《遠見雜誌》，2012 年 12 月 1 日。

習作題目

假設你是資料一漫畫內的「80 後」，試參考以上各則資料，然後綜合撰寫一篇個人自述文章（須以「我是一名中國的『80 後』……」為文章開首，字數為 600-800 字），就以下各項說明你的成長歷程、壓力、感受及看法：

- 成長階段父母對你如何照顧？對你的個人性格有甚麼影響？
- 對於社會上關於獨生子女的負面批評，你有甚麼感受及回應？
- 現時你面對哪些工作及家庭方面的壓力？準備如何處理？
- 對於培育下一代有何看法？如果可以生育第二名孩子，會否考慮？為甚麼？
- 除了自己供養父母外，你希望政府提供哪些協助？（提示：中國現時正面對嚴峻的人口老化危機，需要考慮政府的承擔能力。）
- 其他（如有）

設題原意

評估重點

該份習作要求學生參閱各則資料之後，代入特定的角色（一名中國的「80後」）而綜合撰寫一篇個人自述文章，從而考核學生對於「家庭與家庭觀念」、「親屬與宗族」、「計劃生育」等概念的掌握與運用，並且需要將其看法及感受，置於所代入的角色的情境之中而加以發揮。至於能力方面，學生需要綜合題目提供的資料和個人認識而撰寫文章，以展示其綜合、敘述、分析、解難、評論和提出建議的能力。

預期學生表現

- 知識
 - 學生可參考題目所列出的項目而撰寫其個人自述文章，並要在文章內展示掌握以下的知識，例如：
 - 獨生子女普遍的成長經歷，都是受到父母寵愛，於是形成自我中心、任性、獨斷獨行等性格。
 - 社會上有意見認為獨生子女是溫室內的花朵，經不起考驗及壓力，而且不懂得與人合作。學生可以評論這些意見是否恰當。
 - 針對現時獨生子女所承受各種壓力（工作、育兒、養老）而提出解決方法。
 - 根據個人成長經歷、傳統家庭的支援系統、現時及未來的家庭負擔等因素，綜合考慮應否生育第二名孩子。
 - 理解國家的處境而提出養老政策的建議，包括考慮採取彈性的退休政策；支援和鼓勵民間資本成立養老機構及護理機構；建立與國家經濟發展情況相適應的社會保障體系，保障長者的生活和醫療所需。
 - 其他相關意見。

- 能力
 - 準確理解所代入的角色的處境，從而提出個人感受和意見。
 - 應用已掌握的知識和概念，分析題目資料所見的現象。
 - 針對問題根源，並按自己擁有的資源及面對的局限，提出解決方法。
 - 提取及詮釋文字資料中的主要訊息，並利用相關例子配合解說。
 - 從正面的角度提出建議，以解決現存的問題。

附件十：學生課後閱讀資料

資料一

計劃生育政策於 1980 年代開始在全國推行，此後出生的中國城市人口，絕大多數都是獨生子女。經過 30 多年，這批「獨生子女一代」（One-Child Generation），人數已超過 1 億，有些已經為人父母，他們將會成為主導中國社會的中堅力量。

獨生子女一代的特點，是他們集萬千寵愛於一身，家中兩代人的資源都集中在他們身上。只要是在父母和祖父母的能力範圍之內，他們不費吹灰之力就可得到最好的東西。不過他們同時也背負着兩代人的期望，所受的壓力也是不輕。獨生子女一代在充足照顧和擁有豐富資源下，當中不少人沒有責任感，亦欠缺解決困難及社交的技能；他們或會傾向自我中心，但同時又很難建立自我形象；他們大多被溺愛，卻又缺乏愛與被愛的能力，亦少了點同理心。

另一方面，獨生子女一代缺少和同輩親人在同一屋簷下生活的經歷，因此他們會將「親情」這個概念，狹隘地視為只是與父母之間的直系感情。至於非直系親屬之間的親情聯繫，在獨生子女一代中大為削弱。對於他們來說，老一輩人那種和兄弟姐妹一起成長的經歷是非常陌生的，那種大家庭的生活感受更是難以想像。

資料來源：節錄及改寫自以下文章

1. 李臻〈在一孩新世代脫穎而出〉，《信報財經新聞》，2015 年 6 月 23 日。
2. 楊鑫宇〈重構獨生子女的親情觀〉，《人民日報（海外版）》，2015 年 1 月 24 日。

資料二

獨生子女在人格社會化方面的弱點不是與生俱來的，而是受後天環境和教育的影響；因此，「獨生子女任性病」，是需要社會開出處方來共同診治的。

首先，要轉變家庭教育觀念。每個家庭都要從「保姆式」教育轉變過來，要給獨生子女合理的愛，培養他們的獨立能力、自理能力、勤儉節約和吃苦精神。此外，家庭也要重視對孩子的愛心教育，讓孩子自愛與愛人，對他人與社會要有愛心。

其次，要加強學校教育，提高獨生子女的心理素質，並且重視指導獨生子女的學習方法，以及培養他們掌握生活技能。而在社會方面，則要通過各種宣傳媒體，引導獨生子女確立正面價值觀，從而形成較強的社會責任感。

資料來源：節錄及改寫自以下文章

- 張培國〈獨生子女「任性病」，還需開好社會診方〉，《東湖評論》（荊楚網），2015 年 1 月 19 日。

資料三

自計劃生育政策實施至今，第一代獨生子女已經開始步入婚嫁年齡，這就使得社會上出現了以兩個獨生子女為核心的新家庭模式----「421 家庭」模式，指家庭中包括夫妻雙方父母四名老人、夫妻二人、未成家的孩子一人。這種新家庭模式的產生，為社會帶來了許多新問題。「421 家庭」算是一個倒金字塔式家庭結構，也是最脆弱的家庭結構。一來，兩個家族未來的命運完全指望在一名孩子身上；二來，「421 家庭」沒有傳統家庭結構中的兄弟姐妹成員，作為家庭核心的「2」，要共同供養四老及一兒，實在非常吃力。

社會不斷發展，對個人能力的要求不斷提高，年輕夫婦首先要面對的就是工作壓力。其次，每名父母都希望自己孩子長大後出人頭地，所以從小就希望給自己孩子最好的生活和教育，無形中給年輕夫妻帶來了更大壓力。至於四名老人的贍養問題，又給夫婦帶來新要求。

長期以來，中國社會最主要的養老模式是家庭式養老，所謂「養兒防老、積穀防饑」，是沿襲多年的至理名言。然而當家庭結構產生變化，獨生子女經濟能力不足、無暇照顧父母等家庭難題，就會愈發凸顯。而除了經濟壓力外，若四名老人一起生活，相互之間的關係也較難調和，或會令家裏出現紛爭。

總括而言，中國迎來「421 家庭」時代，年青一代肩上的壓力實在是空前的。

資料來源：節錄及改寫自以下文章

1. 李鶴〈現代家庭的倒金字塔模式----析「421」家庭面臨的困境〉，《語文學刊》，2012 年第 12 期。
2. 熊培雲〈421 家庭〉，《新京報》，2010 年 10 月 23 日。
3. 〈中國迎來「421 家庭」時代 當代青年壓力空前〉，中國新聞社，2010 年 8 月 25 日。

附件十一：引入課題資料

資料一

視頻：《常回家看看》（普通話歌曲，中文字幕。選播 00:00-02:27）

網址：<https://www.youtube.com/watch?v=ldBun5Iblrg>

歌詞：找點空閒 找點時間領着孩子 常回家看看
帶上笑容 帶上祝願 陪同愛人 常回家看看
媽媽準備了一些嘮叨 爸爸張羅了一桌好飯
生活的煩惱跟媽媽說說 工作的事情向爸爸談談
常回家看看 回家看看 那怕給媽媽刷刷筷子洗洗碗
老人不圖兒女為家做多大貢獻 一輩子不容易就圖個團團圓圓
常回家看看 回家看看 那怕給爸爸捶捶後背揉揉肩
老人不圖兒女為家做多大貢獻 一輩子總操心就問個平平安安

歌曲簡介：《常回家看看》創作於 1998 年，歌曲表達了子女對父母的親情，以及父母對子女的心聲，提醒年青人即使工作再忙也不能忘記親情，應該多回家看看父母。由於現時中國的老齡化趨勢愈來愈明顯，「常回家看看」已經成為了關愛老人的代名詞，甚至成為了常用口頭語。

資料來源：歌詞及歌曲簡介，均節錄自《常回家看看》，取自互動百科網頁
<http://baike.baidu.com/subview/758245/6743024.htm>

資料二

視頻：「直擊丁克夫妻現象 電視劇夫妻那些事引起風潮」（普通話旁白，中文字幕。選播 00:41-01:19）

網址：<https://www.youtube.com/watch?v=76suTflvDMo>

附件十二：小組討論工作紙

資料一

中國 60 歲以上的老年人口，在 2013 年突破 2 億，並且每年以 1,000 萬人的速度增加。根據國家衛生計劃委員會於 2015 年 5 月發布的數據，顯示空巢老人（指子女不在身邊的獨居長者）佔老年人總數的一半，從而令空巢家庭數目增加。農村老人比城鎮老人面對更多困難，例如 47% 的農村老人認為錢不夠用，42.3% 認為病痛較多，這兩個數字都較城鎮老人高出 10%。

為鼓勵子女多盡孝道、多陪伴父母，內地一些關注老年人的組織在 2012 年提出了「新二十四孝」行為標準，要求子女「教父母學會上網」、「對父母的愛要說出口」、「定期帶父母做體檢」、「帶父母去旅行或故地重遊」等，希望喚醒青年人，尤其是習慣以自我為中心的獨生一代的孝心。另一方面，政府在 2012 年底修訂〈老年人權益保障法〉，以法律形式規定「與老年人分開居住的家庭成員，應當經常看望或者問候老年人」（第二章第十八條），以期從法律層面敦促子女履行對老人的精神贍養義務。

資料來源：節錄及改寫自以下文章

1. 〈空巢老人過億 中國陷入「未富先老」困境〉，取自大公網
<http://news.takungpao.com.hk/mainland/focus/2015-02/2926115.html>
2. 〈新 24 孝行動標準發布 呼籲每週給父母打電話〉，取自中國網
http://news.china.com/zh_cn/domestic/945/20120814/17371133.html
3. 〈2015 家庭發展報告：空巢老人佔老年人總數一半〉，取自新華網
http://news.xinhuanet.com/politics/2015-05/13/c_127796667.htm

資料二

養兒防老曾是很多父母的心願，但現時父母想與子女共同生活，或者就近居住，已經很難實現了。以下類似陳女士經歷的個案，可以說每天都在全國各地上演。

陳女士原籍甘肅省一個縣城。12 年前大學畢業後留在浙江省杭州市工作，並且在當地結婚。陳女士每年回甘肅省一兩趟探望父母，今年母親患上癌症，她開始直接面對與父母分隔千里所帶來的問題。她說：「我已經向公司請假兩次，兩頭跑非常疲累，而且上司的臉色很不好看了。」對於陳女士來說，這樣的困難才剛剛開始，因為她還有遠在湖北省的老爺和奶奶。她感慨地說：「如果四名老人生病或者行動不便而需要照顧，我和丈夫真的不知道怎麼應付。」

資料來源：節錄及改寫自〈最大的牽掛 最痛的距離〉，《廣州日報》，2015 年 5 月 11 日。

資料三

「丁克」一詞是英語「Double Income No Kids」的第一個英文字母「DINK」的中文音譯，表示「雙收入、無子女」，是指具有生育能力但自願不生育的一種家庭模式。西方社會也會採用「Child-Free」這個辭彙，其含義是並非生理原因不能生育，而是主動放棄生育。

丁克家庭於 20 世紀 80 年代流行於歐美已發展國家，其後傳入中國。沿海城市最先接觸到丁克，並逐步向內陸地區傳播。由此可見，西方思想的傳播，是丁克家庭在中國產生的主要外在因素。

資料來源：節錄及改寫自以下文章

1. 陳建偉〈從多子多福到丁克的轉變看我國生育觀念變遷〉，《哈爾濱學院學報》，第 34 卷第 8 期，2013 年 8 月。
2. 吳海華〈從丁克家庭看現代社會生育觀念的轉變〉，《太原師範學院學報（社會科學版）》，第 9 卷第 6 期，2010 年 11 月。

資料四

中國傳統文化有「多子多福」的觀念，但對於今天成長於計劃生育年代的「80 後」而言，多元化的生活方式和幾十年的計劃生育政策，早已令他們的結婚和生育觀念都發生改變。伴隨着丁克家庭流行的不願意生育文化，已被愈來愈多年輕家庭接受了。

對於部分年輕人選擇丁克的方式，從長輩角度而言，如果沒有血脈的延續，等同於大不孝；但對於選擇這種方式的年輕夫妻來說，則不想因為生育子女而加重生活擔子；又或是由於自己是獨生子女，自覺未夠成熟，恐怕承擔不了養育下一代的重任，於是寧可不要小孩。

資料來源：節錄及改寫自以下文章

1. 〈如此「丁克」你會接受嗎？〉，《三峽晚報》，2015 年 1 月 23 日。
2. 〈單獨二孩 生 vs 不生〉，《廣州日報》，2014 年 11 月 25 日。

討論題目

1. 甚麼原因導致空巢家庭及丁克家庭的數目增加？試參考各則資料及就你所知，在下表內從計劃生育政策及改革開放後的新形勢兩方面，加以說明。

計 劃 生 育 政 策	導致空巢家庭增加的原因
	導致丁克家庭增加的原因
改 革 開 放 後 的 新 形 勢	導致空巢家庭增加的原因
	導致丁克家庭增加的原因

附件十三：個人回應及小組討論工作紙

甲部：個人回應：試綜合本節及之前數節所學，自行延伸以下腦圖的各個項目（愈多愈好），說明家庭觀念和功能改變在不同方面所引發的問題。

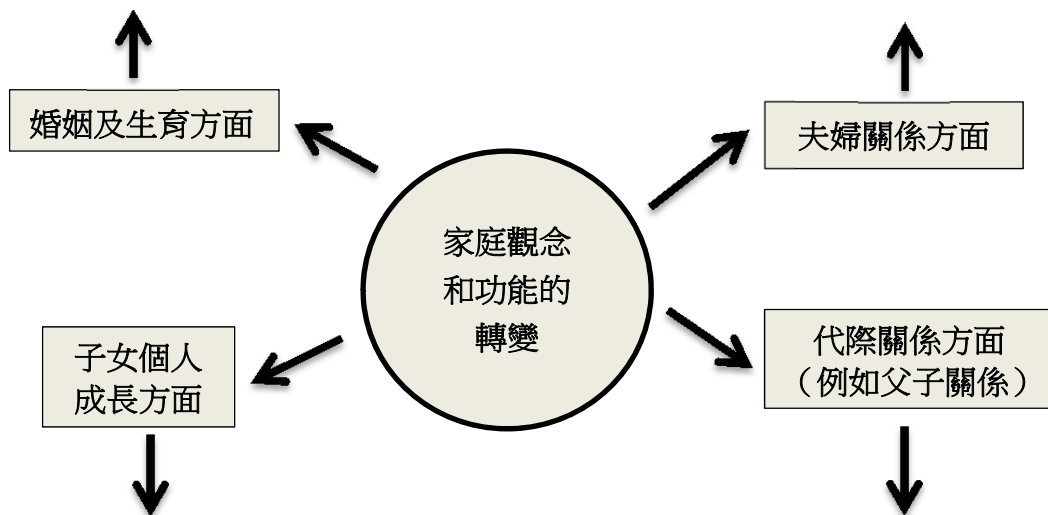

乙部：小組討論：集合同組同學各幅腦圖，互相傳閱後討論以下問題：

從家庭觀念和功能改變而引發的各項問題，哪兩項（需排列先後次序）最需要政府盡快處理？為甚麼？你又有甚麼改善建議可以提供予政府參考？

	需要政府盡快處理的原因	改善建議
第一項問題		
第二項問題		

附件十四：課後習作

資料一：2012 年中國人口金字塔圖

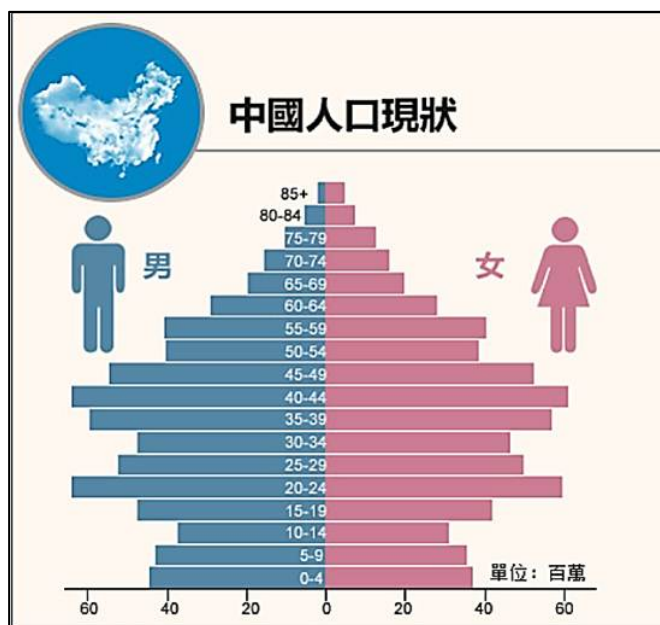

資料來源：〈二胎「放生」〉，取自文匯網 <http://sp.wenweipo.com/2013ertai/>

資料二：部分中國人口數據

- 2012 年全國總人口超過 13 億 5 千萬人。
- 人口出生率、死亡率、自然增長率分別為 12.1%、7.5%和 4.95%。
- 2011 年，15-49 歲育齡婦女人數為 3.8 億。
- 2010 年，60 歲以上老年人口比例為 13.26%，2013 年的老年人口總體數量，更突破了 2 億人。
- 1994 年以來，出生人口性別比一直高於 115（女為 100）。2004 年最高時為 121.2，到 2012 年仍高達 117.7。

資料來源：節錄及改寫自〈二胎「放生」〉，取自文匯網 <http://sp.wenweipo.com/2013ertai/>

資料三

2013 年 12 月，全國人大常委會通過「單獨二孩（父母一方為獨生子女即可生育第二個孩子）」決議後，社會上呼籲放開「全面二孩」的聲音愈來愈多。

2015 年 1 月，39 位人口學者聯名起草建議書，指出中國生育率已有 20 多年低於實現世代交替所需的更替水準，而在未來 10 年，中國處於生育高峰期的 23-30

歲女性數量，亦將銳減 40%。與此同時，中國勞動年齡人口已經開始減少，而且隨着快速老齡化，養老負擔日趨沉重。針對現時國家的人口形勢，當年控制生育的理由已不復存在，應徹底摒棄以控制出生數量為核心的生育政策，並且宜早不宜遲，愈遲付出的代價也將愈沉重。

另一方面，亦有學者指出簡單放寬計劃生育政策並不一定可令生育率回升，也不見得就能有效解決人口老化危機。養兒防老、傳宗接代等傳統觀念在年青人心目中逐漸淡化；反而以追求自身事業發展、講究生活享受、不被子女束縛等想法為先。過去，人們是「愈窮愈生」，將發展寄托於子女身上；而現在，人們是「愈富愈生」，否則承擔不了高昂的育兒成本。此外，生育政策的制訂也不是孤立的問題，它需要與戶籍、養老、教育等一系列相關政策互相配合。

資料來源：節錄及改寫自以下文章

1. 〈放開二孩呼聲再起 39 學者籲促生育自由〉，取自財新網
<http://china.caixin.com/2015-03-02/100786969.html>
2. 〈我們需要一場生育政策大討論〉，《經濟觀察報》，2015 年 2 月 9 日。
3. 〈單獨二孩：談論很熱 實踐不多〉，《今晚報》，2014 年 11 月 23 日。

資料四

2015 年 10 月，中國共產黨召開第十八屆五中全會。會議的其中一個決定是「全面實施一對夫婦可生育兩個孩子政策，積極開展應對人口老齡化行動」。國家衛生計劃委員會副主任表示，當政策實施後，預計到了 2030 年，中國總人口達到 14.5 億人；而到 2050 年，15 歲至 59 歲勞動年齡人口將增加 3,000 萬左右。該位副主任同時強調，經過官方測算，雖然實施全面二孩政策會略為增加中國的資源環境壓力，但中國的能源、糧食等供給都在可承受範圍之內。

資料來源：節錄及改寫自〈二孩催谷 峰值年出生 2000 萬 相當於年增一澳洲 2030 年人口 14.5 億〉，《文匯報》，2015 年 10 月 31 日。

問題

- (a) 根據資料一及二，中國未來的人口發展將會遇到甚麼挑戰？
- (b) 參考各則資料及就你所知，你認為中國政府實施全面二孩政策，能否有效處理你於 (a) 題所提及的人口發展挑戰？解釋你的答案。

設題原意

評估重點

題目資料包括 2012 年中國人口金字塔圖、部分中國人口數據、以及調整計劃生育政策的不同意見摘錄，從而考核學生對於中國未來人口發展挑戰的認識，以及中國應否調整計劃生育政策的意見。學生需要運用「計劃生育政策」、「家庭與家庭觀念」等概念，並結合對於人口老化問題的認識和引用恰當例子，經多角度思考而作分析及判斷。而在能力評估重點方面，則包括評估學生闡釋圖表、數據及文字資料，以及提出個人意見的能力。

預期學生表現

- 知識
 - 就（a）題而言，學生需要根據資料一的人口金字塔圖和資料二的人口數據，指出中國未來的人口發展將會遇到的挑戰，例如人口老化危機加劇，帶來養老壓力；青壯勞動力逐漸減少，不利經濟發展；男女性別比差距懸殊，可能威脅社會穩定。
 - 就（b）題而言，學生可綜合各則資料和根據內地實際情況，指出實施全面二孩政策能否有效處理人口發展的挑戰。贊成與反對均可，但須舉出恰當論據及相關例證以支持他的看法。
 - 若認為能夠有效處理，可以指出現時國家面對的人口危機（人口老化、勞動力減少）已非常迫切，刻不容緩。實施全面二孩政策，可以起到鼓勵生育的作用，令勞動人口增加，並且紓緩人口老化的趨勢。此外，政府亦已經過估算，新增的人口壓力在可承受的範圍之內，所以政策是可行及有效的。
 - 若認為未能夠有效處理，可指出內地時下年青人的生育觀念有頗大改變，不會追求「多子多福」，即使放寬政策也不會多生，未必令人口數字大幅上升。此外，生育政策需要與其他政策互相配合，而國家於 2013 年底才容許「單獨二孩」，短短兩年就實施全面二孩，所以在未有足夠配套的情況下，恐怕成效有限，甚至可能帶來重大負面影響。
- 能力
 - 轉化圖像、數據及文字資料為具層次的知識和概念。
 - 應用已掌握的知識和概念分析題目資料所見的現象。
 - 恰當地回應題目及展示清晰的個人立場。
 - 從不同角度考慮政策的利弊，並以適當的理據支持自己的意見。

附件十五：學生課後閱讀資料**香港家庭形態的變化**

在工業化、現代化，以及全球化的洪流下，香港家庭的形態亦展現了急劇的轉變，過去 25 年間（1986-2011 年）的主要發展趨勢，包括（以下節錄原文的其中三項）：

- **小家庭化**：在 1986 至 2011 年間，香港人口由 5,495,488 人增至 7,071,576 人，增幅為 28.7%；住戶數目由 1,452,576 戶增至 2,368,796 戶，增幅高達 63.1%。住戶數目的增加速度高於人口增長一倍，住戶成員平均人數亦由 3.7 人降至 2.9 人，顯示家庭規模不斷縮小。變化最大的是六人及以上的住戶，其比例由 16.0% 大幅下滑至 3.3%；單人和兩人住戶則各由 14.8% 和 16.3% 增至 17.1% 和 25.2%。
- **少子化**：出生率反映民眾的生育意願，加上初婚年齡及不婚率上升，香港的粗出生率由 1961 年的 35.0‰，不斷下降至 1971 年的 19.7‰、1981 年的 16.8‰、1991 年的 12.0‰ 和 2001 年的 7.2‰，其後雖輾轉回升至 2011 年的 13.5‰，但仍遠低於人口置換水平（replacement level）⁴。
- **單人住戶和獨居長者增加**：過去 25 年間（1986-2011 年），單人住戶的比例由 12.9% 增至 17.1%，增幅高逾三成。獨居者的年齡構成也出現以下顯著變化：
 - 因為香港男女愈來愈遲婚，青少年佔獨居者的比例亦隨之持續下降（由 19.5% 減至 8.0%）。
 - 因為不婚和離婚愈趨普遍，在單人住戶中，30 至 64 歲人士的升幅（由 55.1% 升至 62.4%）顯著高於青少年和長者。
 - 香港人口不斷老化，隨着老齡人口增加，以及家庭形態朝小規模和核心化發展，長者獨居的現象日益普遍（由 25.4% 增至 29.5%），其中以女性的比例居多。長者的照顧問題，尤其是如何協助愈來愈多的獨居長者原居安老，乃安老服務的成敗關鍵。

資料來源：節錄及改寫自以下文章

尹寶珊、羅榮健（2015）〈過去與現在的家庭形態走向〉，載趙永佳、丁國輝、尹寶珊編《家在香港》，香港：香港中文大學香港亞太研究所，第 15-41 頁。

-- 各份附件完 --

⁴ 低於人口置換水平意指總和生育率低於 2.1，亦即平均每名女性一生中生育少於 2.1 名小孩。香港於 1971、1981、1991、2001 和 2011 年的總和生育率依次是 3.459、1.933、1.281、0.931 和 1.204。

高中通識教育科

「現代中國」單元學與教參考示例（5）

從傳統節日看習俗的傳承與發展

甲. 示例的基本資料

教學課題	從傳統節日看習俗的傳承與發展
相關的單元、主題、探討問題	<p>主線 單元三：現代中國；主題 2：中華文化與現代生活</p> <ul style="list-style-type: none"> ● 在甚麼程度上傳統家庭觀念和功能可以在中國人的現代生活中延續？為甚麼？ ● 為甚麼部分傳統習俗能夠在中國人的現代社會中延續和發展下去？為甚麼部分不能？ ● 在甚麼程度上，傳統習俗對中國人的現代社會具有意義？ <p>副線 單元三：現代中國；主題 1：中國的改革開放</p> <ul style="list-style-type: none"> ● 人民如何理解生活水平和模式的轉變？ ● 在甚麼程度上，改革開放影響了國家的綜合國力？ <p>副線 單元四：全球化</p> <ul style="list-style-type: none"> ● 全球化使文化和價值觀趨向單一抑或多元？帶來相互排拒還是融和、演進？ <p>副線 單元六：能源科技與環境；主題 2：環境與可持續發展</p> <ul style="list-style-type: none"> ● 社會各界、政府及國際組織，可以為可持續發展的未來作甚麼回應？
整體構思要旨	<p>這份學與教參考示例旨在以中國傳統節日為探究入手點，藉以引導學生認識中國傳統習俗的特點和內涵，以及在現代社會延續與發展時所面對的挑戰和機遇。</p> <p>示例從中國政府在 2008 年將傳統節日列為假期開始，嘗試從文化傳承的角度了解這種安排的含義，並由此而引入說明中國傳統節日及其相關習俗所反映的文化內涵。繼後的教節會分析傳統習俗在現代社會「變」與「不變」的原因及傳承情況，亦將探究慶祝西方節日會否威脅傳統文化而令其被人淡忘，並要求學生提出傳承與發展中國傳統節日的建議。</p> <p>整份示例以單元三主題 2 為探究主線，而副線為該單元主題 1、單元四和單元六主題 2 的部分探討問題，可以說是一份既跨單元、亦跨主題的學與教示例。此外，示例除了引用發生於內地的例子外，在課堂小組討論，以至課後習作，都有引用香港的例子，藉以顯示涉及單元三主題 2 的議題，來自不同華人地區的相關例子，亦可以選作學與教素材。</p>
所需教節	五教節（每節 40 分鐘），共 200 分鐘。
教學目標	<p>知識：</p> <ul style="list-style-type: none"> ● 中國傳統習俗所蘊含的文化及倫理內涵。 ● 中國傳統習俗在現代社會所面對的挑戰和機遇。 ● 傳承中國傳統習俗的方向和途徑。

	<p>技能：</p> <ul style="list-style-type: none"> ● 搜集和歸納不同來源的資料。 ● 探究議題時能應用相關的知識和概念。 ● 從不同角度詮釋資料。 ● 在處理議題時，能考慮和評論不同的觀點。 ● 提出合理建議和適切的解決方法。 ● 口語及文字表達。 <p>價值觀及態度：</p> <ul style="list-style-type: none"> ● 以開放及寬容的態度來看待其他人所持的意見和價值觀。 ● 顯示對本身所屬文化，以至其他文化的尊重和欣賞，並對適切傳承和發展傳統習俗抱持正面態度。
需要應用的基本概念	習俗、家庭與家庭觀念、傳統與現代、綜合國力、文化帝國主義、全球文化與本土文化、可持續發展。
初中的相關學習經歷	學生已經於初中修讀中國語文科，以及個人、社會及人文教育學習領域的各門學科，估計對於中華文化的起源和主要特徵；國家內相同和不同的地域、文化、種族及宗教的人在傳統風俗習慣上的異同；文化遺產的保存和保育等課題有初步認識。而在日常生活當中，亦有機會接觸中國傳統節日的不同習俗。以上各項都有助學生學習本份示例的內容。假如教師認為學生所掌握的基礎知識不足，建議在使用本份示例前先向學生簡略介紹。

乙. 課堂學與教設計

教節	課堂學與教策略及流程安排
課前預習	<ul style="list-style-type: none"> ● 派發學生課前閱讀資料（附件一），要求學生於上課前閱讀，初步了解中國傳統節日的主旨與意義。 ● 派發學生課前預習工作紙（附件二），然後以抽籤或其他方式安排學生於上課前搜集其中一個中國傳統節日的資料（例如它的起源、習俗活動、應節食物）。學生需要將搜集所得摘要紀錄在工作紙，以作課堂報告之用¹。
1	<p><u>引入課題及學生報告（約 8 分鐘）</u></p> <ul style="list-style-type: none"> ● 教師可就每一傳統節日而分別邀請學生報告他們所搜集的資料。（請教師視乎課時而決定報告者的數目）。 ● 教師檢視學生的報告內容是否有誤或遺漏，例如交代節日的起源是否恰當、是否遺漏了重要的習俗活動和應節食物、能否指出這些活動和食物的寓意。如有以上情況或其他欠妥當的地方，請教師加以糾正及補充。 <p><u>小組討論及匯報（約 20 分鐘）</u></p> <ul style="list-style-type: none"> ● 教師將學生分組，並派發小組討論工作紙（附件三），吩咐學生了解內地及香港的公眾假期安排後，討論工作紙所附的問題。 ● 學生匯報討論結果（請教師視乎課時而決定匯報組別的數目）。 ● 教師回應學生的匯報內容時，宜強調內地藉着更改法定節假日的安排而復興傳統文化（此部分內容與學生課後閱讀資料，即附件五有關）。至於兩地在假期設定方面的不同之處，則是香港超過三分之一的公眾假期（復活節、佛誕及聖誕節，共佔了六天）都是與宗教有關；而且公眾假期當中既有中國傳統節日，亦有西方宗教節日，反映了香港東西文化交匯的特色。 <p><u>教師總結（約 10 分鐘）</u></p> <ul style="list-style-type: none"> ● 教師可配合學生課前閱讀資料（附件一）的內容，並按學生的報告內容及個人認識而引伸講授，總結節日的性質、中國傳統節日的特點及功能，以增加學生的認識。教師在總結時可強調傳統節日與<u>習俗</u>的關係，透過在節日期間的活動及應節食物，以彰顯及傳承中國文化所重視的部分價值觀。 ● 教師可在上課前閱覽教師參考資料（附件四），以準備課堂教學的內容。 <p><u>安排課後學習活動（約 2 分鐘）</u></p> <ul style="list-style-type: none"> ● 派發學生課後閱讀資料（附件五），要求學生課後閱讀，讓他們進一步了解內地輿論對於將傳統節日納入法定節假期的看法。 ● 交代下一教節繼續以傳統節日為例子，藉此探究傳統習俗在現代社會的「變」與「不變」。學生須於課後閱讀相關的基本概念資料（「<u>習俗</u>」），以鞏固本節課堂所學。（教師也可考慮在第 3 節課堂完成後才要求學生閱讀）

¹ 教師請視乎學生情況而考慮是否需要提示他們參考甚麼書籍或網站，以取得相關資訊。可參考的網站例如：「中國傳統節日」（<http://big5.china.com.cn/ch-jieri/>）、「燦爛的中國文明 → 中國人的節慶」（<http://hk.chiculture.net/php/frame.php?id=cnsweb/html/1302>）。

教節	課堂學與教策略及流程安排
2-3	<p>引入課題（約 5 分鐘）</p> <ul style="list-style-type: none"> ● 教師可利用口頭問答形式，詢問學生以下問題，以引入教學課題： <ul style="list-style-type: none"> ➢ 哪些價值觀（例如親情、慎終追遠）至今仍然在傳統節日的活動當中保留下來？ ➢ 哪些傳統節日已經逐漸式微（例如盂蘭節、七夕節）？哪些傳統節日的應節食物已因應潮流變化而有改變（例如糉子、月餅）？ ● 教師可根據學生的答案而引入這兩節課堂的探究重點，指出傳統習俗在現代社會「變」與「不變」的原因及情況。
	<p>教師講授（約 10 分鐘）</p> <ul style="list-style-type: none"> ● 教師可利用相關的基本概念資料（「傳統與現代」、「習俗」），向學生介紹從傳統到現代的變化，以及習俗的基本知識。例如： <ul style="list-style-type: none"> ➢ 傳統與現代是不可分割的連續體，可以用來理解社會變遷的過程，而且這種過程，涉及人際關係和溝通、社會組織的功能，以及價值觀的改變。然而傳統的價值觀與現代的價值觀，並非互不相容，不少傳統的價值觀在現代社會仍然被保留下來。 ➢ 習俗指社會上約定俗成的行為指引及規範，它建基於社會成員之間彼此認同的價值觀和共識，並且共同接受及執行。習俗也會藉著社教化而成為個人價值觀的一部分，以引導個人行為的取向。此外，習俗是一項動態概念，需要按社會發展而與時更新。 ● 教師在講授期間，可以利用傳統節日為例子輔助說明，讓學生對於本節課堂的探究議題有初步認識。此外，教師也加以考慮適當地引用節日以外的其他傳統習俗來解說（例如傳統婚禮的程序講究「三書六禮」，現在則可能已經將其簡化，而且結合了中西婚禮儀式²），以增加學生的認識。
	<p>第一次小組討論、學生匯報、教師總結（約 20 分鐘）</p> <ul style="list-style-type: none"> ● 教師要求學生分組，然後討論工作紙（附件六）所附的問題。教師可在小組討論開始前，各學生說明這次小組討論的重點，在於利用內地及香港的例子，分析傳統習俗在現代社會應否改變，以及其日漸式微的原因，加強學生對於習俗會因應社會發展而變化的認識。 ● 學生匯報討論結果（請教師視乎課時而決定匯報組別的數目）。 ● 教師利用學生的匯報內容為基礎，並結合個人認識而作總結，例如： <ul style="list-style-type: none"> ➢ 就習俗在現代社會應否改變而言，可以從生活方式、居住環境、習俗活動蘊含的意義、價值觀轉變（例如因為重視環境保護和可持續發展，故極力避免某些污染環境及浪費資源的傳統習俗行為）等角度，衡量傳統習俗是否需要因應現代社會情況而作調整或簡化，以至政府需要作不同程度的限制。以燃放爆竹為例，香港於上世紀六十年代已

² 教師可參考高朗賢（2011）〈締造完美的婚禮：從婚慶行業看香港華人的婚禮〉，*Hong Kong Anthropologist*. Vol. 5. 取自 http://www.cuhk.edu.hk/ant/hka/vol5/HKA_KO.pdf

教節	課堂學與教策略及流程安排
	<p>經立法禁止，澳門則准許於春節期間於特定時間及地點燃放。</p> <ul style="list-style-type: none"> ➤ 就某些習俗日漸式微的原因而言，可以從經濟發展令消費力提高、與逐漸城市化的社會情況不協調、參與習俗活動的安全程度、過多繁文縟節、對年青一代的吸引力下降等角度加以分析。
	<p>教師講授及觀看視頻片段（約 15 分鐘）</p> <ul style="list-style-type: none"> ● 教師表示之前的小組討論已讓大家認識了習俗「變」的一面，而以下將會探究習俗「不變」的一面；尤其是這些不變的習俗，如何反映中國傳統文化對於家庭的重視。 ● 教師略為解說「家庭與家庭觀念」這個基本概念的部分內容，例如： <ul style="list-style-type: none"> ➤ 在中國傳統社會，家庭不僅是社會的核心，更承擔經濟、生育、教育、宗教等多種功能，是將整個社會凝聚起來的基本力量。 ➤ 中國傳統社會重視「孝」，用以維繫晚輩對長輩，以至族人與先祖之間的關係，使到家庭與宗族得以團結整合。「孝」是為人子女的角色規範，而在祭祖之時，亦須對祖先心存感念。 ● 教師播放一段有關 2015 年內地春運的視頻片段（網址見附件七的資料一），然後略為解釋內地運輸部門每年都會面對春運壓力，除了是由於城鄉經濟發展差異、戶籍制度束縛城鄉人口流動等因素外³，文化因素同樣重要。而本節即集中探究這項文化因素，並將重點放在重視家庭觀念與春節習俗的關係。 ● 教師繼而播放一首與春運有關的歌曲（《回家》）的視頻片段（網址見附件七的資料二⁴），要求學生留意歌詞內容所反映的家庭觀念。
	<p>第二次小組討論、學生匯報、教師總結（約 22 分鐘）</p> <ul style="list-style-type: none"> ● 教師派發小組討論工作紙（附件七），要求學生根據之前兩段視頻內容，以及工作紙提供的三段資料（資料三至五），討論工作紙所附的題目。 ● 學生匯報討論結果（請教師視乎課時而決定匯報組別的數目）。 ● 教師利用學生的匯報內容為基礎，並結合個人認識而作總結，以加強學生對於「習俗」及「家庭與家庭觀念」這兩個基本概念的認識，例如： <ul style="list-style-type: none"> ➤ 指出習俗有其強大的生命力，特別是若習俗蘊含中國傳統文化所重視的觀念，那麼即使外在環境有變，仍可以繼續流傳，而亦是中國文化能夠綿延不斷的重要因素。 ➤ 除了春節之外，其他傳統節日亦反映了重視家庭及人倫關係，好像冬至和中秋體現一家團圓樂聚的親情；清明和重陽顯示子孫慎終追遠的孝思；七夕流露夫婦思念之情。 ● 教師總結每年春運的龐大人潮，是由於中國區域經濟發展的差異，以及與

³ 關於農民工及戶籍制度的議題，另見本資源冊的第 2 個學與教參考示例。

⁴ 該視頻的字幕已顯示歌詞。如教師認為課時有限，可考慮不播放視頻而派發歌詞予學生分析。歌詞的文字版本，亦載於視頻的網址。

教節	課堂學與教策略及流程安排
	習俗有關的文化因素，兩者互相影響而形成的，從而讓學生更全面地認識春運現象。
	<p>安排課後學習活動（約 8 分鐘）</p> <ul style="list-style-type: none"> ● 派發課後習作（附件八），要求學生於課後完成。 ● 派發學生課後閱讀資料（附件九），要求學生連同相關的基本概念資料（「習俗」、「家庭與家庭觀念」、「傳統與現代」）一併閱讀，以鞏固學習及增加知識。教師並請提示學生部分基本概念的內容（特別是「家庭與家庭觀念」）並未於本節課堂內全部處理，學生可集中留意與課堂學習相關的部分。 ● 派發個人短講工作紙（附件十），然後以抽籤或其他方式安排學生需要負責的短講題目（工作紙有三題題目，學生只需負責其中一題）。教師請吩咐學生仔細閱讀工作紙的內容，並為所負責的題目搜集相關資料，亦要在上課前將已構思的短講內容寫在工作紙。
	<p>引入課題（約 5 分鐘）</p> <ul style="list-style-type: none"> ● 教師詢問數名學生聖誕節有沒有出外慶祝，以及慶祝聖誕節的原因。 ● 教師可進一步詢問學生，會否因為慶祝聖誕節而擔憂中國文化受到威脅。教師讓數名學生發表意見後，可由此而引入要求學生課前預備的個人短講主題（見附件十），表示內地曾有知識分子及教育界人士提出這項擔憂，並且引起輿論關注，而本節課堂將會探究這項議題。
	<p>學生個人短講活動及教師總結（約 35 分鐘）</p> <ul style="list-style-type: none"> ● 派發短講發言紀錄表格（附件十一），要求學生紀錄同學的短講內容，並要在各名同學結束短講後，選出認為表現最好的同學，並解釋選擇理由。該份表格旨在讓學生留心發言同學的短講內容及表現，教師可視乎情況而決定是否要求學生於課後呈交。 ● 教師可視乎課時而在每題短講題目分別選取三至四名學生作個人短講，每名學生的短講時間約兩分鐘。 ● 各名學生完成短講後，教師可利用學生的短講內容為基礎而作總結，並增加學生對於相關議題的認識。教師可指出該三題短講題目，其實是從三個不同層面探究中國傳統習俗在文化全球化下所面對的挑戰與機遇，例如： <ul style="list-style-type: none"> ➢ 第一題短講題目，涉及文化帝國主義的概念。教師可指出有學者認為西方國家藉着控制媒體產業而將其品味、喜好、宗教信仰、價值觀而傳到其他國家，對當地文化構成威脅。內地部分人士擔憂慶祝聖誕節會威脅中國文化，原因即在於此。 ➢ 第二題短講題目，涉及節日商業化利弊的爭議。教師可指出節日商業化或許有助推廣傳統節日，但亦可能會因為過於商業化而淡化傳統節日的文化內涵，兩者需要仔細平衡。（教師可考慮是否再從消費主義的角度進一步解說⁵。）

⁵ 教師可參考載於「通識教育科網上資源平台」（<http://ls.edb.hkedcity.net>）的相關概念。

教節	課堂學與教策略及流程安排
	<p>➤ 第三題短講問題，涉及綜合國力這個概念內的文化影響力部分。教師可指出文化影響力是衡量一國國家綜合國力的重要元素，亦是美國學者約瑟夫·奈（Joseph S. Nye）教授提出的「軟實力（Soft Power）」理論內的重要一環⁶。在古代受到中國文化影響的某些亞洲國家，現時仍有慶祝源自中國的傳統節日，例如日本慶祝七夕節、越南慶祝中秋節，不過在慶祝形式和習俗內容方面已與中國不同而呈現本土化的特點（詳見附件十四）⁷。由此亦可反映全球文化和本土文化的關係，以及習俗具有地域化的特色。</p>
4-5	<p>引入討論課題、小組討論、學生匯報及教師總結（約 25 分鐘）</p> <ul style="list-style-type: none"> ● 教師表示內地已從 2008 年開始，將傳統節日列為公眾假期（詳見第 1 節課堂）；但據媒體報道，頗多內地青年對於傳統節日的起源及文化內涵認識不足；而繼後的課堂學習活動，就是由大家經討論後提出一些建議方案，以更好地傳承及發展傳統節日。 ● 教師派發小組討論工作紙（附件十二），要求學生參考工作紙提供的資料，並根據工作紙所附的問題而展開分組討論。在開始討論開始前，教師可以抽籤或其他方式，分配學生利用之前各節課堂曾經學習的傳統節日（例如春節、清明、中秋）來提出建議，但端午節除外，因為工作紙已提供了傳承與發展端午節的建議予學生參考。此外，教師也可以考慮視乎學生情況而要求他們以其他傳統節日（例如元宵、七夕、重陽、冬至）為討論焦點。 ● 學生匯報討論結果（請教師視乎課時而決定匯報組別的數目）。 ● 教師利用學生的匯報內容為基礎，並結合個人認識而作總結，例如： <ul style="list-style-type: none"> ➤ 提出一些傳承及發展傳統節日的原則予學生考慮⁸： <ul style="list-style-type: none"> ■ 應盡量保持傳統節日的特色及其所蘊含的道德價值觀

⁶ 約瑟夫·奈教授對於中國軟實力的看法，以及中國在軟實力方面的情況，可參閱本資源冊學與教參考示例（3）：「中國綜合國力面面觀」。

⁷ 如課時許可，教師亦可考慮播放以下視頻片段，增加學生認識中國文化對於亞洲國家的影響：

- 「視頻越南：中秋節臨近 兒童開心過大節」（普通話對白，部分中文字幕。片長 1 分 38 秒。）
https://www.youtube.com/watch?v=f_CEHUEMwjg
- 「中國文化在日本」（普通話對白，中文字幕。片長 1 分 34 秒。），取自「燦爛的中國文明」網站 <http://hk.chiculture.net/php/frame.php?id=/cnsweb/html/1801>

⁸ 教師可以視乎情況而在總結時介紹內地傳承某些傳統節日的做法予學生參考。例如：

- 內地於 2013 年 7 月實施的《老年人權益保障法》，在法律上明確規定每年農曆九月初九日為「老年節」，藉以提倡「尊老、敬老、愛老、助老」的社會風尚。參閱〈千年重陽節寓意平安和諧 今稱老年節意在尊老助老〉，新華網，取自 http://news.xinhuanet.com/mrdx/2014-10/02/c_133688486.htm
- 廣州市天河區珠村於 2005 年起舉辦廣州乞巧文化節，以傳承七夕節及相關的習俗活動，詳情可瀏覽「2014 廣州乞巧文化節」網頁（<http://zt.ycwb.com/2014/zhcqqj/>）。另一方面，有學者認為內地紀念七夕節的活動，是將七夕節重新包裝及賦予新意義，因此在強調文化傳承的同時，往往成為加速文化傳統變遷與流逝的誘因。參閱潘淑華、黃永豪〈文化遺產的保存與傳統的再造：廣州珠村「乞巧文化節」〉，載廖迪生主編（2011）《非物質文化遺產與東亞地方社會》，香港：香港科技大學華南研究中心、香港文化博物館，第 239-255 頁。（香港公共圖書館索書號：306.095 INT）

教節	課堂學與教策略及流程安排
	<ul style="list-style-type: none"> ■ 配合現代社會的情況和日益受到重視的價值觀 ➢ 帶出非物質文化遺產這個基本概念，讓學生掌握節慶活動是屬於非物質文化遺產的其中一個類別，而事實上亦已有中國傳統節日（例如端午節）被列入聯合國教科文組織所評選的〈人類口述和非物質遺產代表作〉(Masterpieces of the Oral and Intangible Heritage of Humanity)名單之內。
	<p>歸納及總結各節課堂學習內容（約 10 分鐘）</p> <ul style="list-style-type: none"> ● 教師歸納之前各節課堂的學習內容，例如： <ul style="list-style-type: none"> ➢ 中國傳統節日及其相關習俗活動，是中國倫理道德價值的重要載體。 ➢ 在現代社會傳承與發展傳統習俗，需要適切的轉化更新。 ➢ 處於全球化年代，各地文化接觸交流頻繁，亦容易互相影響；當面對外來文化時，宜抱持不卑不亢的態度。 ● 教師可考慮將已故著名民俗學家鍾敬文教授的意見提供予學生反思： <ul style="list-style-type: none"> ➢ 「我們要牢牢記住我們國家的性質與歷史，記住我們是擁有大量文化遺產的國家，……我們固然不能表現出民族自大狂，但也不能做民族文化的虛無主義者。」⁹ ● 提示學生留意傳統習俗的議題雖然在《通識教育科課程與評估指引》內是置於現代中國單元，然而其探究範圍並非局限於內地，包括不同華人地區的相關議題，亦可供探究學習之用，所以隨後派發的課後習作（附件十三），即以香港的例子為探究情景，期望學生可以將於課堂所掌握的知識及概念，轉化應用至其他地域的類似議題。
	<p>安排課後學習活動（約 5 分鐘）</p> <ul style="list-style-type: none"> ● 派發課後習作（附件十三），要求學生於課後完成¹⁰。 ● 要求學生於課後閱讀相關的基本概念資料（「習俗」、「綜合國力」、「非物質文化遺產」、「文化帝國主義」、「全球文化和本土文化」），以鞏固學習。教師並請留意部分基本概念是載於《「全球化」單元分冊》。 ● 派發課後閱讀資料（附件十四），要求學生於課後閱讀，讓他們進一步認識中國傳統節日向外傳播的影響，以及中國節日習俗在其他國家的本土化演變。

-- 學與教參考示例完 --

⁹ 鍾敬文（1990）《話說民間文化》，北京：人民日報出版社，第 45 頁。

¹⁰ 該份課後習作的資料一是關於長洲太平清醮，若教師認為學生對於該項節慶活動認識不足，可建議他們先行觀看載於教育局個人、社會及人文教育組歷史科網頁的視頻短片：《長洲太平清醮》（2014）（粵語對白，中文字幕。片長 13 分 45 秒。），以了解有關情況。網址如下：
http://www.edb.gov.hk/tc/curriculum-development/kla/pshe/references-and-resources/history/cheung_chau_dajiao_festival.html

附件一：學生課前閱讀資料

中國所有傳統節日的共同主旨，就是各自在適當的時間、適宜的場合，並藉着節日中的各項習俗活動，適時地調節和協調人與人、人與天地萬物的關係。當代著名學者唐君毅先生在他所撰寫的〈中國之祠廟與節日及其教育意義〉一文，曾將生活的日子分為以下三類：

- 工作日：這些日子是大家為了生計，必須努力地去從事某項工作，而且這項工作必定是有生活上的實際目的和價值。
- 休息日：這些日子是為了恢復體力，以便日後繼續工作。它們並無特別的目的與價值，但卻是在工作日期間不可缺少的一環。
- 節日：這些日子既不是為了生計而工作，也不是為了恢復體力而休息。唐君毅先生強調節日「大都是具有藝術性、宗教性、道德性，因而有社會教育的意義。」

以端午節為例，我國偉大的詩人屈原投江至今已有兩千多年了。而一到端午節，大家仍以包糉子、划龍舟來紀念他、緬懷他。他的品格仍在激勵着千秋萬代的華夏子孫，他的偉大精神仍活在現代人心中。

總括而言，中國的傳統節日就是選擇了恰當的時間、適宜的空間，營造了與工作日與休息日內容不相同的獨特人文氣氛，並採取了相應的各種習俗活動，以調節個人與家庭、個人與社會、人與天地萬物的相互關係。我們可以說中國的傳統節日，就是人人以喜悅與愉快的熱情，主動參與到節日的各項活動當中，每人都是節日活動中的主角，並在節日各項活動的過程中，在思想上得到了啟迪和薰陶。

資料來源：節錄及改寫自孫秉山編著（2007）《為甚麼過節---中國節日文化之精神》（序言），北京：世界知識出版社。

附件二：學生課前預習工作紙

節日名稱	春節 / 清明節 / 端午節 / 中秋節 * (* 請按獲分配的傳統節日而刪去不適用者)
節日起源	
節日習俗 及其寓意 (節日活 動、應節食 物……)	習俗一：
	習俗二：
	習俗三：
資料來源	

附件三：小組討論工作紙

細閱以下兩表，然後討論所附的問題

表一：2007 年及 2015 年內地的法定節假日

2007 年*	2015 年
公曆元旦	公曆元旦
農曆新年初一至初三	農曆新年初一至初三
	清明節
國際勞動節（5 月 1 日至 3 日）	國際勞動節（5 月 1 日）
	端午節
	中秋節
國慶（10 月 1 日至 3 日）	國慶（10 月 1 日至 3 日）

* 內地從 2008 年 1 月 1 日開始修改全國年節及紀念日放假辦法，故此 2007 年及之前的假日規定，與 2008 年及之後的規定不同（參閱〈中華人民共和國國務院令第 513 號〉，取自中華人民共和國中央人民政府門戶網站 http://www.gov.cn/zwgc/2007-12/16/content_835226.htm）。而自此次修改之後，假日規定無重大改變。

表二：2015 年香港的公眾假期

公曆元旦	佛誕
農曆年初一	端午節
農曆年初二	香港特別行政區成立紀念日
農曆年初三	中秋節翌日
耶穌受難節	國慶日
耶穌受難節翌日	重陽節
復活節星期一	聖誕節
清明節	聖誕節後第一個周日
國際勞動節	

討論題目

1. 就表一所見，內地於 2007 年及 2015 年的法定節假日有哪些改變？

2. 你認為內地為甚麼會在 2007 年之後變更法定節假日的安排？試從文化的角度加以討論。

3. 試比較表一與表二，內地及香港在設定假日方面有哪些不同之處？這些不同之處又反映了香港在文化方面的甚麼特色？

附件四：教師參考資料（供教師備課參考之用，毋須派發）

第一節課堂總結的參考資料

- 節日的性質
 - 節日是指社會生活中某些約定俗成，或由大家特別規定、具有特定風俗活動內容、按年周而復始舉行的專門日子。
 - 節日是文化傳播與傳承的重要載體，也是文化記憶的重要組成部份。

- 節日的基本特點
 - 日期固定，每年舉行。
 - 起源自民族神話、民間故事、歷史事件、民族偉人事蹟。
 - 有專為該節日而設的儀式、活動、祭祀慶典、食物、服飾、擺設、語言表述（例如吉祥或禁忌說話）。
 - 重要節日或會跨越國家界限，例如海外華人社會亦會慶祝中國傳統節日。

- 中國傳統節日的特點
 - 發端於中華民族的農耕生活
 - 中國古代以農立國，農業是最重要的經濟活動，所以中國的傳統節日，特別是與二十四個節氣相關的節日，都與農耕生活有密切關係。
 - 中國傳統節日與西方節日的不同之處，在於西方節日多屬於宗教信仰節日，而中國節日則與農業活動有關。
 - 中國文化的具體展現
 - 反映中國的倫理道德觀念，例如和諧、團圓、慎終追遠。
 - 節日的儀式及活動反映中國強調家族與宗族，個人的地位及重要性相對較低。
 - 節日的慶典活動、裝飾擺設、文藝活動等，展示了中國各類文藝形式及其特點，例如貼春聯、剪紙、文學創作。
 - 大部分傳統節日都有應節食品，反映中國重視吃的文化，因而有「民以食為天」的說法。

- 中國傳統節日的功能
 - 節日借助不同形式的民俗活動，使社會的主流價值觀念及行為規範為民眾認同，並且在社會生活中自覺遵守。
 - 節日是體現及傳承文化的重要載體，故有賴節日將民俗文化薪火相傳。
 - 節日是民俗文化的重要記憶，故此有凝聚民心的功能，成為團結民族的重要力量。

附件五：學生課後閱讀資料

在廣泛徵求各界意見的基礎上，修改後的《全國年節及紀念日放假辦法》於 2007 年 12 月 16 日對外公布，並於 2008 年 1 月 1 日起施行。

有了假期，只是保護傳統節日文化的一個開端，不少專家學者強調，傳統假日的法定化僅僅提供了一種有利的容觀環境，它們能否興盛，關鍵還在於節日的形式和內涵是否適應民眾的需求。

中國文學藝術界聯合會副主席馮先生表示，春節、清明、端午和中秋等傳統節日有其固定的形式、確定的主題和不變的民俗習慣。要過好這幾個節日，首先要重溫、複習那些與我們祖先的生活息息相關的民俗，而不能隨便給這幾個節日穿插太多與商業內容相關的項目，或者是與節日無關的主題。例如除夕要吃餃子而不太可能吃蛋糕；中秋節是家庭團聚、人月兩圓的日子，不能隨意視作狂歡節，因為這些節日代表了我們的民族精神、民族情感與固有的審美方式。此外，將節日文化納入教育體系十分重要，讓年輕人和小孩子認識傳統節日的起源和習俗活動，以至與節日相關的優美詩詞、名篇佳句，有助傳承節日文化。

中國人民大學校長紀教授表示，許多人認為年輕人不喜歡過傳統節日，其實關鍵在於怎樣引導。比如說清明節，就是中國儒家「慎終追遠」理念的最好體現。除了拜祭祖先外，各地還可以舉辦悼念活動，利用清明節來緬懷曾對當地發展做出貢獻的人士。另一方面，紀教授發覺民眾往往淡忘了節日的內涵與形式，因此需要加強宣傳和重視整理風俗習慣的工作。

全國政協委員李先生認為傳統節假日只有得到民眾廣泛參與，才能夠真正活躍起來。他指出古代過年過節一直很熱鬧，現在很多家庭在端午節時，可能只保留了吃糉子的習俗；但在古代卻遠不止此，例如賽龍舟就是一種群體性的競技活動，應該大力提倡，因為可以激發民眾的參與熱情，也最能夠促進節日文化的發展。

另一方面，傳統節日的發展和推廣，也需要商業文化的帶動。通過新的、更好的節日習俗產品的開發，可以烘托過節氣氛；然而一眾專家學者都強調必須避免商業氣氛過濃，同時也應摒棄傳統節日中某些不適應時代的習俗，才能使節日文化健康和長遠地發展。

資料來源：節錄及改寫自〈傳統節日如何迎接現代〉，《人民日報》，2007 年 12 月 17 日。

附件六：小組討論工作紙

資料一

燃放煙花爆竹在中國至少有兩千多年歷史，寄寓了驅魔辟邪、祈求新一年平安順景的願望，並可增加節日氣氛。然而另一方面，根據中國環境監測總站所得的數據，受到燃放煙花爆竹的影響，2015年2月18日（除夕）夜間至19日（年初一）白天，全國201個城市的空氣污染超標，其中40多個城市空氣為重度污染。除了空氣污染外，爆竹聲浪亦頗為擾人，不少居民被震耳欲聾的聲音吵得無法入睡；再加上每年煙花爆竹產生的殘屑，為清潔工人增加大量工作。2015年春節七天長假期間，清潔工人所清掃的煙花爆竹殘屑超過60噸，而僅是除夕夜間就清掃了30噸。基於以上原因，輿論認為政府應立法全面禁止在城市燃放爆竹。

資料來源：綜合及改寫自以下報刊和互聯網上的文章

1. 〈鞭炮聲聲引來霧霾重重〉，《甘肅日報》，2015年2月20日。
2. 〈受燃放煙花影響201市空氣超標〉，《新京報》，2015年2月20日。
3. 〈北京春節煙花爆竹皮同比減少33% 放炮受傷數銳減〉，取自人民網
<http://env.people.com.cn/n/2015/0225/c1010-26592988.html>

資料二

1970年代之前，不少香港家庭每月都會拿出數塊錢給售賣月餅的餅店，等到來年的中秋節，便可以取得多盒月餅來送禮及自用。這種類似分期付款購買月餅的方式，稱為「月餅會」。其後香港經濟騰飛，「月餅會」逐漸消失。此外，從前的新界地區，大多數人都是務農，在收割農作物之前的中秋節，部分新界鄉民會燃放孔明燈來祈福。然而這種習俗可能引發火災及影響飛機航行，故此目前根據《林區及郊區條例》法例，放孔明燈屬違法行為。

資料來源：綜合及改寫自以下報刊文章

1. 〈香港中秋的地道回憶〉，《人民日報》（海外版），2014年9月8日。
2. 〈「惹火」孔明燈 香港不宜放〉，《星島日報》，2004年9月10日。

附件七：小組討論工作紙

資料一

視頻：「交通運輸部春運期間發送旅客 28 億人次」（普通話對白。片長 1 分 39 秒。）

網址：<https://www.youtube.com/watch?v=Y-KVXJG6p8E>

資料二

視頻：「春運原創歌曲《回家》」（普通話對白，中文字幕。片長 4 分 10 秒。）

網址：<https://www.youtube.com/watch?v=2EpexaCqjgo>

資料三

臨近春節，在外工作的農民工陸續踏上回鄉歸途，急切與家人團聚。三十四歲的農民工劉先生夫婦，需要在火車上度過二十多個小時，然後再轉乘兩次公車才能到達家鄉。為了趕及在春節前回家，劉先生要求原本除夕才可放假的妻子，向任職鞋廠的領導請了十多天假。他對採訪記者說：「錢是掙不完的，回家看父母、看孩子才是最重要的！」

在熙來攘往的火車站，記者遇到了兩名年逾六十歲，可說是第一代農民工的李大爺夫婦。他們因為不懂網上訂票，因此不顧風雪的在火車站前廣場排隊一個晚上，才買到兩張回家鄉的車廂站立票。當從售票員手上接過車票的一剎那，李大爺夫婦開心地笑了。記者問及能否在火車上站立八個多小時，李大爺樂呵呵地回答：「沒有問題，為了和兒孫團聚，值得！」

資料來源：節錄及改寫自〈農民工撲車飛 心急見家人〉，《文匯報》，2015 年 2 月 4 日。

資料四：

中國自古以農立國，一年將盡，五穀收成，故希望一家人集合一起共慶豐收，並感謝天地恩賜風調雨順。此外，每年春祭是家庭以至家族的盛事，故希望家中每人都可以回家，一是和家人團聚，二是要向祖先致敬，當中包含光宗耀祖的理念。

資料來源：參考並節錄自內地學者的學術論文

資料五

每年跳躍式增加的春運人次，是全球歷史上空前的人口移動現象。沒有一個國家，會有這樣巨大規模的季節性的人口流動。這成為一個有中國特色的現象。全國範圍的人潮流動，都要在三四個星期之內來回。那些擠爆火車站的人流，那些在高速公路上絡繹不絕的車流，還有那些滿載行李的摩托車隊，就像一股股暖流，溫暖不少中國人的心靈。

資料來源：節錄及改寫自邱立本〈春運軌道滿載改革靈感〉，《亞洲週刊》，2013年2月17日。

討論題目

1. 根據資料二、三、四，你認為農民工在春節前趕回家度歲的行動，如何反映中國傳統文化對家庭的重視？

附件八：課後習作

細閱以下資料，然後回答問題

資料一

中國人視墓地為先人去世後的居所，而清明上墳祭祖已成為固定的習俗，象徵家人每年都要為先人修理住所。孝子賢孫在拜祭祖先期間，都會拔除墓前的雜草、填上新土及掃淨祖先的墓地，表達後輩對先人的追念，以及對先人生養之恩的銘感。總括而言，清明節彰顯了中華文化慎終追遠、尊敬祖先及長幼有序的核心價值。

資料來源：改寫自季鴻昆（2007）《歲時佳節古今談》，濟南：山東畫報出版社，第 117-120 頁。

資料二：內地出現聘請專人代為掃墓的現象

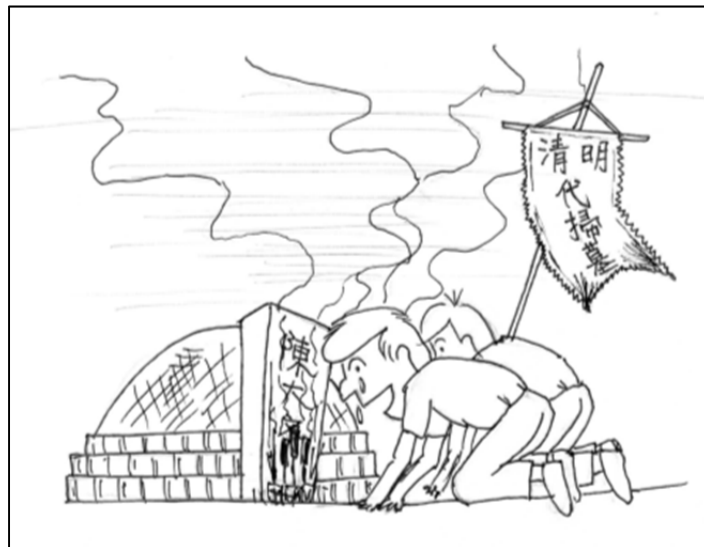

本人可於清明節代客掃墓，服務項目包括：除草、上香、下跪、敬煙、敬酒、代哭，可按要求逐項付費。若你身處遠方或事務繁忙而無法親自掃墓，請發電郵（xxx@xxxxx.com）與本人聯絡。

資料來源：圖片及文字均改寫自內地的報刊。

資料三

根據中國消費者協會的統計，內地每年在清明節期間用於祭祀焚燒的紙張達千噸以上，耗費高達 100 多億元人民幣。此外，因為清明掃墓所帶來的一系列交通、污染、森林火災等問題，也日益引發社會關注。

另一方面，近年內地除了出現「代客掃墓」的現象外，還興起了「網絡拜祭」的風氣。提倡這種掃墓風氣的人士，認為拜祭者只需點擊滑鼠，就能表達對先人的追思和懷念，並省去了燒紙錢、放鞭炮的污染和浪費；而身處遠方的後人，也毋須長途跋涉在清明節趕回來掃墓。另一方面，網絡還具備傳統掃墓不具備的方式，例如網上留言、播放視頻，可謂集經濟、環保、綠色於一身，將可持續發展的理念體現於掃墓行動之內。

資料來源：節錄並改寫自〈網絡祭拜 催熱清明經濟〉，中國新聞社，2015 年 4 月 5 日。

問題

- (a) 參考各則資料及就你所知，你認為內地為甚麼會出現「代客掃墓」及「網絡拜祭」現象，而這兩種現象又反映了哪些與傳統掃墓習俗不同之處？
- (b) 「即使在現代社會，遵守在清明節親身前往掃墓的傳統習俗，才能彰顯對祖先的思念之情。」你在甚麼程度上同意這種說法？試加以解釋。

設題原意

評估重點

以中國的傳統掃墓習俗，以及近年於內地出現的一些掃墓行為作切入點，讓學生分析聘請他人代為掃墓和網絡祭祀，能否達到慎終追遠、孝敬先人的習俗原意。學生須從答題內顯示他們能否利用「習俗」、「傳統與現代」、「家庭與家庭觀念」等基本概念分析問題，並引用恰當例子作為論據，以支持其看法。而在能力方面，則評估學生詮釋漫畫和文字資料，以及解釋和提出個人意見的能力。

預期學生表現

- 知識
 - 就（a）題而言，學生可以從改革開放以來中國社會的變化，分析「代客掃墓」及「網絡拜祭」現象出現的原因。例如：
 - 由於城市化生活的忙碌、在外地工作或求學、已經移民外國等原因，未能親身前往掃墓。
 - 人民收入提高，因此有經濟能力聘請人代為掃墓。
 - 內地互聯網發展迅速（中國是現時使用互聯網人數最多的國家），因此有客觀條件開展「網絡拜祭」。
 - 保護環境及可持續發展概念日漸受到重視，因而提倡「網絡拜祭」來代替燒紙錢、放鞭炮等污染環境和浪費資源的掃墓習俗。
 - 「代客掃墓」及「網絡拜祭」與傳統掃墓習俗的差異，例如：
 - 後人沒有親自到祖先墳前拜祭，這是共同的差異之處。
 - 「代客掃墓」雖然沒有親自到祖先墳前拜祭，但代掃墓者仍會遵從傳統的掃墓習俗儀式（除草、上香、下跪、敬酒等）；至於「網絡拜祭」則既不親自到祖先墳前拜祭，也不採用傳統的掃墓習俗儀式，而是利用資訊科技來追思先人。
 - 就（b）題而言，學生同意或反對題目的說法均可，但須提出理據以支持他的意見。例如可以從習俗需要因應社會情況的發展而作適當轉化，說明只要內心具備慎終追遠之心，即使不親身前往掃墓，亦無不可。另一方面，學生亦可認為傳統掃墓習俗背後有其重要的文化理念，必須配合親身前往掃墓才可體驗出來。
- 能力
 - 恰當地回應題目及展示清晰的個人立場。
 - 詮釋漫畫和文字資料中的主要訊息。
 - 應用已掌握的知識和概念分析題目資料所見的現象。
 - 從傳統與現代的角度比較掃墓習俗的差異，並解釋引起衝突的原因。
 - 從不同角度評論他人的看法，並以適當的理據支持自己的意見。

附件九：學生課後閱讀資料

資料一

傳統節日形式化

說來奇怪，香港社會保留了不少傳統節日，但香港人對於節日的傳統卻毫不講究。從正面的角度來看，這是香港人一直面向未來、追求現代化的特點。他們並不會糾纏於傳統的細節，只要覺得有需要，便會大膽地以各種新的意念、形式，甚至科技產品應用到舊的傳統之上，進行更新、改革。

從負面的角度看來，則香港人強調實用主義，對於傳統節日的儀式、象徵符號、細節等不同方面均毫不講究，一切只求方便、實際，在現代化的過程中有意或無意之間沒有把傳統的精要好好保存，令好些節日的儀式、程序都只是虛有其表，只剩下一些空洞的形式，文化內涵則欠奉。

相對於其他西方節日（例如情人節、萬聖節、聖誕節），中秋節已算是商業味道較淡的一個。與中秋節相關的各種商品及應節食物，尚未至於無中生有，完全以花巧、噱頭招徠。然而從某個角度來看，相比於二、三十年前香港慶祝中秋節的情況，現在已大多從簡，很少全部依照以往的各種習俗及細節。與此同時，時移世易，以前做節吃大餐是大事，而現在則只不過是另一次家庭聚會而已，沒有甚麼大不了。

在種種社會環境轉變的影響下，中秋節不再是甚麼大日子。重新包裝的各種應節禮品、食物，都只是一些外表的花巧工夫，甚至其功能主要在於滿足外來遊客的需求，多於服務本地人的市場。這一種表面化的包裝術最明顯表現於時下中秋花燈的設計，舊式的楊桃、白兔燈已成為稀有品種，取代的是以流行卡通人物為造型的膠燈籠，但它們沒有甚麼中秋節味道。

我並不反對革新，也不認為應用新科技及新包裝於應節用品有甚麼問題。節日傳統從來都在轉變，改變本身不是問題所在；真正的問題在於這些新產品能否突顯節日傳統的內涵與細節、表現出一份濃厚的傳統味道。現在，香港的節日氣氛普遍都變得很淡，部分是因為城市人的生活節奏，忙得提不起興趣來。但更重要的是，傳統的內涵已經流失，節日都變得形式化、淡而無味了。

資料來源：節錄自呂大樂〈傳統節日形式化〉，《文匯報》，2004年9月23日。

資料二

春節傳統習俗舉隅

在一系列傳統節日中，春節可說是中國人的精神寄託。與春節相關的某些傳統習俗，一直綿延至今。

首先，「歲元」的概念就蘊涵着希望家庭團聚的強烈願望。從古到今，中國人都把一年一度的家庭成員之間的團聚看得比甚麼都重，不顧千里萬里之遙，都要想方設法趕回家「過年」。因此每年的春運，是各地交通運輸部門必須做好的頭等大事。

其次，貼春聯、放鞭炮等渲染喜慶氣氛的活動繼續延續。在農村，傳統習俗幾乎百分之百地沿襲；而在不少城市，也會因應情況而容許市民在限定時間及地區燃放爆竹，難以完全禁止。

第三，探親訪友、相互拜年，給小輩發紅封包等形式，成了構築和諧社會的重要手段，有助促進人際關係的和諧。

資料來源：節錄及改寫季鴻崑（2007）《歲時佳節古今談》，濟南：山東畫報出版社，第 84-85 頁。

資料三

源遠流長的祭祖習俗

中華民族祭祖的習俗源遠流長，代代相傳，形成了完備的體系。後人對祖先的祭祀，既有直接血緣關係的家庭或家族的祖宗，也包括民族的共同祖先（例如三皇五帝）、歷代有作為的帝王，以及對中華民族的發展有重大貢獻和影響的人物（例如孔子）、對行業發展等具有特殊貢獻的人物（例如魯班先師）等。

不論是民間還是皇室，最為隆重的祭祖活動都是在春節舉行（祭祖活動與清明掃墓不同）。遠在他鄉的子孫，其他時候可以不回家，而春節一定要回家，一是和親人團聚，二是要向祖先表示敬意。這其中包含着中國人光宗耀祖的理念，即要向祖宗和親友展示自己在外奮鬥而所取得的成就。

資料來源：節錄及改寫自〈祭祖：光宗耀祖福文化〉，《文明》，2008 年第 2 期，第 66 - 74 頁。

附件十：個人短講工作紙

細閱以下三則資料，然後按被分派負責的其中一題演講題目，在上課前預備約兩分鐘的短講內容，並將你的短講內容要點寫在工作紙所附的表格內。

資料一

針對愈來愈多中國年輕人熱衷過聖誕節的趨勢，來自北京大學、清華大學、中山大學等十所著名大學的博士生，於 2006 年聖誕節前在互聯網發出一封聯名倡議書，號召中國人慎對聖誕節，喚醒國人抵禦西方文化擴張。

聯署人在倡議書指出：「西洋文化在中國已由微風細雨演變成狂風驟雨，最直接和集中的體現，莫過於聖誕節在中國日趨流行。每當聖誕節來臨，商場、飯店、賓館擺放起聖誕樹，網絡、報刊、電視、電台充斥着各種聖誕信息；數以萬計的聖誕賀卡和數以億計的聖誕短信滿天飛舞；大家見面互祝聖誕快樂；平安夜晚大家聚首狂歡，流連忘返。凡此種種，皆表明中國正在逐漸演變成一個西洋文化主導的社會。」

聯署人認為基督教徒可以過聖誕節，一般人也有個人自由過聖誕節，但是大部分中國人在對西方聖誕文化一無所知的情況下，加入到聖誕狂歡的行列，這既是中國人「在文化上陷入集體無意識」的表現，同時反映西方文化在中國的滲透和擴張，令傳統文化面對嚴重威脅。

聯署人亦批評商人的聖誕節營銷行動，對聖誕節的流行起了推波助瀾作用，因而敦促商人反思其社會影響，並建議他們開發中國眾多傳統節日所蘊含的商機，盡可能使其既有神聖肅穆的節日氣氛，又有年輕人喜聞樂見的活動形式。

資料來源：節錄自〈維護中國文化主體性促商家反思聖誕營銷 十博士生倡抵制聖誕節〉，《大公報》，2006 年 12 月 22 日。

資料二

2014年聖誕節前，浙江省溫州市教育部門要求各中小學、幼兒園不在校園內舉行任何與聖誕主題有關的活動和慶祝。相關負責人表示「西方的節日我們可以瞭解，但不宜太熱衷。」強調此舉的原意並非「打壓洋節日」，而是希望學校能對「洋盛中衰」的活動現狀有所調整。該負責人認為中華民族有很好的傳統節日，例如元宵節、春節、端午節、冬至，學校應該告訴孩子這些節日的寓意，推動傳統文化在

校園中「生根」。

此外，根據媒體報道，陝西省西北大學現代學院，在聖誕節前於校園內掛上「中華民族優秀兒女 反對媚俗西方洋節」的橫額，並要求學生於平安夜在課室集體觀看三小時關於中華傳統文化的影片，引起部分學生不滿。該校負責人回應傳媒查詢時，表示沒有「明令禁止」學生過聖誕，「只是希望大家不要盲目崇洋媚外，重視中華民族傳統文化。」

資料來源：節錄及改寫自以下報刊文章

1. 〈溫州教育局發文：校園內「不慶聖誕」 調整「洋盛中衰」現狀〉，中央電視台國際互聯網站，2014年12月25日。
2. 〈曝西安一高校封校禁過聖誕〉，《羊城晚報》（全國版），2014年12月26日。
3. 〈西北大學現代學院平安夜封校，學生稱學校組織看傳統文化視頻〉，《海南特區報》，2014年12月26日。

資料三

2014年聖誕節來臨，圍繞應否慶祝聖誕節，以免傳統文化受西方文化侵蝕的爭議，引起了輿論的關注。早在2006年，已有十名博士生發出聯名倡議書，號召大家抵制聖誕節。然而擔憂慶祝外國節日會衝擊中華傳統文化，其實是有點杞人憂天。

傳統文化能否繼承弘揚，並非取決於有無外來文化引進或侵入，而是在於我們有無堅守傳統文化的意識與信念，並將其發揚光大。今天的世界已是一條「地球村」，各國之間的文化交流日益廣泛與頻繁。中國人可以過外國節日，外國人也可以過中國的春節、中秋。由此可見，處身全球化年代仍然抵制聖誕節，無疑是文化短視和固步自封的表現。

資料來源：節錄及改寫自以下報刊文章

1. 〈過不過聖誕，這是個問題〉，中央電視台國際互聯網站，2014年12月26日。
2. 〈讓學生過洋節 天不會塌下來〉，東湖評論（荊楚網），2014年12月26日。

短講題目

1. 中國人慶祝聖誕節的行動，會令傳統文化面對嚴重威脅嗎？
2. 「開發中國傳統節日所蘊含的商機，有助提高這些節日對青少年的吸引力。」你是否同意這項意見？
3. 中國在國際上的影響力日漸上升，中國傳統節日會否因此在西方社會逐漸流行而被視為重要節日？

我的短講內容要點

短講題目：

短講內容要點：

附件十一：短講發言紀錄表格

同學短講發言的要點	
短講第一題	<u>中國人慶祝聖誕節的行動會威脅傳統文化嗎？</u>
短講第二題	<u>「開發中國傳統節日所蘊含的商機，有助提高中國傳統節日的影響力」。你是否同意這項意見？</u>

同學發言內容要點	
短講第三題	<p><u>中國在國際上的影響力日漸上升，中國傳統節日會否因此在西方社會逐漸流行而被視為重要節日？</u></p>
我的意見	<p>在各名發言同學當中，我認為_____同學的短講內容最好，理由如下： （提示：可從論點、論據、論證等方面說明。）</p>

附件十二：小組討論工作紙

參考以下資料，然後討論工作紙所附的題目

內地媒體報道，對於衆多「80後」和「90後」而言，他們不甚了解端午節的傳統習俗，所關注的大都集中於兩點：吃甚麼糉子和假期往哪裏遊玩。難道端午節真的只是餘下「吃」和「遊」嗎？而傳統習俗又不可以因應時代發展而作適當轉化嗎？其實我們可以考慮在保留民俗文化的前提下，再根據現代社會的實際情況，從而適當地傳承和發展節日的傳統習俗。例如有民俗學家建議，端午節可以從衛生、體育、文藝三方面發展：

- 將端午節同時訂為衛生日，從原來的送災驅疫保平安的習俗，發展為全民的衛生活動。
- 舉辦各種層次、各個地區的龍舟比賽，推動體育活動的發展，向民眾提倡強身健體的風氣。
- 從吃糉子、紀念屈原等習俗而發展為文藝日，推動文藝創作活動。

資料來源：節錄及改寫自以下報刊的文章

1. 〈端午民俗 且過且珍惜〉，《法制晚報》，2014年6月2日。
2. 〈傳統節日：弘揚中華文化的重要載體〉，《江西日報》，2007年12月31日。

討論題目

假設你是一名民俗學家，試按課堂所分派的節日（端午節除外），而向內地的教育部門提出兩項建議，以傳承及發展與該傳統節日相關的習俗活動。

獲分派討論的傳統節日是：_____節

建議一：

建議二：

附件十三：課後習作

細閱以下資料，然後回答問題

資料一

現今長洲太平清醮舉行的搶包山活動，已經和幾十年前的模式大大不同，除了注重活動的安全外，又加入了娛樂元素，令很多市民特意請假前來觀看比賽。主辦團體於比賽前夕在附近的足球場舉行了攀爬嘉年華會，讓市民一嘗攀爬包山的樂趣。會場同時舉行包山展覽、攤位遊戲、手工藝製作和綜合表演，不少市民將願望寫在許願卡，掛在會場豎立的「許願包山」上，祈求願望成真。

平安包是長洲太平清醮的特產，寓意買包人士能將「平安」帶回家。以往平安包的餡料只有蓮蓉和麻蓉，現時則為照顧不同人士的口味而變得五花八門。有些售賣節慶紀念品的攤檔更加推陳出新，設計了多款混合平安二字與動物圖案的紀念T恤，銷情暢旺。此外，也有商戶乘着「3D」立體電影熱潮而推出自創的「3D 平安包山棉花糖」，藉此宣傳長洲太平清醮的文化特色。

資料來源：節錄及改寫自以下報刊文章

1. 〈飄色包山拱照長洲〉，《文匯報》，2014年5月12日。
2. 〈創意紀念品再成搶手貨〉，《大公報》，2014年5月7日。

資料二

特區政府民政事務局局长表示，政府必定致力保存和推廣本地的非物質文化遺產，例如長洲太平清醮、大坑舞火龍、粵劇，並且積極鼓勵民間參與，令香港的文化傳統得以延續和發展。局長亦同時強調保護非物質文化遺產的責任不能單靠政府，希望社區人士和有關團體積極參與和支持保護非物質文化遺產的工作。

資料來源：節錄及改寫自以下特區政府的新聞公報

1. 〈香港四個項目成功列入國家級非物質文化遺產代表性項目名錄〉，《香港政府新聞》，2014年12月5日。取自 <http://www.info.gov.hk/gia/general/201412/05/P201412050831.htm>
2. 〈立法會二十一題：非物質文化遺產〉，《香港政府新聞》，2014年7月2日。取自 <http://www.info.gov.hk/gia/general/201407/02/P201407021120.htm>

資料三

在全球化的衝擊下，世界愈趨單一化和商品化。不少富傳統地區色彩的文化 and 習俗，都被商品化的流行文化取代，失去自身民族的特色和內涵，令文化傳承遭到莫大威脅。以香港的情況而言，有些習俗，例如「七夕」、「謝灶」，已經式微，甚至有人認為失去它們沒有甚麼大不了。就算是得以流傳的節日，大家也好像想將傳統盡量簡化，又或是只重視其商業價值與促進旅遊的功能，對其蘊涵的文化價值都不甚重視和理解，實在令人惋惜。

資料來源：節錄及改寫自以下書籍及報刊文章

1. 何耀生《香港非物質文化遺產》，香港：明報出版社，2010年，第2頁。
2. 〈文化的遺產與創造〉，《文匯報》，2014年5月30日。

問題

- (a) 參考資料一，近年長洲的太平清醮活動有甚麼改變？改變的原因又是甚麼？
- (b) 參考各則資料，你認為傳統習俗要在香港這個現代社會延續下去，將會面對甚麼機遇及挑戰？

設題原意

評估重點

以長洲太平清醮為切入點，讓學生分析傳統節慶習俗在現代社會的變化，以及繼續傳承所面對的挑戰與機遇。學生須從答題內顯示他們能否利用「習俗」、「傳統與現代」、「非物質文化遺產」等基本概念分析問題，並引用恰當例子作為論據，以支持其看法。而在能力方面，則評估學生詮釋文字資料，以及解釋和提出個人意見的能力。

預期學生表現

- 知識
 - 就（a）題而言，學生可以從搶包山活動注重安全和加強活動的娛樂性，以及售賣節慶商品日趨商業化等方面，指出長洲太平清醮活動的變化。至於變化的原因，則可從社會注重安全意識；政府和主辦團體希望藉多元化及具吸引力的方式向各界推廣節慶活動，使其成為吸引香港市民，以至外國遊客的旅遊節日；售賣平安包及節慶紀念品的商店希望藉着將節日商業化而增加收益。
 - 就（b）題而言，在機遇方面，例如若被列入本地、國家，甚至世界的非物質文化遺產項目，有助延續與發展；有機會獲政府和社區人士推動；配合現代社會情況而加入新元素，有助增加吸引力。至於挑戰方面，例如少受注意的傳統習俗將會日趨式微並乏人關注；節日商業化令傳統習俗變質；雖然有政府呼籲，但未必有很多社區人士有興趣參與延續與發展傳統習俗的工作。
- 能力
 - 恰當地回應題目及展示清晰的個人立場。
 - 提取及詮釋文字資料中的主要訊息。
 - 應用已掌握的知識和概念分析題目資料所見的現象。
 - 從不同角度探究，以及恰當地引用例子來支持自己的看法。

附件十四：課後閱讀資料

資料一：越南的中秋節

與中國的中秋節不同，越南的中秋節是以兒童為主角。市面上有口味各異的各式月餅、千姿百態的花燈、五顏六色的兒童玩具，令不少孩子的臉上，都洋溢一片對節日來臨的渴望。每年中秋節期間，越南各地都會舉行花燈節，並評選各款花燈設計，優勝者可獲得獎勵。此外，越南的一些地方還在節日期間組織舞獅，通常在農曆八月十四、十五兩晚進行。

資料來源：節錄自〈世界各地中秋節怎麼過〉，人民網，2014年9月1日。取自
<http://culture.people.com.cn/BIG5/n/2014/0901/c22219-25580532.html>

資料二：日本的七夕節

日本自從明治維新（1868年）之後採用陽曆，所以傳統節日均改在陽曆慶祝。每年從6月底開始，日本各地商店街、政府建築物、首相官邸、機場、車站、學校、遊樂場、銀行及神社都會陸續出現慶祝七夕的裝飾，到了7月7日正日，大家湧往各地神社許願，好不熱鬧。在仙台市還有七夕祭以吸引遊客。

七夕的風俗在奈良時期（710-794年）傳入日本，日本人很快便將它本地化，除了中國傳統的牛郎織女傳說外，再加上了「棚機」傳說。該傳說出於《古事記》（日本最早的史書），大意是古時有一名少女棚機為了替村莊消災解難，在水邊織衣祭神，並與神結成一夜夫妻。奈良時期以來，七夕都會同時紀念棚機及牛郎織女。而七夕的日文是與棚機的名字相同，可見是受到該傳說的影響。

七夕在古代原是宮廷內的行事，宮中少女當天要效法棚機的織衣行動。到了江戶時期（1603-1867年），七夕成為民間習俗，除了少女織衣外，還出現笹飾（用竹枝掛上紙條或其他飾物）及短冊許願（在掛在笹飾的紙條寫上願望）。近年少女織衣已不再流行，笹飾及短冊許願成為慶祝七夕的兩大方式。這似乎是日本獨自發展出來的習俗，在其他地方並無相似做法。

資料來源：節錄自吳偉明〈閒談日本的七夕〉，「知日部屋」網站，取自
<http://www.cuhkacs.org/~benng/Bo-Blog/read.php?736>

-- 各份附件完 --

第四部分：延伸閱讀及參考資料

這部分為教師提供與本單元課程相關的延伸閱讀及參考資料，並將它們分為甲、乙兩項，以方便教師選取。

甲項為參考書刊及網址，它們的內容基本上涉及本單元各個學與教重點，可供教師備課參考，進一步認識與探究議題相關的學理基礎、發展趨勢，以至具體可用的例子，從而豐富課堂的學與教內容。至於項目內同時適合學生的書刊，在書目內以下加間線的方式顯示，請教師因應學生的程度而鼓勵他們閱讀。而凡屬公共圖書館庫藏的書籍，亦附有索書號以方便教師和學生借閱。

乙項為載於「通識教育科網上資源平台」(<http://ls.edb.hkedcity.net/>)，並與本單元相關的學與教資源舉隅。這些資源除可供教師備課參考外，部分更可調適為課堂工作紙、課後習作或校內評估之用。教師如已登記成為香港教育城的會員，即可憑個人密碼而登入網站的教師專區，瀏覽及下載所需的資源。

教師請留意這部分所建議的各項資料均屬參考性質，並非任何指定讀物，請按校本情況而適當選取和利用。

甲·書刊及網址

(適合學生閱讀的書刊以間線顯示，公共圖書館庫藏資料截至 2015 年 11 月)

Barr, M. (2011). *Who's afraid of China? : The challenge of Chinese soft power*. London: Zed Books. (Hong Kong Public Libraries Call Number:303.4824051 BAR)

Bongiorni, S. (2007). *A year without "Made in China": One family's true life adventure in the global economy*. Hoboken, NJ: John Wiley & Sons. (Hong Kong Public Libraries call number: 382.60951 BON)

De Bary, W. T. & Bloom, I. (eds.) (1999). *Sources of Chinese tradition (Vol.1 & Vol.2)*. New York: Columbia University Press. (Hong Kong Public Libraries call number: 951 SOU)

De Mente, B. (2009). *The Chinese mind: Understanding traditional Chinese beliefs and their influence on contemporary culture*. Rutland, Vt.: Tuttle Publishing. (Hong Kong Public Libraries call number: 306.0951 DEM)

Economy, E. C. (2010). *The river runs black: The environmental challenge to China's future*. Ithaca: Cornell University Press. (Hong Kong Public Libraries call number: 333.70951 ECO)

Gamer, R. E. (Ed.) (2008). *Understanding contemporary China*. Boulder, Colorado: Lynne Rienner Publishers. (Hong Kong Public Libraries call number: 951.05 UND)

Gerth, K. (2010). *As China goes, so goes the world: How Chinese consumers are transforming everything*. New York: Hill and Wang. (Hong Kong Public Libraries call number: 339.470951 GER)

Greenhalgh, S. (2010). *Cultivating global citizens: Population in the rise of China*. Cambridge, MA: Harvard University Press. (Hong Kong Public Libraries call number: 301.32951 GRE)

Guthrie, D. (2012). *China and globalization: The social, economic, and political transformation of Chinese society*. New York: Routledge. (Hong Kong Public Libraries call number: 338.951 GUT)

Hong Fincher, L. (2014). *Leftover women: The resurgence of gender inequality in China*. London: Zed Books. (Hong Kong Public Libraries call number: 305.40951 HON)

Leonard, M. (2008). *What does China think?* London: Fourth Estate. (Hong Kong Public Libraries call number: 951 LEO)

Li, C. (Ed.) (2010). *China's emerging middle class: Beyond economic transformation*. Washington, D.C.: Brookings Institution Press. (Hong Kong Public Libraries call number: 305.550951 CHI)

Mark, C. K. (2012). *China and the world since 1945: An international history*. London: Routledge. (Hong Kong Public Libraries call number: 327.51 MAR)

- Miller, T. (2012). *China's urban billion: The story behind the biggest migration in human history*. London: Zed Books. (Hong Kong Public Libraries call number: 307.240951 MIL)
- Mok, K. H., & Ku, Y. W. (eds.). (2010). *Social cohesion in greater China: Challenges for social policy and governance*. Singapore: World Scientific. (Hong Kong Public Libraries call number: 361.610951 SOC)
- Shirk, S. L. (2007). *China: Fragile superpower*. Oxford: Oxford University Press. (Hong Kong Public Libraries call number: 320.951 SHI)
- Vogel, E. F. (2007) *Deng Xiaoping and the transformation of China*. Cambridge, Mass.: Belknap Press of Harvard University Press. (Hong Kong Public Libraries call number: 951.05 DEN)
- Wang, J. C. F. (2002). *Contemporary Chinese politics: An introduction*. Upper Saddle River, N.J.: Prentice Hall. (Hong Kong Public Libraries call number: 320.951 WAN)
- Zhao, L. & Lim, T. S. (eds.). (2010). *China's new social policy: Initiatives for a harmonious society*. Singapore: World Scientific. (Hong Kong Public Libraries call number: 361.60951 CHI)
- Zhou, J. (2014). *Chinese vs. western perspectives: Understanding contemporary China*. Lanham, Maryland: Lexington Books. (Hong Kong Public Libraries call number: 951.05 ZHO)
- 丁學良 (2011) 《中國模式：贊成與反對》，香港：牛津大學出版社。(香港公共圖書館索書號：573 1073)
- 王文章 (2006) 《非物質文化遺產概論》，北京：文化藝術出版社。(香港公共圖書館索書號：541.27 1270)
- 王福重 (2014) 《公平中國》，香港：中華書局。(香港公共圖書館索書號：542.092 1032)
- 孔誥烽 (2006) 《中國的崛起》，香港：進一步多媒體有限公司。(香港公共圖書館索書號：549.2092 1209)
- 中國國際問題研究院編 (2015) 《中國大視野—中國問題熱點透視》，香港：中華書局。(香港公共圖書館索書號：578.2 5643)
- 中華人民共和國年鑑社 (2015) 《中國國情讀本 (2015 版)》，北京：新華出版社。
- 沈旭暉著；劉永艷、爾雅譯 (2015) 《解構中國夢：中國民族主義與中美關係的互動 (1999-2014)》，香港：中文大學出版社。
- 李思明、陳峰、邵一鳴主編 (2008) 《持續與變遷：當代中國的政經、社會和空間發展》，香港：香港教育圖書公司。(香港公共圖書館索書號：628.6 5272)
- 李培林等著 (2010) 《當代中國民生》，北京：社會科學出版社。

那仲良 (Ronald G. Knapp)、羅啟妍主編；李媛媛、黃竽笙譯 (2011)《家：中國人的居家文化 (上下冊)》，北京：新星出版社。(香港公共圖書館索書號：922 3000)

余非 (2014)《當代中國國情與政治制度 (增補版)》，香港：三聯書店。(香港公共圖書館索書號：573 8011)

林毅夫 (2012)《解讀中國經濟》，北京：北京大學出版社。(香港公共圖書館索書號：552.2 4405)

金耀基 (1990)《從傳統到現代》，台北：時報文化出版企業有限公司。(香港公共圖書館索書號：541.4 8094)

胡鞍綱 (2015)《中國新戰略》，北京：中信出版社。

耿向東 (2010)《圖解當代中國外交》，香港：中華書局。(香港公共圖書館索書號：578.2 1925)

夏義善、陳德照主編 (2012)《中國：能源環境氣候外交大視野》，北京：世界知識出版社。

徐春蓮、鄭晨主編 (2008)《屋簷下的寧靜變革：中國家庭 30 年》，廣州：廣東高等教育出版社。(香港公共圖書館索書號：544.1092 7412)

馮俊主編 (2012)《中國國情詞典》，香港：商務印書館。(香港公共圖書館索書號：543.204 5669)

張德勝 (2008)《中華文化與現代生活》，香港：進一步多媒體有限公司。(香港公共圖書館索書號：121.2 1127)

教育局課程發展處個人、社會及人文教育組 (2008)《改革開放三十年：國民教育講座文集》，香港：教育局。(香港公共圖書館索書號：628.6 1470)

黃碩鳳 (2006)《大國較量：世界主要國家綜合國力國際比較》，北京：世界知識出版社。(香港公共圖書館索書號：571 4417)

陳峰、樊富珉主編 (2008)《熱點中國：轉型時期的挑戰》，香港：香港教育圖書公司。(香港公共圖書館索書號：628.6 4656)

陳蒨、祖運輝、區志堅主編 (2014)《生態與文化遺產：中日及港台的經驗與研究》，香港：中華書局。(香港公共圖書館索書號：541.2 2270)

陸學藝主編 (2010)《當代中國社會結構》，北京：社會科學出版社。(香港公共圖書館索書號：541.1092 9256)

曾仲榮 (2014)《國情新一課：習近平改革·危機與契機》，香港：經濟日報出版社。(香港公共圖書館索書號：573.07 8029)

單霽翔 (2009)《文化遺產保護與城市文化建設》，北京：中國建築工業出版社。(香港公共圖書館索書號：545.1092 6618)

- 費孝通（1986）《鄉土中國》，香港：三聯書店。（香港公共圖書館索書號：543.2 5543）
- 葉朗、費振剛、王天有主編（2001）《中國文化導讀（上下冊）》（第二版），香港：香港城市大學出版社。（香港公共圖書館索書號：630 5602）
- 葉健民（2009）《中國農村發展歷程》，香港：進一步多媒體有限公司。（香港公共圖書館索書號：431.2092 4427）
- 楊慶堃、劉創楚（2001）《中國社會：從不變到巨變》（第二版），香港：中文大學出版社。（香港公共圖書館索書號：543.2 7284）
- 董磊、劉淑敏、王玉北（2013）《城殤：中國城市環境危機報告》，南京：江蘇人民出版社。
- 廖迪生主編（2011）《非物質文化遺產與東亞地方社會》，香港：香港科技大學華南研究中心、香港文化博物館。（香港公共圖書館索書號：306.095 INT）
- 蔡東杰（2008）《當代中國外交政策》，台北：五南圖書出版公司。（香港公共圖書館索書號：578.21 4454）
- 趙春明（2011）《圖解當代中國經濟》，香港：中華書局。（香港公共圖書館索書號：578.2 1925）
- 裴宜理（Elizabeth J. Perry）、塞爾登（Mark Selden）編；夏璐、周凱、閻小駿譯（2014）《中國社會：變革、衝突與抗爭》，香港：中文大學出版社。（香港公共圖書館索書號：494.5092 3207）
- 潘毅、陳慧玲等（2015）《蘋果背後的生與死—生產線上的富士康工人》，香港：中華書局。（香港公共圖書館索書號：494.5092 3207）
- 劉佩瓊（2011）《當代中國解讀：十二五規劃增訂版》，香港：商務印書館。（香港公共圖書館索書號：552.2 7221）
- 錢穆（1981）《從中國歷史來看中國民族性及中國文化》（重印本），香港：中文大學出版社。（香港公共圖書館索書號：535.72 8326）
- 蕭放（2011）《傳統節日與非物質文化遺產》，北京：學苑出版社。（香港公共圖書館索書號：538.582 4408）
- 羅金義主編（2010）《當代中國 84 詞》，香港：匯智出版有限公司。（香港公共圖書館索書號：543.2 9256）
- 羅金義、鄭宇碩編（2009）《中國改革開放 30 年：變與常》，香港：香港城市大學出版社。（香港公共圖書館索書號：552.2 5614）

網址

網 址	網 頁 名 稱
http://english.gov.cn/ http://www.gov.cn/	The State Council, The People's Republic of China 中華人民共和國中央人民政府
http://www.npc.gov.cn/englishnpc/news/index.htm http://www.npc.gov.cn/	The National People's Congress of the People's Republic of China 中國人大網
http://www.cppcc.gov.cn/zxww/zxyw/home/ http://www.cppcc.gov.cn/	The National Committee of the Chinese People's Political Consultative of Conference 中國政協網
http://www.fmprc.gov.cn/mfa_chn/ http://www.fmprc.gov.cn/mfa_chn/	The Ministry of Foreign Affairs of the People's Republic of China 中華人民共和國外交部
http://www.stats.gov.cn/english/ http://www.stats.gov.cn/	National Bureau of Statistics of China 中華人民共和國國家統計局
http://www.china.org.cn/ http://www.china.com.cn/	China.org.cn 中國網
http://www.chinaview.cn/ http://www.xinhuanet.com/	Xinhua 新華網
http://en.people.cn/ http://www.people.com.cn/	en.people.cn 人民網

乙·「通識教育科網上資源平台」相關資源舉隅

1. 教材套

- 從中國城市霧霾問題看改革開放的挑戰與中國可持續發展
- 利用實地考察構思探究題目：以考察天后廟為例
- 保育與活化歷史建築：以香港三棟屋及北京四合院為例
- 改革開放與長江三峽工程
- 中國農村改革的探討
- 上海世博會
- 中國傳統節日的探索與反思
- 中國參與國際事務的障礙及應對之道：以近期中日關係的發展為例
- 全球化對香港、中國及全球的影響：成衣業個案研究
- 環境與可持續發展：以中國太湖藍藻事件為例
- 蛻變中的中國家庭

2. 已刊行的教材

- 教育局通識教育組（2011）《改革開放後的中國與全球化的發展》

3. 資料頁

- 中國改革開放的發展：產業結構的升級轉型
- 參與國際事務與發展軟實力：孔子學院成立十週年（2004-2014年）
- 可參與國際事務與綜合國力：北京與張家口申辦 2022 年冬季奧運會
- 中國拓展對外關係：李克強總理訪問非洲四國（2014年5月）
- 經濟發展與環境破壞：內地的耕地污染情況
- 中國的司法改革：網上公開法院裁判文書
- 從科技實力看中國綜合國力的提升：嫦娥三號與蛟龍號
- 中國參與國際事務：首名中國人當選聯合國教科文組織主席
- 中國與鄰國關係：安倍晉三參拜靖國神社對中日關係的影響
- 傳統習俗的傳承：內地對春節期間燃放爆竹習俗的爭議
- 國際醫療協作：中國援外醫療隊成立五十年（1963-2013年）
- 內地經濟發展與文物保育的爭議：北京市清拆胡同
- 改革開放對中國家庭的影響：「空巢家庭」
- 能源外交：中國取得巴基斯坦瓜達爾港（Gwadar Port）的營運權

4. 校內評估項目

資料回應題	延伸回應題
● 留守兒童	● 集體回憶
● 富士康	● 中國貧富差距
● 計劃生育政策	● 中國製造貨品
● 國民身份認同	● 中國家庭人口
● 內地食物安全	● 中國威脅論
● 掃墓習俗	● 跨國企業
● 內地能源發展	● 「四縱四橫」高鐵網絡
● 中國加入世貿十週年	● 高速鐵路投資
● 無翅婚宴	● 煙雨鳳凰
● 空巢老人	● 霧霾天氣與燃放爆竹
● 單獨二胎	● 食物安全與綜合國力
● 器官捐贈	● 中國的低碳能源
● 啃老族	● 維持和平行動及中國參與
	● 中國式剩宴
	● 中國旅遊發展

5. 學與教素材

- 中國人口老化與養老問題
- 徵收「交通擁堵費」以減低空氣污染及交通擠塞
- 人口老化與跨代共融
- 禽流感與香港人的吃活雞飲食習慣
- 從「金磚五國」看中國的外交政策
- 從貪腐印象指數探討內地與香港的貪腐情況
- 近年內地黃金週所引起的爭議
- 中國文物保育和經濟發展的爭議：以北京市為例
- 從春運看中國的地區發展差異與中國人的家庭觀念
- 中國發展太空科技的爭議
- 中國城市競爭力及宜居程度排行榜
- 中國申報世界文化遺產與文物保育
- 星巴克咖啡店在內地發展的爭議
- 食品安全
- 農村「閃婚」與城市「閃婚」
- 漫畫：薄養厚祭
- 漫畫：過年

- 中醫為體、西醫為用
- 獨生子女有問題是刻板印象
- 農民的順口溜：計劃生育
- 漫畫：服從（可持續發展與國民生產總值）
- 中秋節與月餅
- 中國傳統節日
- 家庭的社教化與德育教育
- 晚婚
- 從傳統走向現代的家庭模式
- 養兒防老
- 水質污染與防治
- 中國能源問題
- 女主外、男主內？

6. 曾舉辦的教師專業培訓課程：知識增益系列

- 何建宗教授：「中國內地和香港的水資源及水質問題」
- 羅惠儀博士：「中國的能源與可持續發展：中國城市的經驗」
- 鄺志良博士：「在全球經濟不穩定的情況下維持中國農村的發展」
- 羅惠儀博士：「中國的能源結構與可持續發展」
- 葉健民教授：「中國城鄉矛盾」
- 同鈺瑩教授：「中國人口：趨勢、問題與挑戰」
- 劉銳紹先生：「提升中國軟實力的建議」
- 鄺志良教授：「中國農村經濟仍未解決的議題：成因與對策」
- 黃玉山教授：「改革開放以來中國高等教育的發展」
- 戴希立校長：「中國近年的教育改革與發展暨香港青少年往內地升學及就業的機遇」
- 何志平博士：「中國近年的醫療衛生改革與發展」
- 范徐麗泰女士：「概談人大常委的工作」
- 梁愛詩女士：「中國法制建設三十年（1978-2008年）」
- 譚惠珠女士：「基本法解碼：內地與香港的法制磨合」
- 丁新豹博士：「中國在過去六十年的文物保育」
- 黃浩潮先生：「中國走向世界：從突破圍堵到參與籌謀」
- 黃桂田教授：「從經濟、科技看中國綜合國力」
- 井文涌教授：「中國近年在環境保護方面的工作、困難及成就」
- 梁君國教授：「中國的政治改革與政治民主化」
- 陳冠中先生：「從社會與文化的層面探討中國的現況」
- 馮玉軍教授：「中國法制改革的最新發展及其對人民生活的影響」

- 董志勇教授：「『中國製造』遍天下：中國產品進軍國際市場的經歷及面對的困難」
- 吳偉明教授：「當代中日關係的結構」
- 李焯芬教授：「從三門峽到三峽：中國水利事業的回顧與前瞻」
- 鄺志良教授：「經濟全球化下中國的適應與轉變」
- 倪廣恒教授：「從『南水北調』工程看中國水資源的分佈、利用及展望」
- 金元浦教授：「『綠色、科技、人文』：中國主辦奧運三大理念的檢討」
- 王英偉先生：「跨國企業及港商在中國的發展」
- 葉國華教授：「中華文化承傳與國際視野」
- 陳小珊女士：「全球化時代下的中國電影工業」
- 張慧真教授：「中國西南地區的農村教育暨個案分析」
- 劉佩瓊教授：「改革開放三十年的國情變遷與香港角色」
- 邢福增教授：「從政教關係的角度探討改革開放以來中國社會的宗教發展」
- 曹景鈞教授：「從比較與歷史角度探討後毛澤東時代的中國改革：含意與意義」
- 干春松教授：「傳統習俗及節日在現代中國社會的意義」
- 魏堅教授：「文物保護的機遇和挑戰」
- 王磊教授：「從內地的角度看『一國兩制』的實踐」
- 林泰教授：「當代中國的政治體制改革重點及其對人民政治參與程度的影響」
- 代鵬教授：「內地社會及經濟發展對青少年成長的影響」
- 張希良教授：「從經濟、環境與可持續發展、外交等角度看國家的能源開發及能源貿易」
- 章政教授：「改革開放對農民生活的影響及『三農問題』的形成」
- 董志勇教授：「改革開放形勢下的區域經濟與城市發展：機遇與挑戰」
- 張國剛教授：「當代我國家庭結構的演變」
- 金正昆教授：「我國面對『全球化』趨勢的外交策略」

-- 完 --

政府物流服務署印

